

Ы. Алтынсарин атындағы Ұлттық білім академиясы  
Национальная академия образования имени И. Алтынсарина



**ЖИЫНТЫҚ БАҒАЛАУ БОЙЫНША**  
**НЕГІЗГІ ОРТА МЕКТЕПКЕ АРНАЛҒАН ТАПСЫРМАЛАР ЖИНАҒЫ**  
Тапсырмалар жинағы  
**Екінші бөлім**

**СБОРНИК ЗАДАНИЙ ПО СУММАТИВНОМУ ОЦЕНИВАНИЮ**  
**ПО УЧЕБНЫМ ПРЕДМЕТАМ ОСНОВНОГО СРЕДНЕГО УРОВНЯ**  
Сборник заданий  
**Вторая часть**

Нұр-Сұлтан  
2019

Ы. Алтынсарин атындағы Ұлттық білім академиясы Ғылыми кеңесімен баспаға ұсынылды (2019 жылғы 23 қазандағы № 9 хаттама)

Рекомендовано к изданию Ученым советом Национальной академии образования им. И. Алтынсарина (протокол № 9 от 23 октября 2019 года)

Жиынтық бағалау бойынша негізгі орта мектепке арналған тапсырмалар жинағы: Тапсырмалар жинағы. Екінші бөлім – Нұр-Сұлтан: Ы. Алтынсарин атындағы Ұлттық білім академиясы, 2019. – 300 б.

Сборник заданий по суммативному оцениванию по учебным предметам основного среднего уровня. Сборник заданий. Вторая часть – Нур-Султан: НАО имени И. Алтынсарина, 2019. – 300 с.

Жинақ негізгі орта деңгейде оқытылатын пәндер бойынша бөлім және тоқсан бойынша жиынтық бағалауларға арналған тапсырмалардан тұрады. Сонымен қатар, пән мұғалімдерінің іс-тәжірибесінен алынған материалдар берілген.

Жинақ жалпы орта білім беретін мектептердің басшылары мен пән мұғалімдеріне, білім саласының қызметкерлеріне арналған.

Сборник состоит из заданий по суммативному оцениванию за раздел и четверть по учебным предметам основного среднего уровня. В сборник включены задания, разработанные учителями-предметниками.

Пособие предназначено руководителям и учителям-предметникам общеобразовательных школ, сотрудникам сферы образования.

© Ы.Алтынсарин атындағы  
Ұлттық білім академиясы, 2019

## Кириш

Ҳозирги кунда ўқитиш жараёнига татбиқ этилаётган янгиланган таълим дастурида билим бериш мазмуни янгиланиб, ўқувчи, ўқитувчи, ота-оналарнинг таълим жараёнидаги ўрни ва ролига янгича кўз қарашларини шакллантирмоқда.

Ўқув жараёнида қандай педагогик усул ва услублар қўлланилса-да, асосий мақсад – ўқувчиларнинг дастур материали мазмунини ўзлаштириши, мавзуга бўлган қизиқишларининг ортиши, олган билимларини ҳаётда қўллай олиши. Дарсда қўлланиладиган усул ва услублар натижасида ўқувчи яқка ҳолда, жуфтликда ва гуруҳда ишлашга ўрганади, мустақил фикрлайди, изланади, тажриба ўтказади ҳамда олган билимларини ҳаётда қўллай оладиган шахсга айланади.

Янгиланган таълим дастурида ўқувчиларнинг билим даражаси мезонли (критериал) баҳолаш ёрдамида амалга оширилади.

Мезонли баҳолаш – берилган мезонлар асосида ўқувчиларнинг аниқ эришган натижалари билан ўқитишдан кутилаётган натижаларнинг ўзаро таққослаш жараёни. Ўрта таълим берувчи мактабдаги мезонли баҳолаш тизими қолиплаштирувчи ва жамловчи баҳолашдан иборат.

Қолиплаштирувчи (форматив) баҳолаш – бу ўқувчиларнинг янги маълумотни эгаллаш вақтида топшириқларни бажариш, ўқув мақсадлари ҳамда кутиладиган натижалар қанчалик ўринли қўлланилганлигини тушунишга имконият берадиган, кундаликдаги дарслар ва уйда ишлаш кўникмалари ҳамда билимларининг эгаллаш даражасини аниқлайдиган, ўқув давомидаги ўқитувчи ва ўқувчи орасидаги узвий алоқани юзага оширадиган жараён.

Жамловчи (сумматив) баҳолаш – ўқувчиларнинг чорак борасидаги ўқув дастурининг бўлимларини ўрганиш бўйича ва билимларини ўзлаштириш босқичини тугатиш вақтидаги билимларни эгаллаш ҳамда кўникмаларининг шаклланиш савиясини аниқлайдиган жараён.

“Умумий ўрта таълим берувчи мактаб учун жамловчи баҳолашни амалга оширишга мўлжалланган вазифалар” тўплами ўқитувчи учун услубий қўлланмани тайёрлашда "Таълимнинг барча даражаларида таълимнинг давлат мажбурий стандартларини тасдиқлаш тўғрисида" Қозоғистон Республикаси Фан ва таълим министрлигининг 2018 йил 31 октябрдаги 604-сонли буйруғи, "Қозоғистон Республикасининг бошланғич, асосий ўрта, умумий ўрта таълим стандарт ўқув дастурларини тасдиқлаш тўғрисида" Қозоғистон Республикаси Фан ва таълим министрлигининг 2012 йил 8 ноябрдаги 500-сонли буйруғи, "Қозоғистон Республикасининг бошланғич, асосий ўрта, умумий ўрта таълим стандарт ўқув дастурларини тасдиқлаш тўғрисида" Қозоғистон Республикаси Фан ва таълим министрлигининг 2012 йил 8 ноябрдаги 500-сонли буйруғига ўзгартириш ва қўшимчалар киритиш ҳақида Қозоғистон Республикаси Фан ва таълим министрлигининг 2018 йил 4 сентябрдаги 441-сонли буйруғи асосида олинди. [1, 2, 3].

"Ўқувчиларнинг билим даражасини аниқлашда ўқувчиларни оралиқ ва якуний аттестациядан ўтказиш бўйича намунавий қоидаларни тасдиқлаш

тўғрисида" Қозоғистон Республикаси Фан ва таълим министрлигининг 2008 йил 18 мартдаги 125-сонли буйруғида қолиплаштирувчи ва жамловчи баҳолашга мўлжалланган вазифаларни фан ўқитувчиси тузиш кераклиги қайд этилди [4].

Шу сабабли янгиланган ўқув дастурига мувофиқ фан бўйича жамловчи баҳолашга мўлжалланган вазифаларни тайёрлаш ўқитувчи учун долзарб масаладир. Бу ўқитувчиларнинг кўп изланишларини, ижодий фикрлашларини талаб қилувчи масъулиятли жараёндир. Ушбу тўпламда умумий таълим берувчи ўрта мактаб учун намунавий ўқув дастурлари ва янгиланган ўқув дастурлари мазмуни асосида тайёрланган жамловчи баҳолашнинг хусусиятлари ва тамойиллари, вазифалари ҳақида маълумот берилган. Ҳар бир топшириқ учун дескриптор, балл ва ўқувчиларнинг ўзлаштирган ўқув ютуқларининг даражаси (Рубрикалар) кўрсатилган.

Якуний баҳолаш баллари чорак охирида чорак баҳоларга ва ўқув йили охирида йиллик баҳоларга умумлаштирилади ва айлантирилади. Ўқув материалларини ўрганиб чиққандан сўнг, яъни ҳар бўлимдан кейин амалга ошириладиган назорат ишлари натижасида ота-оналар боланинг ўқув материалларини ўзлаштирганлик даражасини биладилар. Чорак учун жамловчи баҳолаш ўқувчининг топшириқларни қай даражада бажарганлиги ҳақидаги фоиз кўрсаткичдир.

Ушбу услубий қўлланма жамловчи баҳолаш вазифаларини тайёрлаш борасида ўқитувчилар учун ёрдамчи восита сифатида тавсия этилади.

## 1. Жамловчи баҳолашнинг тамойиллари ва хусусиятлари

Баҳолаш мезони ўқувчиларнинг ўқув муваффақиятларга эришиш ва салоҳият даражалари орасидаги мосликни аниқлаш икониятини яратувчи тараққиёт эканлиги маълум. Баҳолаш мезони - ўқувчиларнинг таълим муваффақиятларини саралаб, шунингдек уларнинг компитентлик даражаси ҳақида ахборот беришга йўналтирилган. [1]

Баҳолаш мезон тизимининг тамойиллари:

- Ўқувчиларнинг ўқув муваффақияти ва жамловчи баҳолашни, яъни ўқитиш баҳолашнинг ўзаро боғланиши. Ўқув мақсадлари ва кутиладиган натижаларнинг бевосита боғлиқлиги;

- Ўқувчиларнинг муваффақият даражасини баҳолаш аниқ, объектив ва ҳақиқат сақланган бўлиши керак. Баҳолаш аниқ, ишончли ахборотларни тасниф қилади. Мезонлар ҳамда воситаларнинг ўқув мақсадлари ва кутиладиган натижаларга йўналтирилганлиги;

- Баҳолашнинг аниқлиги ва ҳаммабоплиги сақланиб, тушунарли ва очиқ ахборот беради, ўқув жараёни барча иштирокчиларининг қизиқувчанлиги ва жавобгарлиги ортади;

- Ўқувчиларнинг ўқув муваффақиятларининг прогресини тизимли кузатишга имконият берувчи жараён бўлиб ҳисобланади;

- Ривожланишга йўналиш. Баҳолаш таълим тизимида, ўқитувчилар ва ўқувчиларнинг ривожланишини аниқлаб, қизиқувчанлигини орттиришига таъсир қилади;

- Ўқувчиларнинг алоҳида хусусиятлари эмас, ўқув фаолиятида кутиладиган натижага эришган муваффақиятлари ва уларнинг шаклланиш жараёнларигина баҳоланиши керак;

- Баҳолаш мезонлари билан меъёрлари, бўлим ва чорак бўйича жамловчи баҳолаш (БЖБ ва ЧЖБ) натижаларининг алгоритми ўқитувчилар ҳамда ўқувчиларга олдиндан маълум бўлиши керак.

- Баҳолаш ўқувчиларнинг ўз- ўзини баҳолаш билан ўзаро баҳолаш кўникмаларини ўзлаштиришга ва баҳолаш хизматида қатнаша оладиган қилиб тузилиши керак. [2]

Жамловчи баҳолашни аниқлаш –ўқитувчига ўқувчининг материални тушунганини, одатда стандарт қилинган ўлчовлар бўйича ўлчашга имкон берувчи бирликнинг охирида бажариладиган баҳолашнинг исталган усули. Жамловчи баҳолашнинг мақсади ўқувчиларнинг маълум бир иш бирлигининг охирида таклиф қилинган материални тушунганлигини баҳолаш ва фанга боғлиқ баҳоланади ёки фоиз билан ўлчанади. Жамловчи баҳолаш ўқувчиларга муваффақиятга эришишнинг яхши имкониятини бериш учун белгиланиши керак бўлган аниқ тахминлар билан вақтни талаб қилади. Ўқувчилар исталган тестлар ва топшириқлардан нима кутишини тушунишга кофолат бериш учун ўқитувчилар рубрикани ёки баҳолаш ўлчовларидан фойдаланади. Алоҳида ўқувчининг ёки синфнинг топширган ишини аниқлаш учун фойдаланишда жамловчи баҳолашнинг натижалари одатда муҳим бўлиб ҳисобланади. [4]

Ўқувчиларнинг ўқув муваффақиятларини мезонлар бўйича баҳолаш жараёнини ташкил қилиш ўқувчиларнинг ўқиб ўрганиш фаоллигининг психологик ва педагогик хусусиятларини ҳисобга олиш керак:

- Ўқувчи мустақил топшириқларни бажаришда билим, кўникма ва малакалариниларини мукамаллаштиришга ҳамда янги муваффақиятларга эришиш учун изланишга тайёр бўлиши керак;

- Ўз муваффақиятларини аниқ тўғри баҳолай олиши керак;

- Олдига қўйилган вазифаларни тушуниб олиши керак;

- Ўқувчининг шахсий билим олиш йўналишини танлашга ва уни ташкил этишга интилиши;

- Ўқиш ва мустақил тайёрланиш, дарс жараёнида фаол ўқиш ва билиш учун интилиши;

- Синфдошлари билан муносабатда бўлишга интилиши;

- Тенгдошларининг билим савиясига эътибор бериш, яъни ўзаро баҳолашга интилиш;

- Назарий ва танқидий фикрлашнинг шаклланиши;

- Ахборот қабуллаш жараёнида мотивациясининг барқарорлиги ;

- Бир мақсадга йўналиши;

- Интилиши [3]

Ўқувчиларнинг муваффақият савиясини аниқлашда фойдаланиладиган жамловчи баҳолашнинг хусусияти:

- ўқувчиларга ўзининг кучли ва кучсиз томонларини аниқлашга ва уларни керакли ҳолда ечишга ёрдам беради;

- ўқувчига мувофиқ ўз муваффақиятларини баҳолашга ёрдам беради;

- ўқувчиларга мақсадли стандартларга эришишга ёрдам беради;

- ўқувчиларни мақсадли стандартларга эришиш учун чуқур билим олишга ёки кўп куч сарфлашга йўналтириш.

Баҳолашнинг шакллантирувчи ва жамловчи жараёнлари орасидаги тенглик, шунингдек, тескари боғланиш ва баҳолар орасида маълум бир боғланиш бор. Жавобни талаб этувчи қисқа ўқув жараёни билан саволлар (алоҳида шахслар ёки гуруҳлар учун) практика учун муҳим имкониятлар, шунингдек, у ўқувчиларга тушуниш даражаси бўйича тескари боғланиш имконини яратади.[4]

Жамловчи баҳолаш– ўқув муддатнинг сўнггида ёки маълум бир вақтдаги ўқув баҳоси. У ўқувчиларнинг билими билан кўникмаларини стандартлар ёки эталонлар билан таққослайди. Жамловчи баҳолаш ўқув моҳирлигини баҳолайди, шу билан бирга унинг аналоглари тарзида, шакллантирувчи баҳолаш жараёнини ўлчайди ва аниқ ўқувчига ёрдам бериш учун диагностик қурол сифатидаги вазифани бажаради. Одатда, жамловчи баҳолашда диққат бир одамга эмас, аниқ бир жамоага аралашувга таъсир қилиш сифатида ўлчанади. У ўқитувчиларга, мактаб маъмуриятига ва ота –оналарга миллий, давлат ёки маҳаллий стандартларни қаноатлантириш учун фойдаланиладиган материалларнинг, ўқув дастурлари ва кўрсатмаларнинг мувофиқлигини баҳолашга имкон берувчи мустақил мезон сифатида ҳаракат қилиш учун барча

ўқувчиларга маълумотларни кўплаб бирлаштиради. Якуний баҳолаш соҳасида дастурли тавсифларни амалга ошириш бўйича жадал бошчиликка олинган у тамойиллар одатда жамловчи баҳолашгагина киради ва тўлиқроқ ахборот беради. [4]

(2019-2020 ўқув йилида 5-9 синфлар учун (таълим мазмунини янгилаш борасида ўқув фанларининг бўлимлари бўйича жамловчи баҳолаш сони 5-кўшимчада кўрсатилган)

*Жамловчи баҳолашнинг кўшимча ғоялари*

Ўқитувчилар ўзининг ўрганишига қанчалик ижодий усулларни кирита олади. Бунда анъанавий викторина ёки ёзма ҳисобот бериш доирасидан чиққан ҳолда кўшимча жамловчи баҳолаш ғояларини мисол тариқасида кўрсатиш мумкин:

-Ўқувчилар учун ўқув дастурида кўрсатилган ва ёш хусусиятига москеладиган материалга жамловчи баҳолаш стратегиялари танланади. Танланган баҳолаш стратегиялари ўқувчиларнинг билим, кўникмаларини ўринли тестдан ўтказиш учун тўғри аниқлай оладиган параметрларга эга бўлади.

- Ўқувчиларни баҳолашда бир қатор усулларни танлаш ва фойдаланиш ҳар бир ўқувчига ўз кўникмаларини кўрсатишга имкон беради. Масалан, ўқувчи учун баҳолашнинг бир неча жамловчи ғоялари тест топшириш, кичик спектаклдаги бирлашган ўйин ёки ҳатто бадиий шахс тасвирини тайёрлаш ва б.киради. [4]

Ўқувчиларнинг муваффақият савиясини аниқлаш учун жамловчи баҳолашда ўз ичига олиши мумкин бўлган мисоллар:

*Ёзма баҳолаш:*ўқувчиларга маълумотли ёки аналитик эссе сифатида мустақил ижодий ёзиш топширилиш мумкин;

*Унумлилиқни баҳолаш:* ўқувчилар ўз қобилиятларини кўрсата оладиган фаолият ёки вазифаларни тайёрлаши керак;

*Стандартланган баҳо:* ўқувчилар берилган ўқув дастури асосида тузилган имтиҳон ,синовларни топширади ва йил давомида билим сифати ўқувчилар билан ҳамкорликда рубрикада ўлчанади;

*Оғзаки баҳо:*ўқувчилар оғзаки бўлимда баён қилиш ёки тақдимот тайёрлаш сифатида тузади;

Ўқитувчилар бу жамловчи баҳолашни ўз синфидаги ўқувчиларига қўллана олади. Ўқувчиларнинг ўқув жараёнида аралашиб, уларнинг билим олишда фаол қатнашиши ўқитувчи учун ҳам ўқувчининг ўзи учун ҳам уҳим.Ўқитувчининг ўқув жараёнида фойдаланган ўқитиш усули ўқувчилар учун муваффақиятли бўлиб ҳисобланадими деган саволга жавоб ола олади.

Шунинг учун ўзгарувчан ҳаётда ўқитувчи ўқув дастурларига киритилган ўзгаришлар ва фан соҳалари билан бир қаторда ўзини касбий ривожлантириб бориши керак. Ўқувчиларни ўзгарувчан ҳаётга тайёрлашда кутиладиган натижаларга эришиш учун ўқитувчиларнинг ўқув дастури доирасида чекланиб қолмасликларига имкон яратувчи топшириқларнинг аҳамияти катта:

- Ўқувчининг топшириқ бажариш жараёнида мустақил изланувчанлиги;

- Ўқувчининг муаммолари ва мақсадларини мустақил аниқлаши;

- Муаммони ечиш билан мақсадга эришишга мўлжалланган усулларни мустақил танлаши. [1] Танланган топшириқлар ўзини –ўзи тартибга келтириш усулларини амалга оширишга таъсир қилиши керак. Мустақил тартибга келтириш топшириқларга қизиқувчанлиги юқори савияга эришишига таъсир қилади. Ўқитувчилар ўзининг кузатишларини, тадқиқотларини қўшимча маълумотлар билан тўлдириб, ўқувчиларнинг танловларини топшириқларнинг мураккаблиги, муаммоларни ечиш, масалаларнинг мазмунини тушуниб, натижада муваффақиятга эришиш савиясини аниқлайди. Ўқитувчи мавзу ҳамда бўлим бўйича ўқувчиларнинг ёш хусусиятлари ва имкониятларини ҳисобга олиб, жамловчи баҳолаш топшириқларини олдинги мавзуга мос ижодий ёндашиб тузади. (қўшимча 1).

Баҳолаш мезони ўқувчиларнинг ўқув муваффақиятларига эришилган ва потенциал даражалари орасидаги мосликни аниқлашга имкон берувчи жараён. Баҳолаш мезони –ўқувчиларнинг билим муваққиятларини саралаб, шунингдек, уларнинг компетентлик даражаси ҳақида маълумот беришга йўналтирилган.[3]

Якуний баҳолаш ўқувчининг ўқув мақсадига ва керакли миллий стандартларга тегишли вақт босқичининг сўнггида эришган муваффақиятларини тўплайди. Баҳолаш мавзунинг, семестрнинг ёки ярим йилликнинг, йил ва асосий босқичнинг охирида, ўқув дастурларининг миллий тестлари шароитида ўтказилиши мумкин. Жамловчи баҳолаш ёзма тест, назорат иш, суҳбат ёки топшириқ бўлиши мумкин. У ёзма равишда, фоторасмларнинг ёки бошқа кўргазмали қуролларнинг ёки аудио ёзманинг ёрдамида ёзилиши мумкин. Қандай муҳитда фойдаланилса ҳам, баҳолаш муваффақиятга эришганлигини кўрсатади. У вақтнинг пайтидаги муваффақиятларни умумлаштиради ва манфатли томонларни (масалан, оналар, ғамхўрчилари ва б.) хабардор қилиш ва жараённи назорат учун фойдали бўладиган ягона ва гуруҳ маълумотларини рубрика орқали бера олади.(қўшимча 2)7

Тил дарсларда фойдаланиш мумкин бўлган жамловчи баҳолаш топшириқларининг айрим турлари:

*Топшириқни бажариш:* ўқувчиларга маълум бир кўникмалар билан қобилиятлар тўпламини текширувчи ҳамда ўқувчиларнинг нима билиши ва бажара олишини аниқлайдиган топшириқни бажариши тасниф қилинади. Баҳолашнинг бундай тури рубрика, назорат тизими ёки баҳолаш бўйича раҳбарнинг бошқа маълумоти шаклида бўлиши керак.

*Ёзма маҳсулот:* ўқувчиларга бошланғич тўпламини ёзиш таклиф қилинади. Ўқитувчиларда ўқувчилар ёзиш учун фойдалана оладиган кўплаган ёзма объектлар бор. Шу қаторда ўқувчилар экскурсия ёки олдинги мавзудаги фаолият ҳақида ёзишни илтимос қила олади. Ўқувчиларга, шунингдек ўз ўқув тажрибаси ҳақида фикрлашнинг бир қисмини тузиш тасниф қилиниши мумкин. Баҳолашнинг бу тури рубрика, назорат тизими ёки баҳолаш бўйича



рахбарликнинг бошқа шакллари орқали тўлиқтириш керак .

*Оғзаки маҳсулот:* ўқувчилар вазифанинг оғзаки қисмини тайёрлашни илтимос қилади; бу ёзилган дуч келган оғзаки шаклларнинг турини қабуллай олади. Баҳолашнинг бу тури рубрика, назорат тизими ёки баҳолаш ҳақидаги раҳбарликнинг бошқа объекти билан тўлиқтириш керак.

*Тест:* ўқувчиларга бўлим бўйича, мавзунинг ва б. охирида тест ёзиш олиб борилади. Баҳолашнинг бу тури рубрика, назорат тизими ёки баҳолаш бўйича раҳбарликнинг бошқа объекти билан тўлиқтириш керак.

*Стандартланган тест:* ўқувчиларга тест мазмуни билан тест ёзилган шартномалар жиҳатидан стандартланган тест ёзиш таклиф қилинади. Баҳолашнинг бу тури рубрика, назорат тизими ёки баҳолаш ҳақидаги раҳбарликнинг бошқа объекти билан тўлиқтириш керак.[5]

Баҳолаш мезонлари ўқувчининг эришган муваффақиятлари бўйича юқори, ўрта, паст даражада белгиланиб, рубрикани ўқитувчи ота – оналар учун тайёрлайди. Рубрика-жамловчи баҳолаш натижаси бўйича ўқувчиларнинг ўқув муваффақиятлари даражасини кўрсатувчи восита. Ўқитувчи ўқувчиларнинг муваффақият савиясини жамловчи баҳолашнинг натижасига боғлиқ ҳолда ота – оналарга маълумот бериши учун рубрикада тасниф қилади.[2] (*қўшимча 2*).

*Жамловчи баҳолаш талаблари*

Бўлим ва умумий мавзулар бўйича жамловчи баҳолаш учун қўйиладиган талаблар:

- БЖБ топшириқларини ўқитувчи ўзи тузади;
- Бўлим бўйича ўқув мақсадларини ўз ичига олади;
- 15-20 минут оралиғида ўтказилади; -Баллар дескрипторга мос қўйилади;
- БЖБ натижаси бўйича модерация ўтказилмайди;
- Чорак баҳога таъсир қилади (50%);

Чорак бўйича жамловчи баҳолаш учун қўйиладиган талаблар:

- ЧЖБ топшириқларни ўқитувчи спецификацияга мос тузиши керак;
- Чоракнинг барча бўлимлари бўйича ўқув мақсадларини ўз ичига олади;
- Бир дарс давомида ўтказилади (40 минут);
- Баҳолаш баллари балл қўйиш жадвалига мос қўйилади;
- ЧЖБ натижаси бўйича модерация ўтказилади (ёзма ишлар учун);
- Чорак баҳога таъсир қилади (50%) [2](*қўшимча 3-4*).

Ўқитувчиларга ўқувчилар учун керакли ўқув тажрибасини тасниф қилиш. Ўқувчиларнинг ғоялари ҳақида тескари боғланишни тасниф қилиб, ўзининг ўқитувчи тажрибасини танқидий баҳолаш ва уни яхшилаш учун, ўқув жараёни билан ўқувчиларни ривожлантириш жараёнида мутахассис бўлиши учун касбий кўникмалар керак. Ўқитувчилар билан ўқувчилар учун уларнинг қандай мақсадга эришишини билиш муҳим. Ўқитувчиларнинг танқидий фикрлаши ўз иш тажрибасидан, янги усулларни фойдаланиш ва баҳолаш фаолиятларини танқидий баҳолашни ўз ичига олади. Келажак ёш авлод тез ўзгариб ётган жамият ҳаётига қатнашишга қодир бўлишга тайёрлаш жараёнида ўқитувчининг касбий компетентлиги, янгиланган билим бериш мазмунидаги усулларни унумли фойдаланиши муҳим. Шунинг учун амалиётга кўпроқ эъти-

бор қаратадиган ўқитувчилар хизмат жараёнида ўз устида ишлашни давом эттириши аниқ. Шу мақсадда ўқитувчилар ўқувчиларнинг ички имкониятларини очиш, ўқишдаги хусусиятларини тушуниш, ўқитишдаги амал –усулларнинг, тил ва маданий таъсири ва тартиби , кўникмаларнинг бўлишини тўлиқ тушуниш керак.

## **2. Асосий мактаб учун жамловчи баҳолашни амалга оширишга мўлжалланган вазифалар тўплами**

### **«Ўзбек тили» фанидан жамловчи баҳолаш бўйича топшириқлар**

*Ўзбек тили ва адабиёти фани ўқитувчиси, педагог-мастер Алиакбарова  
Шахноза Бабажановнанинг иш-тажрибасидан*

#### **5-синф**

##### **1-чорақдаги жамловчи баҳолаш топшириқлари**

“Маданият: тил ва муомала” бўлими учун жамловчи баҳолаш (БЖБ)

##### **Ўқитиш мақсадлари**

5.1.3.1 Матннинг мазмунини сўзлаб бериш;

5.2.1.1 Матндаги асосий мазмунни тушуниш, мавзунини аниқлай олиш;

5.4.1.1 Сўз ўзагидаги нутқ товушлари, унли ва ундош товушларнинг ўзига хос хусусиятларига, тўғри талаффузига ва ёзилишига риоя қилиш; урғу ва омоним тарзидаги сўз урғусининг қоидаларига амал қилиш илиш

**Нутқий фаолият тури** Тинглаш ва сўзлаш, Ўқиш

##### **Баҳолаш мезонлари**

- матндаги асосий фикрни аниқлай олади;

- ҳиссиётли сўзлардан фойдалана олади;

- матн мазмунини айта олади;

- ёзма ишни бажариш вақтида ҳуснихат, имло қоидаларига риоя қилади.

**Фикрлаш кўникмаларининг даражаси** Билиш ва тушуниш,

Қўллаш

**Бажариш вақти** 20 дақиқа

##### **Топшириқ.**

1. Матнни ўқинг ва мавзуга мос сарлавҳа топинг.

2. Матнда асосий фикрни билдирган калит сўзлар ва сўз бирикмаларини ёзинг.

3. Матннинг асосий фикрини белгиловчи гапни ёзинг.

4. Луғат диктант.

Ижод, мактаб, илм, савоб, хурсанд, қалб, баҳор, ҳаво, меҳр, хато, матн, савод, таълим, китоб, мутолаа, таассурот, самимий, жавоб бермоқ, ҳикоя қилмоқ, сарлавҳа, қобилият.

Тўй, зиёфат, маърака ёки шуларга ўхшаш йиғин жойларга бориб, суҳбатлашиб ўтирган одамлар орасига кирсангиз, қуйида зикр қилинган суҳбат

одоби қоидаларига риоя қилинг: аввало ўтирганларнинг нафратига сабаб бўлмаслик учун баданингиз ва кийимингиз озода, пок бўлсин, оғзингиздан саримсоқ, хом пиёз ҳидлари келмасин. Сўнг, суҳбатдошлар орасига кириб, салом бериб, улар билан кўришинг, битта салом ҳаммалари учун кифоя қилади. Сиздан ёшлари катта бўлган одамлардан юқори ўтирманг. Икки киши орасига рухсатсиз кириб жойлашманг. Сиздан юқорироқ ўтирган одам ташқарига чиқиб келишни сўраса, ўрнингиздан туриб йўл беринг. Мутакаббирона ўтиришдан сақланинг. Рухсатсиз ёнбошлаб, оёқларни узатиб ўтириш одобсизлик саналади.

<i>Баҳолаш мезонлари</i>	<i>Дескриптор</i>		<i>Балл</i>
	<i>Билим олувчилар</i>		
Матндаги асосий фикрни аниқлай олади	Мавзуга мос сарлавҳа топа олади ва ёзади		1
	Асосий фикрни билдирган калит сўзларни ёзади (4-6 сўз)		1
	Калит сўзлар орқали сўз бирикмаси туза олади		1
	Матннинг асосий фикрини белгилловчи гапни ёзади		1
Ҳиссиётли сўзлардан фойдалана олади	Ҳиссиётли сўзлардан фойдалана олади		1
Луғат диктант	Сўзларни ёзганда имло қоидаларига риоя қилади		1
	Айтилиши ва ёзилиши ҳар хил бўлган сўзларни тўғри ёзади		1
	Ёзган сўзларнинг ички ва ташқи маъноларини топади		1
Ёзма ишни бажариш вақтида хуснихат, имло қоидаларига риоя қилади	Хуснихати чиройли		1
	Имло қоидаларига риоя қилади		1
Жами			10

“Маданият: тил ва муомала” бўлими юзасидан ўтказилган жамловчи баҳолашнинг якуни бўйича ота-оналарга ҳавола этиладиган ахборот

Ўқувчининг исми ва фамилияси \_\_\_\_\_

<i>Баҳолаш мезонлари</i>	<i>Ўқув ютуқларининг даражалари</i>		
	<i>Қуйи</i>	<i>Ўрта</i>	<i>Юқори</i>
Ижодий луғат диктант	Сўзларни ички ва ташқи маъноларини топишда қийналади, орфографик қоидага риоя қилмайди	Сўзларни ички ва ташқи маъноларни топишда, айтилиши ва ёзилиши ҳар хил сўзларни ёзишда хатоликларга йўл қўяди	Сўзларни ички ва ташқи маъноларини тўғри топади ва сўзларни тўғри ёзади
Матндаги асосий фикрни аниқлай олади	Матн мазмунини сўзлашга, калит сўз ва сўз бирикмасини аниқлашга	Матн мазмунини сўзлашда, асосий фикрни билдирувчи калит сўз ва сўз бирикмаларидан (4-	Асосий фикрни айтиб бера олади

	қийналади	бсўз) фойдаланишда, матн изчиллиги ва мантикий-лигида хатоликларга йўл қўяди	
Ҳиссиётли сўзлардан фойдалана олади	Ҳиссиётли сўзлардан фойдаланишга қийналади	Ҳиссиётли сўзлардан фойдаланишда хатоликларга йўл қўяди	Ҳиссиётли сўзлардан фойдалана олади
Ёзма ишни бажариш вақтида хуснихат, имло қоидаларига риоя қилади	Хуснихатида камчилик бор	Унли ва ундош товушларни топишда хатоликларга йўл қўяди	Хуснихати чиройли, сўзларнинг ёзилиш қонуниятига амал қилади

### “Кийиниш. Гўзаллик” бўлими бўйича жамловчи баҳолаш

**Нутқий фаолият тури** Тинглаш ва сўзлаш, Ўқиш  
**Ўқитиш мақсадлари**

5.2.5.1 Матнга муносабатни ёритувчи саволлар тузиш;

5.1.3.1 Матннинг асосий мазмунини баён этиш.

**Баҳолаш мезонлари**

- матнга муносабат билдирадиган саволлар тузади;
- матннинг асосий мазмунини айтиб беради;
- орфографик меъёрларга амал қилади.

**Фикрлаш кўникмаларининг даражаси** Кўллаш, юқори даражадаги кўникма

**Бажарилиш вақти** 20 дақиқа

**Топшириқ**

1. Ўқинг ва матнга сарлавҳа қўйинг.
2. Ҳикоядаги вазиятга муносабат билдирадиган саволлар тузинг.
3. Ўқилган матн мазмунини ёдингизда сақланг ва шу асосида қисқача баён ёзинг.

Либосларнинг ранги турлича бўлади. Ҳар бир ранг ўзига хос маънони ифодалайди.

Оқ кийим куннинг рангидадир, шунинг учун бундай либос юрагида гинадовати бўлмаган кишиларга ярашади. Оқ кийим кийган киши худди тонг каби кишиларга нур улашишлари керак.

Кўк ранг сув рангидир. Шу боис бу рангда кийинган кишилар сахий ва ҳаётни севувчи бўлишлари лозим. Ким агар бу рангни маъқул кўрса, у худди сувдек тоза ва мусаффо, ҳар бир қалбга яқин бўлиши лозим.

Қора ранг тун ва кўз қорачиғининг рангидир; шу боис бундай либосни кийганларнинг қалблари сиру асрорларга тўла бўлади.

Яшил ранг осмон ва етук кишилар рангидир. Бундай кийим кийган киши осмон каби соф ва бағри кенг бўлиши, ёрдамга муҳтож кишиларга иложи борича кўмаклашиши керак.

Доно халқимиз фаҳм-фаросатли, одобли инсонни фақат янги кийишдан эмас, унинг кийиниш маданиятидан яхшигина ажратиб оладилар. Айниқса, ёшига, жинсига қараб кийинмаслик бу ўта беодобликдир. Баъзан қизлар шим кийиб, сочларини қирқиб эркакча кийинадилар, баъзи йигитлар эса сочини елкасига тушириб, бўйнига мунчоқ, кулоғига сирға тақадилар. Бу- ярашмаган қилиқ. Бунинг ўрнига аксинча, қизларимиз йигитлар кўзига ҳаёли, ифбатли, назокатли бўлиб, уларнинг ҳурматини қозонишга, муҳаббатига эришишга ҳаракат қилмоқлари керак. Йигитлар ҳам ўзларининг ташқи кўриниши, жасурлиги, мардлиги, одоб ва ахлоқий маданияти билан қизларга ёқимли кўринишлари, уларнинг муҳаббатларини қозонишлари лозим.

<b>Баҳолаш мезонлари</b>	<b>Дескриптор</b>		<b>Балл</b>
	<i>Таълим олувчилар</i>		
Ҳикоядаги вазиятга муносабат билдирадиган саволлар тузади	Матнга сарлавҳа топади ва ёзади		1
	Матнга тегишли 3 та савол тузади		1
	Тузган саволларида изчилликка эътибор беради		1
Матннинг асосий мазмунини айта олади	Матнни хотирасида қолгани бўйича ёзади		1
	Ўқилган матннинг асосий фикрини етказа олади		1
	Фикрнинг мантиқийлиги ва изчиллигига эътибор беради		1
Орфографик меъёрларга амал қилади	Ҳуснихати чиройли		1
	Матндан уюшиқ бўлақларни топа олади		1
Имло меъёрларга амал қилиш	Тиниш белгиларининг ишлатиш меъёрларига амал қилади		1
	Уюшиқ бўлақларнинг гапдаги вазифасини аниқлайди		1
<b>Жами</b>			<b>10</b>

“Кийиниш. Гўзаллик” бўлими юзасидан ўтказилган жамловчи баҳолашнинг якуни бўйича ота –оналарга ҳавола этиладиган ахборот

Ўқувчининг исми ва фамилияси \_\_\_\_\_

<b>Баҳолаш мезонлари</b>	<b>Ўқув ютуқларининг даражалари</b>		
	<b>Қуйи</b>	<b>Ўрта</b>	<b>Юқори</b>
Ҳикоядаги вазиятга муносабат билдирадиган саволлар тузади	Савол тузишга қийналади	Матн сарлавҳасида ва савол тузганганда хатоликларга йўл қўяди	Саволни тўғри туза олади
Матннинг асосий мазмунини айта олади	Матн мазмунини айтиб беришга қийналади	Ўқилган матннинг асосий фикрини изчиллик билан баён этишда хатоликларга йўл қўяди	Асосий фикрни айтиб бера олади

Орфографик меъёрларга амал қилади	Хуснихатида нуқсонлар учрайди	Нутқ товушларининг ёзилишида хатоликларга йўл қўяди	Хуснихати чиройли Орфографик меъёрларга амал қилади
-----------------------------------	-------------------------------	---	---

### 1-чорак учун жамловчи баҳолаш (ЧЖБ)

**Нутқий фаолият тури:** Тинглаш ва сўзлаш Ўқиш Ёзиш  
**Ўқитиш мақсадлари**

5.1.6.1 Тингланаётган нутққа ўз фикри, қарашларини асослаб, баҳо бериш;

5.1.7.1 Орфографик меъёрларга риоя қилган ҳолда, кўргазмали қуроллардан ўринли фойдаланиб, маълум кўринишда берилган матнга аниқ кўрсатмаларга асосланиб, изчиллик билан таъриф бериш

#### **Баҳолаш мезонлари**

- тингланган материал юзасидан фикр билдира олади ва баҳолай билади;
- матн яратишда адабий меъёрларга асосланади;
- изчиллик билан ўз фикрини баён этади.

**Фикрлаш кўникмаларининг даражаси** Билиш, Қўллаш, Тушуниш  
**Бажарилиш вақти** 40 дақиқа

#### **Топшириқ**

1. Матнни ўқинг, матн турини аниқланг.
2. Матндаги асосий фикрни аниқланг ва ёзинг.
3. Матннинг асосий мазмунини аниқловчи 5 та калит сўз топиб ёзинг.
4. Калит сўзлар асосида ўз матннингизни тузинг.
5. Матндаги уюшиқ бўлақларни аниқланг ва тиниш белгиларига аҳамият беринг.
6. Матндан бир сўзни танлаб фонетик таҳлил қилинг.

### ЛАЙЛАК

Эҳтимол, лайлақлар тўғрисида кўп нарса эшитган бўлсангиз керак. Кўпинча минораларда ва масжидларнинг гумбазларида, қари тут ва чинорларнинг учларида қуруқ шох-шаббалар уюмларини учратиш мумкин. Бу лайлақларнинг инидир.

Оқ лайлақ Ўрта Осиёнинг деярли ҳамма воҳаларида учрайди. Оқ лайлақ март ойларининг бошларида учиб келади ва қаерга уя қурган бўлса, ўша ерга жойлашади. Улар уяларини тузатиб, 3-5 тадан тухум қўяди. Апрель охирида уяда узун оёқли, патсиз лайлақчалар пайдо бўлади.

Лайлақчалар одамлардан ҳайиқишмайди, ота-онасининг овдан қайтишини кутишади, илиқ шамол эсганда шабадага ва сахий кишиларга миннатдорчилик изҳор этгандек эгилиб таъзим қилиб туришаверади.

Ота-оналари лайлақчаларни узоқ вақт боқишади. Ейиш учун уларга навбатма-навбат қурбақа, сичқон, калтакесак, турли-туман қурт-қумурсқалар олиб келишади.

Кузга келиб лайлакчалар вояга етиб, катта бўлади, кучга тўлади. Учадиган бўлган ёш лайлаклар бир неча кунгача тунагани инига учиб келади. Октябрнинг ўрталарида иссиқ томонларга учиб кетишади.

Лайлаклар товуш чиқармайди. Улар бир-бирлари билан тумшуқларини тақиллатиб «сўз»лашишади.

Оқ лайлакнинг яқин қариндоши ҳам бор, у қора лайлак, бироқ у ўрмонларда яшайди ва нима учундир одам билан дўстлашмаган. У оқ лайлақдан пат қопламида қора рангнинг кўп бўлиши ва бир оз кичкиналиги билан фарқ қилади.

<i>Баҳолаш мезонлари</i>	<i>Дескриптор</i>	<i>Балл</i>
Тингланган материал юзасидан фикр билдиради	Тингланган матн турини аниқлайди	1
	Асосий ғоясини аниқлайди ва ёзади	1
	Матндан калит сўзларни аниқлайди ва ёзади	1
Матн яратишда турли адабий меъёрларга асосланади	Калит сўзлар асосида матн тузади	1
	Фикрни изчиллик билан баён этади	1
Имловий меъёрларга амал қилади	Ҳуснихатига кўнгил бўлади	1
	Унли товушларни аниқлай олади	1
	Ундош товушларни аниқлай олади	1
	Уюшиқ бўлақларни аниқлай олади	1
	Таҳлил тўлиқ бажарилган	1
<b>Жами</b>		<b>10</b>

1-чорак юзасидан ўтказилган жамловчи баҳолашнинг якуни бўйича ота – оналарга ҳавола этиладиган ахборот

Ўқувчининг исми ва фамилияси \_\_\_\_\_

<i>Баҳолаш мезонлари</i>	<i>Ўқув ютуқларининг даражалари</i>		
	<i>Қуйи</i>	<i>Ўрта</i>	<i>Юқори</i>
Тингланган материал юзасидан фикр билдиради	матн турини аниқлашга қийналади	Матннинг асосий ғоясини аниқлаганда ва ёзганда хатоликларга йўл қўяд	Матн ғоясини аниқлайди, калит сўзларни топиб ёзади
Матн яратишда турли адабий меъёрларга асосланади	калит сўзлар асосида матн тузишга қийналади	Ўқилган матннинг асосий фикрини изчиллик билан баён этишда хатоликларга йўл қўяди	Матн яратишда ўз фикрини изчиллик билан баён этади
Имловий меъёрларга амал қилади	ҳуснихатида нуқсонлар учрайди, уюшиқ бўлақларни аниқлашда қийналади	нутқ товушларининг ёзилишида хатоликларга йўл қўяди	Ҳуснихати чиройли имловий меъёрларга амал қилади

## «Ўзбек адабиёти» фанидан жамловчи баҳолаш топшириқлари

Ўзбек тили ва адабиёти фани ўқитувчиси, педагог-мастер Алиакбарова  
Шахноза Бабажановнанинг иш-тажрибасидан

### 6-синф, 3-чорак учун жамловчи баҳолашга берилган топшириқлар

«Ўтган кунингни унутма» бўлими учун жамловчи баҳолаш  
Ўрганилаётган асар Эркин Воҳидов «Нидо» достони, Одил Ёқубов  
«Музқаймоқ» ҳикояси

#### Таълимий мақсадлар

6.1.2.1 бадий асарда кўтарилган ижтимоий –маиший муаммоларни асар  
ғояси орқали тушунтириш;

6.2.2.1. насрий, назмий асарлардаги муаллиф тимсолини аниқлаш.

#### Баҳолаш мезонлари

- бадий асарда кўтарилган ижтимоий –маиший муаммоларни асар ғояси  
орқали тушунади;

- насрий, назмий асарлардаги муаллиф тимсолини аниқлайди.

**Ақлий фаолият даражаси** Билиш, тушуниш, қўллаш, таҳлил қилиш

**Бажариш вақти:** 20 дақиқа

#### Топшириқлар:

Асар бўйича саволларга жавоб беринг ва топшириқларни бажаринг.

1. Ёш боланинг катта одамдай фикрлашига ким ва нима сабабчи ?

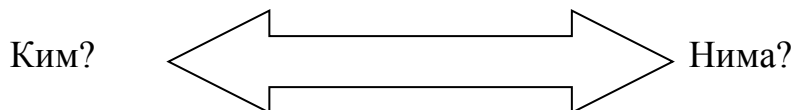

3. «Музқаймоқ» асарини яна қандай аташ мумкин?

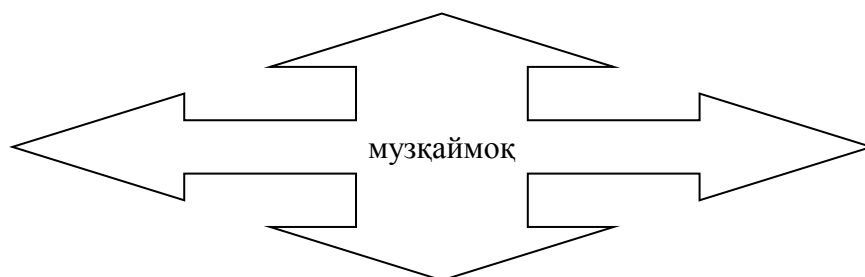

4. Асардаги болага хос хусусиятларни тўплаштинг

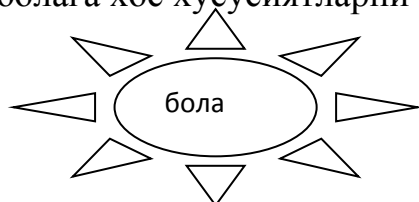



5. Тинтув пайтида бола ҳарбийларга нима учун ёрдамлашди?

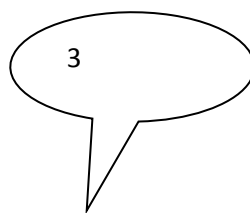
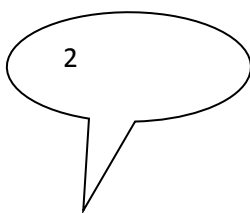
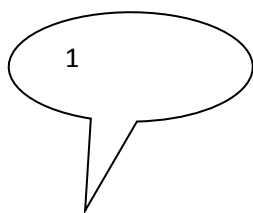

6. Қимиз воқеасини эсланг. Дадаси чин дилдан болани жазоламоқчи эдимми?

-----

-----

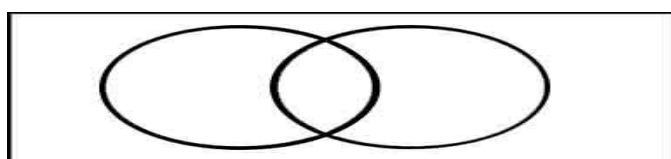

7. Венн диаграммаси ёрдамида Эркин Воҳидовни «Нидо» достонидаги ва Одил Ёқубов «Музқаймоқ» ҳикоясидаги бола тимсолларини таққосланг.

Баҳолаш мезонлари	Дескриптор		Балл
	Билим олувчилар		
бадий асарда кўтарилган ижтимоий – маиший муаммоларни асар ғояси орқали тушунади	Ёш боланинг катта одамдай фикрлашига ким ва нима сабабчи эканлигини билади		2
	«Музқаймоқ» асарини яна қандай аташ мумкинлигини билади		2
	Тинтув пайтида бола ҳарбийларга нима учун ёрдамлашганлиги ҳақида фикр билдиради		2
	Болани жазоланиши ҳақида фикрлайди		2
насрий, назмий асарлардаги муаллиф тимсолини аниқлайди	Асардаги болага хос хусусиятларни тўплаштиради		2
	Венн диаграммаси ёрдамида Эркин Воҳидовни «Нидо» достонидаги ва Одил Ёқубов «Музқаймоқ» ҳикоясидаги бола тимсолларини таққослайди		2
Умумий балл			12

### Жамловчи баҳолаш натижаси ҳақида ахборот

Ўқувчининг исми ва фамилияси \_\_\_\_\_

Баҳолаш мезонлари	Билим савиясининг даражаси		
	Қуйи	Ўрта	Юқори
бадий асарда кўтарилган ижтимоий – маиший	бадий асарда кўтарилган ижтимоий – маиший	бадий асарда кўтарилган ижтимоий – маиший	бадий асарда кўтарилган ижтимоий – маиший

муаммоларни асар ғояси орқали тушунади	муаммоларни асар ғояси орқали тушунмайди	муаммоларни асар ғояси орқали тушунишга қийналади	муаммоларни асар ғояси орқали тушунади
насрий, назмий асарлардаги муаллиф тимсолини аниқлайди	насрий, назмий асарлардаги муаллиф тимсолини аниқлай олмайди	насрий, назмий асарлардаги муаллиф тимсолини аниқлашда хатолашади	насрий, назмий асарлардаги муаллиф тимсолини аниқлайди

## **2-жамловчи баҳолашга берилган топшириқлар**

### **«Кўнгил минтақаларида» бўлими учун жамловчи баҳолаш**

Ўрганилаётган асар Мақсуд Шайхзода “Йилларнинг саломин йилларга элтиб”, Тўртликлар. Ўткир Ҳошимов “Урушнинг сўнгги қурбони”

### **Таълимий мақсадлар**

6.2.1.1. асар композициясидаги маълум бир эпизоднинг моҳиятини асослаш;

6.3.1.1 асар қаҳрамонларини тарихий ва бадиий қадриятларга қиёслаган ҳолда баҳолаш

### **Баҳолаш мезонлари *Билим олувчилар***

- асар композициясидаги маълум бир эпизоднинг моҳиятини асослайди;
- асар қаҳрамонларини тарихий ва бадиий;
- қадриятларга қиёслаган ҳолда баҳолашади

**Ақлий фаолият даражаси** қўллаш, таҳлил қилиш, умумлаштириш, баҳолаш

**Бажариш вақти** 20 дақиқа

### **Топшириқлар**

Асар бўйича саволларга жавоб беринг ва топшириқларни бажаринг

1. Вақтдан унумли фойдаланиш учун нима қилиш керак деб ўйлайсиз?

1	2	3	4

2. Дунёда нималар яна ғаниматлигини «ассоциация» стратегияси асосида ёритинг

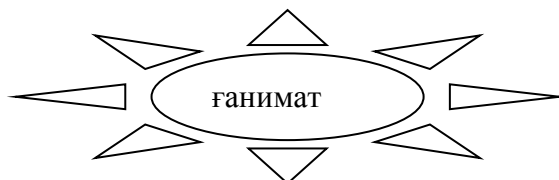

3. Шоикром аҳволининг хомушлиги сабабини изоҳланг

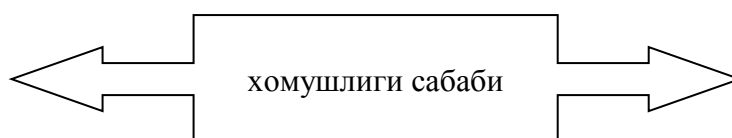

4. «Кластер стратегияси орқали Умри хола тимсолига баҳо беринг

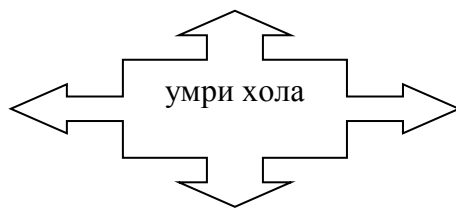

5. «Вақт» сўзига «Синквейн», яъни беш мисрали шеър стратегиясини қўлланг  
 1 - битта от сўз туркуми,  
 2- иккита сифат сўз туркуми,  
 3– учта феъл сўз туркумига хос сўз,  
 4-тўрт сўздан иборат гап,  
 5-мавзуга доир бир синоним.

<i>Баҳолаш мезонлари</i>	<i>Дескриптор</i>	<i>Балл</i>
	<i>Билим олувчилар</i>	
асар композициясидаги маълум бир эпизоднинг моҳиятини асослайди	Вақтдан унумли фойдаланиш учун нима қилиш кераклигини айта олади	2
	Дунёда нималар яна ғаниматлигини «ассоциация» стратегияси асосида ёритади	2
	Шоикром аҳволининг хомушлиги сабабини изоҳлайди	2
асар қаҳрамонларини тарихий ва бадиий кадриятларга қиёслаган ҳолда баҳолашади	«Кластер стратегияси орқали Умри хола тимсолига баҳо бера олади	2
	«Вақт» сўзига «Синквейн», яъни беш мисрали шеър стратегиясини қўллайди	2
Умумий балл		10

Жамловчи баҳолаш натижаси ҳақида ахборот

Ўқувчининг исми ва фамилияси \_\_\_\_\_

<i>Баҳолаш мезонлари</i>	<i>Билим савиясининг даражаси</i>		
	<i>Қуйи</i>	<i>Ўрта</i>	<i>Юқори</i>
асар композициясидаги маълум бир эпизоднинг моҳиятини асослайди	асар композициясидаги маълум бир эпизоднинг моҳиятини асослашга қийналади	асар композициясидаги маълум бир эпизоднинг моҳиятини асослашда хатолашади	асар композициясидаги маълум бир эпизоднинг моҳиятини асослайди
асар қаҳрамонларини тарихий ва бадиий кадриятларга қиёслаган ҳолда баҳолашади	асар қаҳрамонларини тарихий ва бадиий кадриятларга қиёслаган ҳолда баҳолай олмайди	асар қаҳрамонларини тарихий ва бадиий кадриятларга қиёслаган ҳолда баҳолашда хатолашади	асар қаҳрамонларини тарихий ва бадиий кадриятларга қиёслаган ҳолда баҳолайди

**3-чорак учун жамловчи баҳолашга берилган топшириқлар**  
 «Кўнгил минтақаларида» бўлими учун жамловчи баҳолаш

**Ўрганилаётган асар** Эркин Воҳидов «Нидо» достони, Одил Ёқубов «Музқаймоқ» ҳикояси

Мақсуд Шайхзода “Йилларнинг саломин йилларга элтиб”, Тўртликлар.

Ўткир Ҳошимов. “Урушнинг сўнгги қурбони”

**Таълимий мақсадлар**

6.1.3.1 бадиий асардаги қаҳрамонлар типини таърифлаш;

6.2.4.1 бадиий тасвир воситаларидан фойдаланиб, асардаги табиат кўринишини, воқеа ўрнини, қаҳрамон қиёфасини таърифлаш;

6.3.3.1 асардаги қаҳрамонлар муносабатларини оилавий қадриятлар нуқтаи назаридан келиб чиққан ҳолда таҳлил қилиб, адабий эссе ёзиш

**Баҳолаш мезонлари**

- бадиий асардаги қаҳрамонлар типини таърифлайди
- бадиий тасвир воситаларидан фойдаланиб, асардаги табиат кўринишини, воқеа ўрнини, қаҳрамон қиёфасини таърифлайди
- асардаги қаҳрамонлар муносабатларини оилавий қадриятлар нуқтаи назаридан келиб чиққан ҳолда таҳлил қилиб, адабий эссе ёзади

**Ақлий фаолият даражаси** Билиш, тушуниш, қўллаш, таҳлил қилиш, умумлаштириш, баҳолаш

**Бажариш вақти:** 40 дақиқа

**Топшириқлар:**

Асар бўйича саволларга жавоб беринг ва топшириқларни бажаринг

1. «Музқаймоқ» ҳикоясидаги салбий ва ижобий тимсолларни аниқланг

Салбий тимсоллар	Ижобий тимсоллар

2. Хадича ва ҳозирги замон аёлининг ўхшаш ва фарқли томонларини «Венн диаграммаси орқали таққосланг

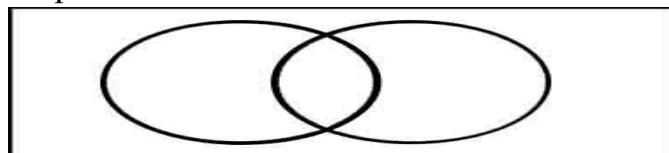

3. «Нидо» достонида қандай бадиий тасвир воситалари ишлатилган?

бадиий тасвир воситалари	далиллар
ўхшатиш	
Сифатлаш	
қаршилантириш	
Риторик сўроқ	

4. “Урушнинг сўнгги қурбони” ҳикояси матнига таянган ҳолда бадиий асар тилини аниқлангн

Ўхшатиш	
Сифатлаш	
қаршилантириш	
жонлантириш	

5. “Урушнинг сўнгги қурбони” ҳикояси мазмунига мос мақоллар топинг

мақол	изоҳ
Сабр таги сариқ олтин	Шоикромга сабр қилиши керак эди
Етти ўлчаб бир кес	

6. «Шоикром ўз онасининг қотилими?» мавзусида эссе ёзинг. (40-50 сўз)

<i>Баҳолаш мезонлари</i>	<i>Дескриптор</i>		Балл
	<i>Билим олувчилар</i>		
бадиий асардаги қахрамонлар типини таърифлайди	«Музқаймоқ» ҳикоясидаги салбий ва ижобий тимсолларни аниқлайди		2
	Хадича ва ҳозирги замон аёлининг ўхшаш ва фарқли томонларини «Венн диаграммаси орқали таққослайди		2
бадиий тасвир воситаларидан фойдаланиб, асардаги табиат кўринишини, воқеа ўрнини, қахрамон кифасини таърифлайди	«Нидо» достонида қандай бадиий тасвир воситалари ишлатилганлигини айта олади		2
	“Урушнинг сўнгги қурбони” ҳикояси матнига таянган ҳолда бадиий асар тилини аниқлайди		2
	“Урушнинг сўнгги қурбони” ҳикояси мазмунига мос мақоллар топади ва уларга изоҳ беради		2
асардаги қахрамонлар муносабатларини оилавий кадриятлар нуктаи назаридан келиб чиққан ҳолда таҳлил қилиб, адабий эссе ёзади	Орфографиялик ва имло хатоликларга йўл қўймайди		2
	Сўз бойлиги кенг эканлигини кўрсатади		2
Умумий балл			14

3-чорак учун жамловчи баҳолаш натижаси ҳақида ахборот

Ўқувчининг исми ва фамилияси \_\_\_\_\_

<i>Баҳолаш мезонлари</i>	<i>Билим савиясининг даражаси</i>		
	<i>Қуйи</i>	<i>Ўрта</i>	<i>Юқори</i>
бадиий асардаги қахрамонлар типини таърифлайди	бадиий асардаги қахрамонлар типини таърифлай олмайди	бадиий асардаги қахрамонлар типини таърифлашда қийналади	бадиий асардаги қахрамонлар типини таърифлайди

бадий тасвир воситаларидан фойдаланиб, асардаги табиат кўринишини, воқеа ўрнини, қахрамон киёфасини таърифлайди	бадий тасвир воситаларидан фойдаланиб, асардаги табиат кўринишини, воқеа ўрнини, қахрамон киёфасини таърифлашда кийналади	бадий тасвир воситаларидан фойдаланиб, асардаги табиат кўринишини, воқеа ўрнини, қахрамон киёфасини таърифлашда хатолашади	бадий тасвир воситаларидан фойдаланиб, асардаги табиат кўринишини, воқеа ўрнини, қахрамон киёфасини таърифлайди
асардаги қахрамонлар муносабатларини оилавий қадриятлар нуктаи назаридан келиб чиққан ҳолда тахлил қилиб, адабий эссе ёзади	бадий тасвир воситаларидан фойдаланиб, асардаги табиат кўринишини, воқеа ўрнини, қахрамон киёфасини таърифлай олмайди	бадий тасвир воситаларидан фойдаланиб, асардаги табиат кўринишини, воқеа ўрнини, қахрамон киёфасини таърифлашда хатолашади	бадий тасвир воситаларидан фойдаланиб, асардаги табиат кўринишини, воқеа ўрнини, қахрамон киёфасини таърифлайди

## “Қозоқ тили ва адабиёти” фанидан жамловчи баҳолаш топшириқлари

### 6-сынып

*Қостанай қаласындағы №18 мектеп-гимназиясының қазақ тілі мен әдебиеті пәні мұғалімі З.Д.Сергазинаның іс-тәжірибесінен*

### «Абайды оқы, таңырқа!» бөлімі бойынша жиынтық бағалау тапсырмалары

*Оқу мақсаты:*

6.1.2.1 тыңдалған мәтіннің негізгі мазмұнын түсіну, негізгі және қосымша ақпараттарды анықтау;

6.4.3.1 жазба жұмыстарында теңеу, эпитет сөздерін қолданып жазу.

*Бағалау критерийі: Білім алушы*

- Мәтіннің мазмұнын түсінеді, негізгі және қосымша ақпараттарды анықтайды;

- Жазба жұмыстарында теңеу, эпитет сөздерін қолданып жазады.

*Ойлау дағдыларының деңгейі: Орта деңгей, қолдану*

*Орындау уақыты: 20 минут*

*Тапсырма. Мәтінді тыңдап, төмендегі тапсырмаларды орындаңыз.*

Ұлы ақын, ағартушы Абай музыкалық саласында да мұра қалдырды. Өзінің асыл өлеңдерін, қара сөздерін қағазға түсіріп, кейінгі ұрпаққа жазып қалдырса, музыкалық жөнінде оның мұндай мүмкіншілігі болмады. Өйткені,

Абай өмір сүрген кезеңде қазақта музыканың жазба мәдениеті жоқ еді, халықтық музыка ауыз дәстүрлік қалыпта еді. Сондықтан Абай әндері де қазақтың басқа халықтық ән-күйлері сияқты, ауыздан-ауызға, заманнан заманға

ауыса отырып жетті. Музыка саласында жазба мәдениеттің болмауына қарамастан, Абай әндерінің бізге толық жеткен себебі - олардың халықтың жүрегінде сақталуға сапасы сай келетін шығармалар болғандығында, халық санасынан өшпес орын алғандығында. Абай әндері алғашқыда оның өз айналасына - ауыл-аймағына, кейін жалпы қазақарасына тарай бастады. Абай әндері нотаның жоқ кезінде-ақ, ауыздан ауызға таралды [4].

(100з)

1. Кестедегі ақпаратты дұрыс немесе бұрыс екенін анықтаңыз. (+, -)

Ақпарат	дұрыс	бұрыс
Ұлы ақын, ағартушы Абай музыкалық саласында да мұра қалдырды.		
Абай өмір сүрген кезеңде қазақта музыканың жазба мәдениеті бар еді.		
Абай әндері де қазақтың басқа халықтық ән-күйлері сияқты, ауыздан-ауызға, заманнан заманға ауыса отырып жетті.		
Абай әндерінің бізге толық жеткен себебі - олардың халықтың жүрегінде сақталуға сапасы сай келетін шығармалар болғандығында, халық санасынан өшпес орын алғандығында.		
Абай әндері өз айналасына - ауыл-аймағына, кейін жалпы қазақ арасына таралмаған.		

2. Сөйлемдерден қосымша және негізгі ақпараттарды табыңыз. (v)

Ақпарат	Қосымша	Негізгі
Абай өмір сүрген кезеңде қазақта музыканың жазба мәдениеті жоқ еді, халықтық музыка ауыз дәстүрлік қалыпта еді.		
Абай әндері де қазақтың басқа халықтық ән-күйлері сияқты, ауыздан-ауызға, заманнан заманға ауыса отырып жетті.		
Ұлы ақын, ағартушы Абай музыкалық саласында да мұра қалдырды.		

3. Абайдың табиғат лирикасынан теңеу және эпитет болатын сөздерге мысал келтіріңіз.

Теңеу	Эпитет
1.	1.
2.	2.
3.	3.

4. Теңеу, эпитет сөздерін қолдана отырып, «Жыл мезгілдері» тақырыбына 5-10 сөйлемнен тұратын мәтін жазыңыз.

Бағалау критерийі	Тапсырма №	Дескриптор	Балл
		Білім алушы	
Мәтіннің мазмұнын түсінеді, негізгі және қосымша ақпараттарды	1-2	3 дұрыс ақпаратты анықтайды;	1
		2 бұрыс ақпаратты анықтайды; негізгі және қосымша ақпараттарды таба	1

анықтайды		алады;	
Жазба жұмыстарында теңеу, эпитет сөздерін орынды қолданады. (дұрыстадым)	3-4	теңеу сөздерге 3 мысал келтіреді; эпитет сөздерге 3 мысал келтіреді; келтірілген мысалдарды қолданып, «Жыл мезгілдері» тақырыбына мәтін жазады емлеге сай жазады; келтірілген мысалдарды қолданып, «Жыл мезгілдері» тақырыбына мәтін жазады; - теңеу сөздерін, - эпитет сөздерін дұрыс қолданады.	1 1 1 1
Барлық балл:			7

*«Абайды оқы, таңырқа!» тақырыбы бойынша жиынтық бағалаудың нәтижесіне қатысты ата-аналарға ақпарат ұсынуға арналған (рубрика)*

*Оқушының аты-жөні \_\_\_\_\_*

<i>Бағалау Критерийі</i>	<i>Оқу жетістігі деңгейі</i>		
	<i>Төмен</i>	<i>Орта</i>	<i>Жоғары</i>
Мәтіннің мазмұнын түсінеді, негізгі және қосымша ақпараттарды анықтайды	Мәтіннің мазмұнын түсінуге, негізгі және қосымша ақпараттарды анықтауда қиналады	Мәтіннің мазмұнын түсінуге, негізгі және қосымша ақпараттарды анықтауда қателеседі	Мәтіннің мазмұнын түсінеді, негізгі және қосымша ақпараттарды анықтайды
Жазба жұмыстарында теңеу, эпитет сөздерін қолданып жазады	Тақырып төңірегінде жазба жұмыстарында теңеу, эпитет сөздерді қолдануда қиналады	Тақырып төңірегінде жазба жұмыстарында теңеу, эпитет сөздерді қолдануда қателеседі	Жазба жұмыстарында теңеу, эпитет сөздерін қолданып жазады

## 8-сынып

*Нұр-Сұлтан қаласындағы №5 гимназияның қазақ тілі мен әдебиеті пәні мұғалімі А.Б. Нұрышеваның іс-тәжірибесінен*

### **«Білім. Ғылым. Инновация» бөлімі бойынша жиынтық бағалау тапсырмалары**

*Оқу мақсаты:*

8.1.5.1 Тірек сөздер, автор көзқарасы мен көңіл күйі арқылы негізгі ойды анықтау;

8.2.1.1 Тұрақты тіркестер мен көркемдегіш құралдарды қолданып, ауызша мәтіндер құрау.

*Бағалау критерийі: Білім алушы*

- Негізгі ойды тірек сөздер мен автор көзқарасы негізінде анықтайды.



• Ауызша мәтін құрауда тұрақты тіркестер мен көркемдегіш құралдарды қолданады.

*Ойлау дағдыларының деңгейі: Қолдану*

*Орындау уақыты: 15-20 минут*

Тапсырма. *Аудиомәтінді екі рет тыңдап, төмендегі тапсырмаларды орындаңыз.*

21 ғасыр – ғылым мен техниканың дамып, жаңа белеске шыққан кезеңі. Себебі бүгінгі таңда ғалымдар күн сайын технология әлемінде түрлі жаңалықтар ашып, тіпті адам өмірін жеңілдететін адамға ұқсас роботтарды ойлап табады.

Бүгінгі үдемелі жаһандану кезеңінде, әлем күрделі технологиялық серпінді өзгерістердің табалдырығында тұр. Өмірге бұрын-соңды кездеспеген материалдар, тұрмыс бұйымдары, өндіріс құралдары, қалдықсыз, қауіпсіз қуат көздері келе жатыр.

Қазіргі таңда адамдар үш ұйықтаса түсіне кірмеген түрлі өнертабыстар күн сайын ойластырылып, жасалуда. Мысалы, бұрын адамдар көз майын тауысып, қағаз басу үшін қаншама әріп терсе, ендігәрі оның барлығын электронды түрде көшірме жасап немесе сканерлеп алуға болады.

Заман алға жылжыған сайын өнертабыстағы жаңа технология ғасыры жаңарып барады. Өткен ғасырда әйгілі Нобель сыйлығына ие болған ғылыми жаңалықтың тұрмысқа енуіне 30-40 жыл қажет болса, бүгінде бұл уақыт қас пен көздің арасында ғана, ең көп дегені 4-5 жылдан аспайды. Тіпті ойламаған нәрселердің өзі өнертабыстың құрамдас бөлігі ретінде кәдеге асып жатыр.

Технологиядағы жаңа дәуірде көздің жауын алатын әлі талай өнертабыс түрлері ойластырылатынына сенімдімін[5].

*1. Мәтіндегі ең маңызды 3 тірек сөзді жазыңыз.*

*2. Автор көзқарасы берілген сөйлемді белгілеңіз.*

A) 21 ғасыр – ғылым мен техниканың дамып, жаңа белеске шыққан кезеңі.

B) Қазіргі таңда адамдар үш ұйықтаса түсіне кірмеген түрлі өнертабыстар күн сайын ойластырылып, жасалуда.

C) Заман алға жылжыған сайын өнертабыстағы жаңа технология ғасыры жаңарып барады.

D) Технологиядағы жаңа дәуірде көздің жауын алатын әлі талай өнертабыс түрлері ойластырылатынына сенімдімін.

*3. Берілген тұрақты тіркестерді қолданып, өнертабыстың адам өміріне пайдасы туралы ойыңызды білдіріңіз, 7 сөйлемнен тұратын мәтін құрастырыңыз.*

1-нұсқа

Тұрақты тіркестер: көз майын тауысу, көздің жауын алатын, маңдай терін төгу, көзді ашып-жұмғанша.

2-нұсқа

Тұрақты тіркестер: қас пен көздің арасында, аспандағы ай сияқты, инемен құдық қазғандай, көз майын тауысу.

Бағалау критерийі	№ тап сырма	Дескриптор	Сыныбы:	Күні:	Балл
		Білім алушы			
Негізгі ойды тірек сөздер мен автор көзқарасы негізінде анықтайды	1-3	Мәтін мазмұнын түсінеді мәтіннен 3 тірек сөзді табады			1
		автор көзқарасы берілген сөйлемді белгілейді;			1
Ауызша мәтін құрауда тұрақты тіркестерді қолданады	4	тұрақты тіркестердің мағынасын ажыратады;			1
		тұрақты тіркестерді қолданады;			1
		өнертабыстың пайдасы туралы айтады.			2
Барлығы					7

«Білім. Ғылым. Инновация» бөлімі бойынша жиынтық бағалаудың нәтижесіне қатысты ата-аналарға арналған ақпарат (рубрика)

Білім алушының аты-жөні \_\_\_\_\_

Бағалау критерийі	Оқу жетістігі деңгейі		
	Төмен	Орта	Жоғары
Негізгі ойды тірек сөздер мен автор көзқарасы негізінде анықтайды	Мәтіндегі тірек сөздерді және автор көзқарасын анықтауда қиналады	Мәтіндегі тірек сөздерді және автор көзқарасын анықтауда қателеседі	Мәтіндегі тірек сөздерді және автор көзқарасын дұрыс анықтайды.
Ауызша мәтін құрауда тұрақты тіркестер мен көркемдегіш құралдарды қолданады	Тұрақты тіркестердің мағынасын ажыратуда және қолдануда қиналады	Тұрақты тіркестердің мағынасын ажыратуда және қолдануда қателеседі	Тұрақты тіркестердің мағынасын ажыратады және дұрыс қолданады.
	Өнертабыстың пайдасын айтуда қиналады	Өнертабыстың пайдасын айтуда қателеседі	Өнертабыстың пайдасы туралы дұрыс айтады

«Сауда жасай білесің бе?» бөлімі бойынша жиынтық бағалау тапсырмалары

Оқу мақсаты:

8.3.3.1 Прозалық және поэзиялық шығармалардың композициялық құрылымын анықтау, кейіпкердің іс-әрекетіне немесе лирикалық кейіпкердің образына баға беру;

8.4.4.1 Тақырып бойынша мәліметтерді жинақтап, эссе жазуда тиімді қолдану.

*Бағалау критерийі: Білім алушы*

- Шығармалардың композициялық құрылымын ажыратады.
- Кейіпкерлерге, олардың іс-әрекетіне баға береді.
- Тақырыпқа қатысты эссе жазу жұмысында өз көзқарасын ұсынып, дәлелді аргументтер келтіреді.

*Ойлау дағдыларының деңгейі:*

*Қолдану*

*Орындау уақыты:*

15-20 минут

*Тапсырма.* *Мәтінді мұқият оқып, төмендегі тапсырмаларды орындаңыз.*

Бағзы замандарда шығыс базары қазіргі ірі сауда, ақша айырбастау, әңгіме-дүкен, ақпараттық агенттік және қарапайым ойын-сауық орталықтарының қызметтерін атқарған. Қазіргі заманда бұл міндеттер арнайы орындарға жүктелгенімен, шығыста базардың мәні әлі де жоғары.

Мереке алдында Алматы базарлары өзінің әдеттегі көлемінен бірнеше мәрте ұлғайып, көше бойы созылып кеткен екен. Саудагерлер жаңа жылға сыйлықтар, мерекелік дастарханға арналған азық-түлік, жеміс-жидектермен сөрелерін толтырып тастаған.

Бәсекелестікті қорғау агенттігінің баспасөзге таратқан хабарламасында «Қазақстанның Алматыдағы сауда кәсіпорындарының барлығында Жаңа жыл мерекесі қарсаңында баға өсіміне жол бермеу жөнінде түсініктеме жұмыстары жүргізіледі» делінген.

Алайда Азаттық радиосының сұрақтарына жауап берген саудагерлердің басым бөлігі бағаның мереке қарсаңында көтерілгенін атап өтті. Олардың бірі Болат есімді азамат. Оның жеміс жидектерді сатумен айналысқанына бес жыл болған. «2010 жылы жеміс-жидек 20 пайызға қымбаттады. Көбінесе мерекелік дастарқанға ананас, апельсин, мандарин алады. Алайда бағаны біз қоймаймыз, қоймадағы бағаға бағыныштымыз», – деді саудагер[6].

*1. Мәтіннің сюжетін сөз тіркестерімен беріңіз.*

*Мәтіннің композициялық құрылымы:*

1. Басталуы -
2. Дамуы -
3. Шешімі –

<i>Бағалау критерийі</i>	<i>Тапсырма №</i>	<i>Дескриптор</i>	<i>Сыныбы:</i>	<i>Күні:</i>	<i>Балл</i>
		<i>Білім алушы</i>			
Шығармалардың композициялық құрылымын ажыратады,	1	мәтіннің сюжетін анықтайды			1
		сөз тіркесімен жазады;			1
		кейіпкерді анықтайды,			1
		адамгершілік қасиетіне баға береді;			1
		іс-әрекетіне баға береді			1
Тақырыпқа қатысты эссе	2	мәтіннен дәлелдер келтіреді;			1

көзқарасын ұсынып, дәлелді аргументтер келтіреді		өз ойын саудамен байланыстырып жазады.	1
<i>Барлығы</i>			<b>7</b>

2. *Басты кейіпкердің саудамен қандай байланысы бар? Оның адамгершілік қасиетін сипаттап, мәтіннен дәлел келтіріп, эссе жазыңыз.*

*«Сауда жасай білесің бе?» бөлімі бойынша жиынтық бағалаудың нәтижесіне қатысты ата-аналарға арналған ақпарат (рубрика)*

*Білім алушының аты-жөні \_\_\_\_\_*

<i>Бағалау критерийі</i>	<i>Оқу жетістігі деңгейі</i>		
	<i>Төмен</i>	<i>Орта</i>	<i>Жоғары</i>
<i>Шығармалардың композициялық құрылымын ажыратады. Кейіпкерлерге, олардың іс-әрекетіне баға береді</i>	<i>Мәтіннің сюжетін сөз тіркесімен жазуда, кейіпкерді анықтап, адамгершілік қасиетіне баға беруде қиналады.</i>	<i>Мәтіннің сюжетін сөз тіркесімен жазуда, кейіпкерді анықтап, адамгершілік қасиетіне баға беруде қателеседі.</i>	<i>Мәтіннің сюжетін сөз тіркесімен жазады. Кейіпкерді анықтап, адамгершілік қасиетіне баға береді.</i>
<i>Тақырыпқа қатысты эссе жазу жұмысында өз көзқарасын ұсынып, дәлелді аргументтер келтіреді</i>	<i>Мәтіннен дәлелдер келтіріп, өз ойын саудамен байланыстырып жазуда қиналады.</i>	<i>Мәтіннен дәлелдер келтіріп, өз ойын саудамен байланыстырып жазуда қателеседі.</i>	<i>Мәтіннен дәлелдер келтіріп, өз ойын саудамен байланыстырып жазады.</i>

### **«Рус тили ва адабиёти» фанидан жамловчи баҳолаш топшириқлари**

*Для 5, 9 классов составлены учителем русского языка и литературы ШЛ №70 г.Нур-Султан Габдрашитовой Аидой Сайлауовной*

#### **5 класс**

**Название раздела: Кем я хочу стать, когда вырасту**

**Цель обучения:**

5.1.1.1. – понимать общее содержание сообщения продолжительностью не более 2-3 минут, определяя тему текста

5.2.4.1. – создавать высказывание (описание) на основе иллюстраций.

**Критерий оценивания** *Обучающийся*

- демонстрирует понимание общего содержания сообщения продолжительностью не более 2-3 минут, отвечая на вопросы;

- определяет тему текста;

- создаёт высказывание (описание) на основе предложенной иллюстрации продолжительностью 3 мин.

**Уровень мыслительных навыков** Знание, Понимание, Применение  
**Время выполнения** 20 минут

Задание.

*Слушание*

*Прослушайте текст*

*Транскрипт текста*

*Она будет учительницей*

Ажар жила в небольшом городе на севере страны. Отец девочки был инженером-строителем, а мама — учительницей. Старший брат Ажар недавно окончил институт и вернулся в родной город. Теперь он инженер-строитель и работает вместе с отцом.

Ажар долго не могла решить — кем она будет, когда окончит школу. Она думала, что тоже может стать инженером и вместе с отцом и братом будет строить свой город, который она очень любит.

Но профессия мамы тоже нравилась Ажар. В школе, где училась Ажар, её мама была учительницей русского языка и литературы. Уроки мамы были очень интересными. Мама учила своих учеников любить литературу и русский язык. Многие ученики мамы хотели стать преподавателями. И только Ажар не могла решить — кем стать.

Однажды, когда Ажар училась в десятом классе, сильно заболела её подруга. Четыре месяца она не ходила в школу. И очень часто Ажар приходила к своей подруге.

Она занималась с подругой историей, математикой, русским языком, физикой, химией.

Учителя составили специальный план для больной девушки и давали ей задания. Все хотели помочь ей, но больше всех помогала Ажар. Подруга называла Ажар «моя учительница».

Пришла весна. Нужно было сдавать экзамены. Врачи уже разрешили подруге Ажар ходить в школу. Девушки вместе готовились к экзаменам. Ажар была очень рада, когда её подруга хорошо сдала все экзамены.

И тогда Ажар поняла, кем она хочет стать — учительницей и только учительницей [5].

Задание.

1. Отметьте правильный вариант:

1. Где находится городок, в котором жила Ажар:

А) на юге страны

В) на севере страны

С) на востоке страны

2. Кем по образованию был брат Ажар:

А) юрист

В) музыкант

С) инженер-строитель

3. В каком классе заболела подруга:

А) в восьмом

В) в девятом

С) в десятом.

4. По каким предметам Ажар помогала своей подруге:

А) биология, география, английский язык

Б) английский язык, технология, всемирная история

В) история, математика, русский язык, физика, химия

2. Определите тему текста, выберите нужное:

А) Она будет учительницей

Б) Помощь больной девочке

В) Весеннее происшествие

Говорение

3. Задание.

Составьте высказывание о профессии по иллюстрации (выбрать одну картинку). Время на подготовку – 5 мин., на выступление – 2 мин.



Критерий оценивания	№ задания	Дескрипторы	Балл
		Обучающийся	
демонстрирует понимание общего содержания сообщения продолжительностью не более 2-3 минут	1	- выполняет тестовые задания, выбирая один верный ответ:	
		1.	1
		2.	1
		3.	1
определяет тему текста	2	- выбирает один верный ответ	1
создаёт высказывание на основе выбранной иллюстрации продолжительностью 3 мин.	3	- высказывание соответствует иллюстрации;	1
		- выдерживает время для говорения;	1
		- соблюдает логическую последовательность;	1
		- соблюдает орфоэпические нормы.	1
Всего баллов			9

**Рубрика для предоставления информации родителям по итогам суммативного оценивания за раздел «Кем я хочу стать, когда вырасту»**

ФИО обучающегося \_\_\_\_\_

<i>Критерий оценивания</i>	<i>Уровень учебных достижений</i>		
	<i>Низкий</i>	<i>Средний</i>	<i>Высокий</i>
демонстрирует понимание общего содержания сообщения продолжительностью не более 2-3 мин	Демонстрирует недостаточные знания и понимание прослушанного текста	Демонстрирует достаточное понимание прослушанного текста	Демонстрирует глубокое понимание прослушанного текста
определяет тему текста	Затрудняется в определении темы текста	Допускает ошибки в определении темы текста	правильно определяет тему текста
создаёт высказывание на основе выбранной иллюстрации продолжительностью 3 мин.	Высказывание неточно соответствует выбранной иллюстрации; нарушает регламент выступления; нарушает логическую последовательность допускает орфоэпические ошибки	высказывание соответствует иллюстрации; выдерживает время для говорения; иногда нарушает логическую последовательность; допускает негрубые ошибки	высказывание соответствует иллюстрации; выдерживает время для говорения; соблюдает логическую последовательность; соблюдает орфоэпические нормы

## 9 класс

### Название раздела: **Отцы и дети: диалог и конфликт поколений**

#### Цель обучения:

9.1.1.1 – понимать основную и детальную информацию сообщения продолжительностью до 5-8 минут, определяя подтекст, цель высказывания и отношение говорящего к событиям и героям и делая выводы;

9.3.1.1 – понимать главную, второстепенную и скрытую (подтекст) информацию сплошных и несплошных текстов.

**Уровень мыслительных навыков:** знание, понимание; навыки высокого порядка

#### Критерий оценивания *Обучающийся*

- демонстрирует понимание основной и детальной информации;
- демонстрирует понимание информацию сплошного текста.

**Время выполнения** 20 минут

#### Задание.

## *Аудирование*

### *Транскрипт текста*

Прослушайте текст два раза, выполните задания

Среди десятков и сотен принимаемых человеком решений ни одно не может сравниться по значению, по роли, по влиянию на судьбу с решением о том, по какой дороге пойти, какое поприще выбрать. Поиски жизненного пути, размышления о нём обыкновенно возникают у человека в том возрасте, когда он начинает осознавать себя частью общества, когда стремится разобраться в своих отношениях с окружающими, а также чувствует потребность реализовать свои возможности, свои силы, свою личность.

Учёные считают, что именно ради такой самореализации человек и живёт. Его не устраивает и не может устроить существование ради самого существования. Ему необходимо найти такое занятие, которое наполнит это существование истинным, подлинным смыслом. Каждый человек, как бы он ни был поглощён повседневными делами и заботами, хочет не просто жить, но и ощущать ценность своей жизни, знать, что его деятельность, преодоление препятствий, устремлённость в будущее, имеют значение и несут какой-то смысл не для него одного. Только тогда человек чувствует себя не лишним, а свои способности — востребованными другими людьми, обществом.

Однако у каждого человека свои, только ему присущие задатки, склонности, способности, таланты. Ведь нет двух абсолютно одинаковых людей. И поэтому поиски смысла жизни — это самостоятельный путь проб и ошибок каждого человека. Это поиск человеком самого себя, своих жизненных ценностей, своих ориентиров.

При этом, независимо от того, как человек определил свой путь, какой смысл жизни нашёл, уже сам поиск этого смысла делает человека Человеком с большой буквы, личностью, так как никто из живых существ, кроме человека, не может осознанно относиться к жизни, не стремится понять и объяснить своё поведение, своё отношение к окружающим.

*(По Г.А. Маслоу)*

### Задание.

Отметьте верный вариант:

1. Когда, по мнению автора, у человека возникают потребности реализовать свои возможности?

А) в детстве

Б) в зрелом возрасте

В) когда он начинает осознавать себя частью общества.

2. Кто считает, что именно ради такой самореализации человек и живёт:

А) ученые

Б) учителя

В) психологи.

3. Когда человек не чувствует себя не лишним?



- А) в семье
  - Б) когда востребован другими людьми
  - В) на работе.
4. Для чего живет человек:
- А) для обогащения
  - Б) для обучения
  - В) для самореализации
5. Определите стиль данного текста:
- А) научный
  - Б) официально-деловой
  - В) публицистический

Задание.

Перескажите прочитанный текст, используя ключевые слова и выражения. Постройте аргументированное высказывание на основе личных впечатлений и наблюдений.

Время на подготовку пересказа: 5 мин. Время для пересказа: 2 мин.

*Выбор профессии - огромная ответственность*

Редко в жизни случается так, что уже с юношеских лет ясна предстоящая дорога. Чаще всего выбор профессии – результат влияния семьи, учителей, соседа, имеющего авторитет старшего друга. С их помощью молодой человек делает важнейший шаг в жизни.

Почему важнейший? Понаблюдав за близкими, нетрудно убедиться, что наиболее счастливы те, кто любит свою работу, кто нашёл место в жизни. Именно потому выбор профессии – огромная ответственность и того, кто вступает в самостоятельную жизнь, и тех, кто помогает ему в этом.

Радость труда, по-моему, заключается не столько в престиже и звании, сколько в чувстве профессиональной гордости, постоянном удовлетворении работой. А это удовлетворение может принести любой труд, который человеку по душе.

Бесспорно, каждому хочется интересной работы. Но даже и внешне, казалось бы, однообразный труд может стать интересным, если видишь цель, ради которой работаешь, если эта цель важна и дорога, если знаешь, что приносишь пользу людям.

*Г.Т.Береговой*

<i>Критерий оценивания</i>	<i>Дескрипторы</i>	<i>Балл</i>
	<i>Обучающийся</i>	
Понимает содержание текста	Выбирает правильные ответы в тестовых заданиях В А Б В В	5

Понимает содержание текста, пересказывает прочитанное	Пересказывает, используя ключевые слова	3
	Демонстрирует грамотную речь	2
	<i>Всего</i>	<i>10</i>

**Рубрика для предоставления информации родителям по итогам суммативного оценивания за раздел «Отцы и дети: диалог и конфликт поколений»**

ФИО обучающегося \_\_\_\_\_

Критерий оценивания:	Уровень мыслительных навыков:		
	Низкий	Средний	Высокий
Понимает содержание текста	Демонстрирует недостаточные знания и понимание прослушанного текста	Демонстрирует достаточное понимание прослушанного текста	Демонстрирует глубокое понимание прослушанного текста
Понимает содержание текста, пересказывает прочитанное	Затрудняется в логическом пересказе, допускает речевые и стилистические ошибки	Пересказывает прочитанное, демонстрируя логику изложения и правильную речь	Пересказывает прочитанное, демонстрируя логическую последовательность, высокий уровень грамотности

**«Инглиз тили» фанидан жамловчи бахолаш топшириклари**

*«Инглиз тили» фани ўқитувчиси Абишева Кульшат Сейлбековнанинг иш тажрибасидан топшириқ*

**Unit «Hobbies and Leisure»**

**Term 1**

**Grade 7**

**Learning objectives:** 7. L1. Understand with little support the main points in extended talk on a limited range of general and curricular topics;  
7. W6. Link with little or no support, sentences into coherent paragraphs using a variety of basic connectors on a range of familiar general topics and some curricular topics

**Assessment criteria:**

- ✓ identify the main idea in extended talks
- ✓ Write topic related words correctly
- ✓ Connect sentences into paragraphs with linking words

**Level of thinking skills:** Knowledge and comprehension

Application

**Duration:** 20 minutes

*Listening*

*Task 1. Listen to the text twice and do the task [1]*

Are the sentences True or False?

*Example:* Daniel likes painting     True

1. Daniel prefers to paint portraits. \_\_\_\_\_
2. Daniel’s paintings are for public. \_\_\_\_\_
3. Daniel’s hobby is taking a photo. \_\_\_\_\_
4. Peter loves playing chess. \_\_\_\_\_
5. Peter’s wife likes fishing. \_\_\_\_\_
6. Peter and his wife do the gardening. \_\_\_\_\_

*Writing*

*Task 2. Write full sentences about your leisure-time. Use linking words*

*Example:* I like playing football **because** it is a widespread sport in the world  
Do you have enough leisure time? What do you do in your spare-time?

\_\_\_\_\_

Who do you spend your day off with?

\_\_\_\_\_

Where do your friends usually spend their leisure-time?

\_\_\_\_\_

Do people change their leisure-time activities, as they get old? How?

\_\_\_\_\_

Assessment criteria	Task	Descriptor	Mark
		A learner	
Recognize the main idea in amplified talks.	1	writes True;	1
		writes True;	1
		writes False;	1
		writes False;	1
		writes False;	1
		writes True;	1
Write topic related words correctly. Connect sentences into paragraphs with linking words	2	gives full answer, using linking words;	1
		writes with grammar accuracy;	1
		spells the words correctly;	1
		writes a consequent paragraph	1
Total marks			10

**Rubrics for providing information to parents on the results of Summative Assessment for the unit «Hobbies and Leisure»**

*Learner’s name* \_\_\_\_\_

Assessment criteria	Level of learning achievements		
	Low	Middle	High
Recognize main idea in amplified talks.	Experiences challenges in recognizing the main idea in amplified talk.	Has trouble in recognizing the main idea in amplified talk. Makes mistakes in marking sentences for True and False statements while listening.	Confidently identifies the main idea in amplified talk. Mark sentences True and False correctly.
Write topic related words correctly. Connect sentences into paragraphs linking words	Has trouble in giving full answers, in using linking words and in spelling topic related vocabulary. Writes with insufficient grammar accuracy.	Makes mistakes in giving full answers in using linking words and in spelling topic related vocabulary. Writes with some grammar mistakes.	Feels confidence in giving full answers, in using linking words and in spelling topic related vocabulary. Writes with grammar accuracy.

### Tapescript

#### *Daniel's hobbies and interests*

Daniel is very artistic. In his free time, he enjoys painting and drawing. He prefers to paint portraits, and he is very good at it. His painting are often displayed at exhibition. He also writes short stories from time to time, but he prefers painting to writing. He has recently bought a camera, and he is hoping that photography will become one of his new hobbies.

One of Daniel's other hobbies playing chess, which has nothing to do with art. He sometimes plays chess at competitions, but he never wins. His friends tell him that he should stick to painting portraits.

#### *Peter's hobbies and interest*

Peter is quite sporty. He loves playing football, and he plays for local team. He is very competitive, and he cannot stand losing a game. Luckily, his team play very well, so the hardly ever lose. Peter also enjoys watching sport on TV, especially football.

Peter's other hobbies are fishing and gardening. He finds this relaxing, unlike football. Peter and his wife, Sarah, often do gardening together. They often listen to the radio as they plant flowers and pull out the weeds. Peter would like Sarah to go fishing with him too, but she hates fishing, so he hardly ever goes with him.

*«Инглиз тили» фани ўқитувчиси Жўмаева Марина Аманжоловнанинг иш тажрибасидан топшириқ*

### **Unit «Food and Drink»** **Grade 8**

**Learning objectives:** 8.4.2.1 understand specific information and detail in texts on a growing range of familiar general and curricular topics, including some extended texts;

8.5.3.1 write with moderate grammatical accuracy on a growing range of familiar general and curricular topics

**Assessment criteria:**

- ✓ identify the main idea from context of the text and choose the title of it;
- ✓ Use topic related vocabulary in appropriately arranging words and phrases into well-formed sentences

**Level of thinking skills:**

Comprehension. Deducing. Composing. Application

Higher order thinking skills

**Duration:** 20 minutes

*Reading*

*Task 1. Read the text and answer the questions*

Fast Food is normally fast and cheap. People do not want to pay a lot of money for a hamburger and fries or for a pizza, but there are some exceptions. Here is some of the world's most expensive fast food.

A restaurant in Glasgow, Scotland has a very expensive pizza. How much does it cost? More than two thousand dollars! What does this pizza have that the other pizzas do not have? Well, the ingredients are very expensive and include small pieces of gold!

Many people prefer burgers to pizzas. So when can you buy a expensive burger? Well, perhaps the world's most expensive burger can be eaten in Las Vegas. A restaurant there is for five thousand dollars! It is made from the best Japanese meat.

In addition, what about an expensive hot dog? Well, Germany is the home of the sausage so it is a good place to buy a hot dog. In a hotel in Berlin, you can buy maybe the most expensive hot dog in the world.

In addition, after a burger or a pizza if you want to have ice-cream you can go to a famous restaurant in New York and pay one thousand dollars for an ice-cream. For this money, you get a wonderful ice-cream, which comes with a gold spoon. You can take the spoon home after you finish eating!

- 1) How much does the pizza in the restaurant in Glasgow cost?
- 2) Where can you buy a very expensive burger?
- 3) Where does the meal in the expensive burger come from?
- 4) How much does the hot dog in Berlin cost?
- 5) Where can you pay one thousand dollars for an ice cream?

*Task 2. Choose the best title for the text.*

- ✓ The Most Expensive Pizza in the World
- ✓ The Most Expensive Fast Food in the World

✓ Such Expensive Food [2]

*Writing*

*Task*

Write an essay about your favourite food. You should write it according to the plan, structure, with appropriate vocabulary and at least 15 sentences. Look at the example of the essay that is given below

*Use basic conjunctions and linking words for your essay:*

- As for, then, or, because, so.
- To one's mind, firstly, secondly, for example.

*Plan of an essay*

1. Meal at breakfast
2. Simple dishes
3. Healthy food
4. Preferences at having meal

*Example of the essay*

### **My favourite food**

For some food is a source of pleasure, for others is a source of energy. For me food is a pleasant source of energy. I think that pleasant food is healthy food.

To my mind, breakfast food should be quite simple. I eat complicated dishes only in restaurants. Firstly, I would like to say that I prefer low-fat food. Secondly, I like fresh fruit and vegetables most. Therefore, in the morning, I usually have some cheese with kefir then I have tea with toasts. At dinner, for example, I have vegetable soup, a salad and fried fish. I eat desserts little. For supper I have just a salad or an apple.

Finally, I love all kinds of milk products, especially yoghurt, cottage cheese. I prefer cheeses from Germany, France or Switzerland. As for sea products, I love shrimps, salmon and trout. I like different kinds of salads, dressed with olive oil or sour cream. I also love all kinds of potato dishes. I usually drink down food with natural juices or kvass.

I prefer to have tea with bitter chocolate or homemade jams. As I do not change my daily dishes, I very seldom have stomach problems. Actually, I think that the simpler food is the better is its taste. [3]

Assessment criteria	Task	Descriptor:	Mark
		A learner	
Identify the main idea from the context of the text and choose the best title for it.	1 a)	answers 1) The pizza in a restaurant in Glasgow costs more than two thousand dollars!	1
		answers 2) A very expensive burger you can buy in Las Vegas.	1
		answers 3) The meat in the expensive burger comes from Japan.	1
		answers 4) The hot dog in Berlin costs two hundred euros.	1
		answers 5) You can pay one thousand dollars for an ice cream in New York.	1
		chooses "The Most Expensive Fast Food in the World"	1

		writes an essay according to the plan;	1
	b)	writes at least 15 sentences;	1
Use topic related vocabulary in speech appropriately arranging words and phrases into well-formed sentences.	2	uses related and appropriate vocabulary;	1
		uses basic conjunctions and linking words.	1
Total marks			10

### Rubrics for providing information to parents on the results of Summative Assessment for the unit «Food and Drink»

Learner's name \_\_\_\_\_

Assessment criteria	Level of learning achievements		
	Low	Middle	High
Identify the main idea from context of the text and choose the best title of it;	Has trouble in identifying the meaning from the context of the text. Does the task mostly incorrectly.	Makes mistakes in identifying the meaning from the context of the text. Fulfills the task of the text mostly correctly.	Feels confidence in identifying the meaning from the context of the text. Implements the tasks of the text correctly.
Apply topic related vocabulary in speech appropriately arranging words and phrases into well-formed sentences	Demonstrates difficulties at usage related words and phrases in the given sentences. Does the task mostly incorrectly.	Demonstrates a good usage related words and phrases in the given sentences. Fulfills the task mostly correctly.	Demonstrates a correct usage related vocabulary in the essay appropriately arranging words and phrases into well-formed sentences. Implements all the task correctly.

*«Инглиз тили» фани ўқитувчиси Бекенова Бибигуль Мырзатаевнанинг  
уш тажрибасидан топшириқ*

**Unit** «Mass Media and Entertainment»

**Term**

**Grade 8**

**Learning objectives:** 8.4.1.1(8R1) Understand the main points in texts on a growing range of unfamiliar general and curricular topics, including some extended texts;

8.4.6.1 (8R6) Recognize the attitude or opinion of the writer on a growing range of unfamiliar general and curricular topics, including some extended text.

8.5.5.1 (8W5) Write and develop with support coherent arguments supported

when necessary by examples and reasons for a growing range of written genres in familiar general and curricular topics

**Assessment criteria:**

- ✓ Understand the main points in the text and the author's attitude and opinion in reading passage;
- ✓ Interpret the information and find out if the statements are true or false;
- ✓ Write an essay about advantages and disadvantages using the topical vocabulary connecting sentences into paragraphs with minimal support;
- ✓ Evolve arguments, reasons and evidence for a limited range.

**Level of thinking skills :** Knowledge and comprehension. Comparing. Deducing.

Composing and generalizing. Speculating. Proving. Concluding.  
Higher order thinking skills.

**Duration:** 20 minutes

*Reading*

*Task 1. Read the text. Mark sentences as true (T) or false (F).*

***Do emoji and GIFs reduce our language and communication?***

Yesterday I read *Nineteen Eighty-Four*, a novel by George Orwell that describes a totalitarian country where even the language they use is controlled. People do not use adjectives; they say 'ungood', 'plus good' and 'double plus good' to express their emotions. After reading, I thought how impossible it would be in our society to have such vocabulary. However, the more I thought about it, the more I understood that people in our world started already using less word. For example, I myself type messages to my friends and add some emoji. I often use them because GIFs can express my emotions much better than words. I am afraid, but are we losing our beautiful vocabulary?

Now English has the largest vocabulary in the world, with over one million words, but how will it change in future? Perhaps we will have a shorter language, full of saying 'cry face' if something bad happens or using abbreviations like LOL (laugh out loud) instead of saying the full phrase. So does this mean our vocabulary will shrink? Will people use emoticons to show emotions' in the future? Who knows how our language will change?

Nevertheless, I know for sure, I would like not to lose all the beauty and diversity of English! [4]

<b>№</b>	<b>Statement</b>	<b>Mark True or False</b>
1	The author thinks that the book shows a very strict place where the people do not have any rights.	
2	The author believes that people in this imaginary country can use all describing words.	
3	She is sure that today when people type messages to friends they often add some icons just to show their feelings better.	
4	The author is worrying if we started to lose the beauty and diversity of our vocabulary.	



5	She is hopeful that English vocabulary will change and simplify in future.	
---	--	--

### Writing

#### Task

Write an essay about benefits and threats of using modern gadgets. You may write 10-12 sentences.

#### You should

- write about modern gadgets;
- describe good sides of gadgets, give 2 or 3 examples;
- write if there are bad sides of new technologies, give 2 or 3 examples;
- connect ideas logically, using basic conjunctions and linking words as: at first, after, then, finally;
- pay attention to spelling;
- use appropriate topical vocabulary.

Assessment criteria	Task	Descriptor	Mark
		A learner	
Understand the main points in the text and the author's attitude and opinion in reading passage. Interpret the information and find out if the statements are true or false.	1	1. chooses T	1
		1. chooses F	1
		2. chooses T	1
		3. chooses T	1
		4. chooses F	1
Write an essay about advantages and disadvantages using the topical vocabulary connecting sentences into paragraphs with minimal support. Evolve arguments, reasons and evidence for a limited range.	2	presents a clear position	1
		supports ideas with 2 or 3 examples and reasoning	1
		links ideas logically and clearly with basic conjunctions and linking words	1
		doesn't make spelling mistakes or makes 1 or 2 mistakes	1
		uses appropriate topical vocabulary	1
Total marks			10

### Rubrics for providing information to parents on the results of Summative Assessment for the unit «Entertainment and Media»

Learner's name \_\_\_\_\_

Assessment criteria	Level of learning achievements		
	Low	Middle	High
Understand the main points in the text and the author's attitude	Demonstrates misunderstanding of the main idea of the	Has trouble in finding and understanding	Interprets clearly mostly all the implied statements.

and opinion in reading passage. Interpret the information and find out if the statements are true or false.	passages in the topical text.	specific information from the text. Makes some mistakes in completing the task.	Confidently finds and recognizes specific information to the given statements.
Write an essay about advantages and disadvantages using the topical vocabulary connecting sentences into paragraphs with minimal support. Evolve arguments, reasons and evidence for a limited range	Does not use the topical vocabulary. Spells basic words and phrases mostly incorrectly. Does not relate the sentences, does not use any linking words. Does not compare benefits and threats of the topical issue.	Has trouble in maintaining reasoning and making relevant contribution, in stating point of view. Makes some mistakes while linking the arguments.	Can clearly present the topic with topical vocabulary and linking words. Provides comparing passages with proof, reasoning and examples. Does not have any spelling mistakes. Completes the task correctly.

## **«Математика» фанидан жамловчи баҳолаш топшириқлари**

### **Математика 6-синф**

#### **«Рационал сонлар устида амаллар бажариш» бўлими бўйича жамловчи баҳолаш**

#### **Бўлим:**

Рационал сонларни кўшиш ва кўпайтиришнинг ўрин алмаштириш ва гуруҳлаш хоссалари

Рационал сонни чексиз даврий ўнли каср кўринишида тасвирлаш. Чексиз даврий ўнли касрни оддий касрга айлантириш.

Рационал сонлар устида арифметик амаллар бажариш.

Матнли масалаларни ечиш.

Таълим мақсадлари:

6.1.2.17 рационал сонларни кўшиш ва кўпайтиришнинг хоссаларидан фойдаланиш;

6.1.2.21 чексиз даврий ўнли касрни оддий касрга айлантириш;

6.1.2.22 рационал сонлар устида арифметик амаллар бажариш;

6.5.1.4 рационал сонлардан фойдаланиб матнли масалалар ечиш;

#### **Баҳолаш мезонлари**

*Ўқувчи:*

- Рационал сонларни кўшиш ва кўпайтиришнинг хоссаларидан фойдаланади;
- Чексиз даврий ўнли касрни ўнли оддий касрга айлантиради;
- Рационал сонлардан фойдаланиб матнли масалаларни ечади;
- Рационал сонлар устида арифметик амаллар бажаради.

**Фикрлаш кўникмаларининг даражаси:** кўллаш, юқори даража кўникмалари

Бажариш вақти: 25 минут

### Топшириқлар

1. Рационал сонларга қўшиш ва кўпайтириш хоссаларини қўллаб, сонли ифоданинг қийматини топинг:

А)  $-29 \cdot 1,2 + 1,2 \cdot (-11)$ ;

Б)  $8,07 - 5,49 + 4,93 - 2,51$

2. Ифоданинг қийматини топинг:  $1, (36) : 0, (45) + 0,2(1)$

3. Алишер бир сон ўйлади. Шу сондан 3,5 ни айтириб, ҳосил бўлган сонни 2,4 га кўпайтирганда  $(-7,2)$  сони ҳосил бўлса, Алишер дастлаб қандай сон ўйлади?

4. Ҳисобланг:

$$\left(7\frac{1}{3} - 11\right) : 2\frac{4}{9} + 3\frac{4}{7} \cdot \left(-\frac{4}{5}\right)$$

Баҳолаш мезонлари	№	Дескриптор	Балл
Рационал сонларни қўшиш ва кўпайтиришнинг хоссаларидан фойдаланади	1	Гуруҳлаш хоссасидан тўғри фойдаланади	1
		Қўшишнинг ўрин алмаштириш ва гуруҳлаш хоссаларидан тўғри фойдалана олади	1
		Сонли ифоданинг қийматини топа олади	1
Чексиз даврий ўнли касрни оддий касрга айлантиради	2	Ўнли касрга айлантириш қоидасидан фойдаланади	1
		Даврий ўнли касрни оддий касрга айлантиради	1
		Аралаш даврий ўнли касрни оддий касрга айлантиради	1
		Ифоданинг қийматини топа олади	1
Рационал сонлар ёрдамида матнли масалаларни ечади		Масалани ечиш алгоритминини аниқлайди	1
		Амаллар тартибини тўғри аниқлай олади	1
		Амалларни тўғри бажаради	1
		Масаланинг жавобини топади	1
Рационал сонлар ёрдамида арифметик амаллар бажаради		Рационал сонларни айтиришни бажаради	1
		Рационал сонларни бўлишни бажаради	1
		Рационал сонларни кўпайтиришни бажаради	1
		Рационал сонларни қўшишни бажаради	1
Жами балл			15

**«Рационал сонлар устида амаллар бажариш» бўлими бўйича жамловчи баҳолаш натижасига асосида ота-оналарга ахборот бериш учун рубрикалар**

*Ўқувчининг исми ва фамилияси:*

Баҳолаш мезонлари	Таълим ютуқларининг даражалари		
	паст	ўрта	юқори
Рационал сонларни қўшиш ва қўпайтиришнинг хоссаларидан фойдаланади	Рационал сонларни қўшиш ва қўпайтиришнинг хоссаларидан фойдаланишда қийналади	Рационал сонларни қўшиш ва қўпайтиришнинг хоссаларидан фойдаланишда хатоликларга йўл қўяди	Рационал сонларни қўшиш ва қўпайтиришнинг хоссаларидан тўғри фойдаланади
Чексиз даврий ўнли касрни оддий касрга айлантиради	Чексиз даврий ўнли касрни оддий касрга айлантиришда қийналади	Чексиз даврий ўнли касрни оддий касрга айлантиришда/ҳисоблашларда хатоликларга йўл қўяди	Чексиз даврий ўнли касрни оддий касрга тўғри айлантиради
Рационал сонлардан фойдаланиб матнли масалаларни ечади	Рационал сонлардан фойдаланиб матнли масалаларни ечишда қийналади	Шарт бўйича ифода тузади. Ҳисоблашларда хатоликларга йўл қўяди	Рационал сонлардан фойдаланиб матнли масалаларни тўғри ечади
Рационал сонлар ёрдамида арифметик амалларни бажаради	Рационал сонлар ёрдамида арифметик амалларни бажаришда қийналади	Рационал сонларни қўпайтиришда/ бўлишда хатоликларга йўл қўяди	Рационал сонлар ёрдамида арифметик амалларни тўғри бажаради

## «Алгебра» фанидан жамловчи баҳолаш топшириқлари

### Алгебрадан 7 синф I чорак баҳоларнинг йигиндиси

#### 7 синф Алгебра фанидан I чорак баҳоларнинг маълумоти

**Вақти** – 40 мин

**Балларнинг жами** – 20

**Топшириқ турлари:**

**МВО** - мисоллар жавобларини турли йуларидан фойдаланиш

**КО** – мисолларни ечимини киска йулда ечиш усуллари

**РО** – берилган мисол жавобларини кенг усулда ечилишини талаб этиши

**Баҳо йигиндиларини структураси**

Берилган топшириқлар 6 мисол турларини ташкил этади, мисол ечимлари хархил усулда ечилиши холат. Киска ва хар томонлама ечиш йуларини курсатиш тартиби.

Мисол ечиш давомида, топшириқларни турли берилган жавобларидан тугрисини куллаш шарт, мисоллар №1, №2.

№3 ва №4 берилган топшириқларида, талабалар киска кийматли сон еки киска ечимли киймат таркибида езишлари шарт. Ушбу берилган

топширикларни мувафакиятли бажариш учун талабалар курсатилган, хусусиятлари оркали, ечим жавобларини асослашлари керак.

Берилган топшириклар №5, ва №6 талабалар қарорда максимал балл олиш учун бажарилиши керак болган барча ҳаракатларни курсатишлари лозм, яни толик жавоб беришлари керак.

**Алгебра фанидан 7 синф I чорак баҳоларини умумлаштирувчи топширикларнинг хусусиятлари.**

Булим	Тасдиқланган мақсад	Фикирлаш қобилиятини даражаси	Топширик ларни сони	Топширик №	Топширик ларни турлари	Топширик бажариш вақти, минутда	Балл	Булимнинг балл орқали баҳоланиши
<b>Бутун курсаткичли даража</b>	7.4.2.3 улчов бирлигига кура квадратни юз ива кубни хажмини топинг	Куллаш	1	6	PO	12	6	<b>13</b>
	7.2.1.1 Чизикли ифодани кийматини топишда, бутун курсаткичли даража хоссасидан фойдаланиш	Куллаш	1	5	PO	8	4	
	7.1.1.1 Стандарт шаклида сони ёзинг	Куллаш	1	4	КО	6	3	
	7.1.2.7 Арифметик аммаларни сонлар устида бажарилиши, ва уларни стандарт шакли	Куллаш						
<b>Купхад</b>	7.2.1.2 Бирхатни коэффицентини ва даражасини топиш	Куллаш	1	1	МВО	2	1	<b>7</b>
	7.2.1.6 Купхадни стандарт шаклига келтириш		1	2	КО	6	3	
	7.2.1.7 Купхадни куши шва айириш							
	7.2.1.5 Купхадни даражасини топиш		1	3	PO	6	3	
	7.2.1.12 Купхадни каус ташқарисига чикариш ва группалаш усилини куллаш							
	7.2.1.13 Купхадни купхадга ажратиш ва айниятни исботлаш							
<b>Яқун:</b>			<b>6</b>			<b>40 минут</b>	<b>20</b>	<b>20</b>
<i>Изоҳ: * - узгартирилиши мумкин булган булимлар</i>								

**Алгебра фанидан 7 синф I чорак баҳоларини умумлаштириш учун  
топшириклар**

**I-вариант**

1. Бирҳадни коэффицент ва даражасини аниқланг:  $15x^{25}abc^3$

А) 10 ва  $x^{10}$ ; В) 15 ва 25; С) 3 ва 28; D) 17 ва  $x^{25}c^3$ ;

[1]

2. Квадратни периметирини топинг: томони  $3x$  га тенг булса унинг даражасини топинг

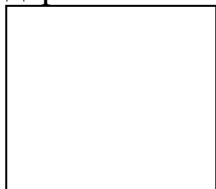

[2]

3. Купҳадка ажратинг:  $ax^2 - vx^2 - vx + ax - a + v$

[3]

4. Ошхонанинг хажми тенг  $1200 \text{ м}^3$ . Маълумки ҳар бир  $1 \text{ м}^3$  га  $3,4 \cdot 10^9$  тенг чанг тугри келади. Бу хонада ташкил қилиши мумкин: Жавобини стандарт шаклида ёзинг.

[3]

5. Хисобланг  $\left(\frac{1}{3}\right)^{-1} - \left(-\frac{6}{7}\right)^0 + \left(\frac{1}{2}\right)^2 : 2$

[4]

6. Квадратни юзи 25 мартта катта булса, унинг периметри неча марта узгаради.

[6]

**Балл оркали баҳолаш схемаси**

№	Жавоб	Балл	Қушимча ахборат
1	В	1	
2	$12x$ даражаси 1 тенг	3	
3	$(ax^2 - vx^2) + (-vx + ax) + (-a + v)$	1	
	$x^2(a-v) + x(a-v) - (a-v)$	1	
	$(a-v)(x^2 + x - 1)$	1	
4	$1200 = 1,2 \cdot 10^3 \text{ м}^3$	1	
	$1,2 \cdot 10^3 \cdot 3,4 \cdot 10^9$	1	
	$4,08 \cdot 10^{12}$	1	
5	$\left(\frac{1}{3}\right)^{-1} = 3$	1	
	$\left(-\frac{6}{7}\right)^0 = 1$	1	
	$\left(\frac{1}{2}\right)^2 : 2 = \frac{1}{8}$	1	
	$3 - 1 + \frac{1}{8} = 2\frac{1}{8}$	1	
6	$a_1 = x, S_1 = x^2$	1	
	$S_2 = 25x^2$	1	
	$25x^2 = (5x)^2$	1	
	$a_2 = 5x$	1	
	$P_1 = 5x, P_2 = 25x$	1	
	$P_2 : P_1 = 25x : 5x$ Жавоби: 5 мартта	1	

**7 синф I чорак баҳоларини умумлаштириш учун топшириқлар  
II -вариант**

1. Бирҳадни коэффицент ва даражасини аниқланг:  $24x^7y^2$   
 А) 24 ва 7; В) 24 ва 2; С) 9 ва 2; D) 24 ва 9; [1]

2. Квадратни периметрини топинг: томони  $bx$  га тенг булса унинг даражасини топинг

[3]

3. Купҳадга ажратинг:  $cx^2 - vx^2 - vx + cx - c + v$  [3]

4. Ошхонанинг хажми тенг  $2400 \text{ м}^3$ . Маълумки ҳар бир  $1 \text{ м}^3$  га  $3,4 \cdot 10^9$  тенг чанг тугри келади. Бу хонада ташкил қилиши мумкин: Жавобини стандарт шаклида ёзинг. [3]

5. Хисобланг  $\left(\frac{1}{3}\right)^{-1} - \left(-\frac{6}{7}\right)^0 + \left(\frac{1}{2}\right)^2 : 2 + 4\frac{7}{8}$  [4]

6. Квадратни юзи 49 мартга катта булса, унинг периметри неча мартга узгаради. [6]

**Балл орқали баҳолаш схемаси**

№	Жавоб	Балл	Кушимча ахборат
1	D	1	
2	$24x$ даражаси 1 тенг	3	
3	$(cx^2 - vx^2) + (-vx + cx) + (-c + v)$	1	
	$x^2(c-v) + x(c-v) - (c-v)$	1	
	$(c-v)(x^2 + x - 1)$	1	
4	$2400 = 2,4 \cdot 10^3 \text{ м}^3$	1	
	$2,4 \cdot 10^3 \cdot 3,4 \cdot 10^9$	1	
	$8,16 \cdot 10^{12}$	1	
5	$\left(\frac{1}{3}\right)^{-1} = 3$	1	
	$\left(-\frac{6}{7}\right)^0 = 1$	1	
	$\left(\frac{1}{2}\right)^2 : 2 = \frac{1}{8}$	1	
	$3 - 1 + \frac{1}{8} + 4\frac{7}{8} = 7$	1	
6	$a_1 = x, S_1 = x^2$	1	
	$S_2 = 49x^2$	1	
	$49x^2 = (7x)^2$	1	
	$a_2 = 7x$	1	
	$P_1 = 7x, P_2 = 49x$	1	
	$P_2 : P_1 = 49x : 7x$ Жавоби: 7 мартга	1	



## 8 синф IV чорак бахоларнинг йигиндиси

8 синф, IV чорак бахоларнинг маълумоти

**Вақти** – 40 мин

**Балларнинг жами** – 20

**Топширик турлари:**

**МВО** - мисоллар жавобларини турли йуларидан фойдаланиш

**КО** – мисоларни ечимини киска йулда ечиш усуллари

**РО** – берилган мисол жавобларини кенг усулда ечилишини талаб этиши

### Баҳо йигиндиларини структураси

Берилган топшириklar 7 мисол турларини ташкил этади, мисол ечимлари хархил усулда ечилиши холат. Киска ва хар томонлама ечиш йуларини курсатиш тартиби.

Мисол ечиш давомида, топшириklarни турли берилган жавобларидан тугрисини куллаш шарт, мисоллар №1, №2.

№3 ва №4 берилган топшириklarида, талабалар киска кийматли сон еки киска ечимли киймат таркибида езишлари шарт. Ушбу берилган топшириklarни мувафакиятли бажариш учун талабалар курсатилган функция  $y = \sqrt{x}$  и  $y = ax^2 + bx + c$  хусусиятлари оркали, ечим жавобларини асослашлари керак.

Берилган топшириklar №5, №6 ва №7 талабалар карорда максимал балл олиш учун бажарилиши керак болган барча харакатларни курсатишлари лозм, яни толик жавоб беришлари керак.



### 8 синф IV чорак бахоларини умумлаштирувчи топшириklarнинг хусусиятлари.

Булим	Тасдиқланган мақсад	Фикрлаш қобилиятини даражаси	Топшириklarни сони	Топширик №	Топшириklarни турлари	Топширик бажариш вақти, минутда	Балл	Булимнинг балл орқали баҳоланиши
Тенгсизлик	8.2.2.8 квадрат тенгсизликни ечиш	Куллаш	3	2	МВО	3	1	20
				3	КО	5	3	
				4	КО	5	3	
	8.2.2.9 рационал тенгсизликни ечиш	Куллаш	2	1	МВО	3	1	
				6	РО	8	4	
				8.2.2.10 икки узгарувчили тенгсизликлар	Куллаш	1	5	

	системасини ечиш; 8.2.2.11 икки квадрат тенгсизликларини тизимлари ва топламаларини ечими.	Куллаш	1	7	PO	10	4	
<b>Яқун:</b>			<b>7</b>			<b>40</b>	<b>20</b>	<b>20</b>
<i>Изоҳ: * - узгартирилиши мумкин булган булимлар</i>								

**8 синф IV чорак баҳоларини умумлаштириш учун топшириқлар  
I-вариант**

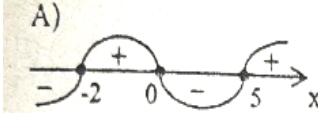
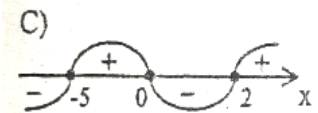
1. Қайси оралик тенгсизликни ечими булади?  $x(x + 5)(x - 2) \leq 0$ ?

A)  C)  E) 

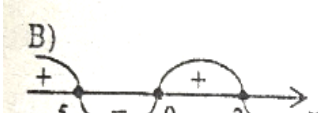
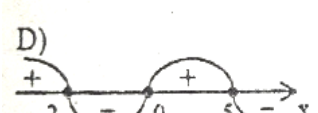
B)  D) 

[1]

2. Функция графигига қараб тенгсизликни ечимини топинг.  $y = x^2 - 4x + 5$ ,  
 $x^2 - 4x + 5 < 0$ :

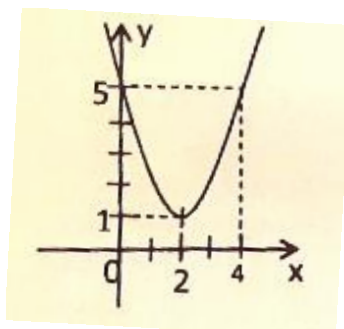

- A)  $x \in (-\infty; +\infty)$   
 B)  $x \neq 2$   
 C)  $x \in (-\infty; 0)(4; +\infty)$   
 D)  $x \in (2; 4)$   
 E)  $\emptyset$

[1]

3. Функцияни аниқлаш соҳасини топинг:  $y = \sqrt{(4 - x)(x + 2)}$ . [3]

4. Функцияни узгармас оралигини аниқланг:  $y = -x^2 + x + 12$ . [3]

5. Тенгсизлик системасини бутун қийматини курсатинг:  $\begin{cases} 5x - 4 \geq 16 \\ x^2 - 4x - 12 \leq 0 \end{cases}$  [4]

6. Тенгсизликни ечинг:  $\frac{x}{x-2} \leq 1$ . [4]

7. Тенгсизлик системасини ечинг:  $\begin{cases} x^2 + 2x - 3 > 0 \\ x(x - 15) < 0 \end{cases}$ . [4]

**Балл орқали баҳолаш схемаси**

№	Жавоб	Балл	Қушимча ахборат
1	C	1	
2	E	1	

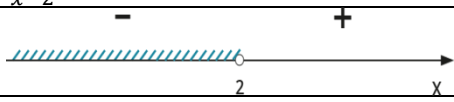
3	$\sqrt{x}; x \geq 0$ $(4-x)(x+2) \geq 0$	1	
	$x_1 = -2; x_2 = 4$	1	
	$x \in [-2; 4]$	1	
4	$y > 0$ ёки $y < 0$ , у холда $-x^2 + x + 12 > 0$ ёки $-x^2 + x + 12 < 0$	1	
	$x_1 = -3; x_2 = 4$	1	
	$y > 0$ , $x \in (-3; 4)$ ва $y < 0$ , $x \in (-\infty; -3) \cup (4; +\infty)$	1	
5	$x \geq 4$	1	
	$x_1 = -2; x_2 = 6$	1	
	$x \in [-2; 6]$	1	
	$x \in [4; 6]$ . жавоби: 4; 5; 6.	1	
6	$\frac{2}{x-2} < 0$	2	
		1	
	$x < 2$ ёки $x \in (-\infty; 2)$	1	
7	$x_1 = -3; x_2 = 1$	1	
	$x \in (-\infty; -3) \cup (1; +\infty)$	1	
		1	
	$x_1 = 0; x_2 = 15$	1	
	$x \in (1; 15); x \in (0; 15)$	1	

### 8 синф IV чорак баҳоларини умумлаштириш учун топшириқлар II-вариант

1. Қайси оралик тенгсизликни ечими булади;  $x(x - 0,5)(9 + x) \leq 0$ ?

- A)  $x \in (-\infty; -9) \cup [0; 0,5]$  ;  
 B)  $x \in (-\infty; -9) \cup (0; 0,5)$ ;  
 C)  $x \in (-9; 0) \cup (0,5; +\infty)$ ;  
 D)  $x \in [-9; 0] \cup [0,5; +\infty)$ ;  
 E)  $x \in (-\infty; -9) \cup (0,5; +\infty)$

[1]

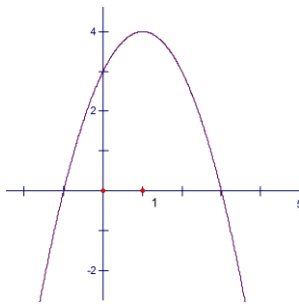

2. Функцияни гафигига караб тенгсизликни ечимини топинг

$$y = -x^2 + 2x + 3,$$

$$-x^2 + 2x + 3 > 0:$$

- A)  $x \in (-\infty; 1)$   
 B)  $x \neq -1; x \neq 3$   
 C)  $x \in (-\infty; -1) \cup (3; +\infty)$   
 D)  $x \in (-1; 3)$   
 E)  $x \in (3; +\infty)$

[1]

3. Функцияни аниқлаш соҳасини топинг:  $y = \sqrt{\frac{x-5}{6-3x}}$ . [3]

4. Функцияни узгармас оралигини топинг:  $y = x^2 - x - 90$  [3]

5. Тенгсизлик системасини бутунли ечимини курсатинг:  $\begin{cases} 4x - 8 > 2 \\ x^2 - 5x \leq 0 \end{cases}$  [4]

6. Тенгсизликни ечинг:  $\frac{2x+1}{x-1} > 1$ . [4]

7. Тенгсизлик системасини ечинг:  $\begin{cases} x^2 - 5x - 6 < 0 \\ x(x-3) > 0 \end{cases}$ . [4]

### Балл оркали баҳолаш схемаси

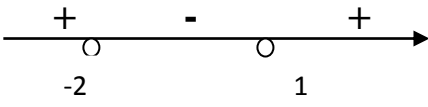
№	Жавоб	Балл	Кушимча ахборат
1	B	1	
2	D	1	
3	$\sqrt{x}; x \geq 0$ $\frac{x-5}{6-3x} \geq 0$	1	
	$x_1 \neq 2; x_2 = 5$	1	
	$x \in (2; 5]$	1	
4	$y > 0$ ёки $y < 0$ , у ҳолда $x^2 - x - 90 > 0$ ёки $x^2 - x - 90 < 0$	1	
	$x_1 = -9; x_2 = 10$	1	
	$y < 0$ , $x \in (-9; 10)$ ва $y > 0$ , $x \in (-\infty; -9) \cup (10; +\infty)$	1	
5	$x > 2,5$	1	
	$x_1 = 0; x_2 = 5$	1	
	$x \in (2,5; 5]$	1	
	$x \in (2,5; 5]$ Жавоб: 3; 4; 5.	1	
6	$\frac{x+2}{x-1} > 0$	2	
		1	
	$x < -2$ и $x > 1$	1	
7	$x_1 = -1; x_2 = 6$	1	
	$x \in (-1; 6)$	1	
	$x_1 = 0; x_2 = 3$	1	
	$x \in (-\infty; 0) \cup (3; +\infty); x \in (-1; 0) \cup (3; 6)$	1	

### 9 синф чорак баҳоларнинг йигиндиси

I чорак баҳоларнинг маълумоти

Вақти – 40 мин

Балларнинг жами – 20

### **Топширик турлари:**

**МВО** - мисоллар жавобларини турли йуларидан фойдаланиш

**КО** – мисоларни ечимини киска йулда ечиш усуллари

**РО** – берилган мисол жавобларини кенг усулда ечилишини талаб этиши

### **Баҳо йигиндиларини структураси**

Берилган топшириклар 7 мисол турларини ташкил этади, мисол ечимлари хархил усулда ечилиши холат. Киска ва хар томонлама ечиш йуларини курсатиш тартиби.

Мисол ечиш давомида, топширикларни турли берилган жавобларидан тугрисини куллаш шарт, мисоллар №1, №2.

№3 ва №4 берилган топширикларида, талабалар киска кийматли сон еки киска ечимли киймат таркибида езишлари шарт. Ушбу берилган топширикларни мувафакиятли бажариш учун талабалар курсатилган функция  $y = ax^2 + bx + c$  хусусиятлари оркали, ечим жавобларини асослашлари керак.

Берилган топшириклар №5, №6 ва №7 талабалар карорда максимал балл олиш учун бажарилиши керак болган барча харакатларни курсатишлари лозм, яни толик жавоб беришлари керак.

**«Алгебра» фанидан 9 синф I чорак баҳоларини умумлаштирувчи топширикларнинг хусусиятлари.**

Булим	Тасдиқланган мақсад	Фикрлаш қобилиятини даражаси	Топширикларни сони	Топширик №	Топширикларни турлари	Топширик бажариш вақти, минутда	Балл	Булимнинг балл орқали баҳоланиши
Тенгламалар, иккита узгарувчи тенгсизликлар ва уларнинг tizimлари	9.2.2.4 иккита узгарувчи чизикли булмаган тенгсизликлар системаларини ечиш	Куллаш	1	1	PO	6	4	<b>10</b>
	9.2.2.2 иккита узгарувчи чизикли булмаган тенгламалар системаларини ечиш	Куллаш	1	2	KO	5	3	
	9.4.2.1 тенглама тизимлари ёрдамида маътин муаммоларини ечиш	Юқори бунртма қобилиятлари	1	3	PO	6	3	
Комбинаторика элементлари	9.3.1.6 Ньютон бином формуласини ва унинг хусусиятларини билиш ва амалда куллаш	Куллаш	1	4	KO	5	2	<b>10</b>
	9.3.1.1 комбинаторика қоидаларини билиш (микдор ва махсулот қоидалари )	Билим ва тушуниш	1	5	PO	8	2	
	9.3.1.5 қайта такрорланмаган комбинация ёрдамида, жойлашган узгарувчи сонларни ҳисоблаш учун, комбинаторика формулалари орқали ечиш	Юқори бунртма қобилиятлари	2	6 7	PO	5 5	3 3	
Яқун:			<b>7</b>			<b>40</b> МИНУТ	<b>20</b>	<b>20</b>
<i>Изоҳ: * - узгартирилиши мумкин бўлган булимлар</i>								

## Алгебра фанидан 9 синф I чорак баҳоларини умумлаштириш учун топшириклар

1. Чизиксиз тенгсизликлар системасини ечиш:  $\begin{cases} y \geq x \\ x^2 + y^2 \leq 16 \end{cases}$  [4]

2. Чизиксиз тенгламалар системасини ечинг:  $\begin{cases} y - x = 1 \\ y^2 + x = -1 \end{cases}$  [3]

3. Тортбурчак шаклида оралган газон майдон узунлиги 30 м. Газоннинг узунлиги 56 м<sup>2</sup>. Газоннинг ен томонли узунлигини топинг. [3]

4. Синифнинг ярим группасида 15 укувчи бор. Укувчилар мактаб бойича навбадчилик килиши керак. Группада 3 активист ва 5 звенавой катнашади, уларнинг навбадчилигида 8 укувчидан 2 звенавой 1 активист катнашиши керак. Уларнинг тизим вариантини топинг. [3]

5. Синфда 30 укувчи бор. Шулардан 12 нафари химия, 14 укувчи эса география, 4 укувчи математика ва химия, олимпиадаларига катнашд. Улардан 5 укувчи химиядан ва географиядан, 5- си математика ва географиядан, 3-си эса уч олимпиядага катнашди. Канча укувчи математика олимпиядасига катнашди [3]

6. Бином буича очишда  $x^3$  даражали коэффицентни топинг. Паскаль учбурчаги буича очинг.  $(2a-0,5)^5$  [4]

7. Хар турли туртта нуктаси туртта булакдан буладиган туртбурчак яшаш мумкинлигини 12та элементтан тузилган туртадан группалаш сонини топинг. [4]

### Балл оркали баҳолаш схемаси

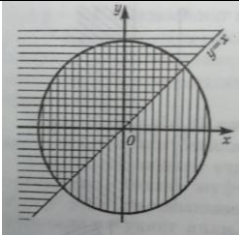
№	Жавоб	Балл	Кушимча ахборат
1	$y = x$	1	
	$x^2 + y^2 = 16$ – айлана тенгламаси, R=4, с координата боши (0;0)	1	
		2	
2	$x = y - 1; y^2 + (y - 1) + 1 = 0$	1	
	$y^2 + y = 0$	1	
	$y_1 = -1; y_2 = 0$ $x_1 = -2; x_2 = -1;$ (-1;0) ва (-2;-1)	1	
3	$x$ – узунлиги, $y$ – тугри туртбурчакни узунлиги $\begin{cases} x + y = 15 \\ xy = 56 \end{cases}$	1	
	$y = 15 - x; x(15 - x) = 56$	1	
	$x_1 = 7; x_2 = 8$ $y_1 = 8; y_2 = 7$ (8;7)	1	

4	Комбинаторика усилидан фойдаланиш $C_{15}^8; C_5^2 C_3^1$	1	
	Группалаш усулини формуласи $C_{15}^8 = \frac{15 \cdot 14 \cdot 13 \cdot 12 \cdot 11 \cdot 10 \cdot 9 \cdot 8}{8 \cdot 7 \cdot 6 \cdot 5 \cdot 4 \cdot 3 \cdot 2 \cdot 1} = 15 \cdot 13 \cdot 11$	1	
	Жавобини езиш: 2145	1	
5	$x$ – математика олимпиадасида канча уқувчи катнашди? $n(X \cup Y \cup Z) = n(X) + n(Y) + n(Z) - n(X \cup Y) - n(X \cup Z) - n(Y \cup Z) + n(X \cup Y \cup Z)$	1	
	$x + 12 + 14 - 4 - 5 - 5 + 3 = 30;$	1	
6	$x = 15$	2	
	$(2a-0,5)^5 = 2a^5 + C_5^1(2a)^4 \cdot (-0,5) + C_5^2(2a)^3 \cdot (-0,5)^2 + C_5^3(2a)^2 \cdot (-0,5)^3 + C_5^4(2a) \cdot (-0,5)^4 + (-0,5)^5$	2	
	$32a^5 - 40a^4 + 20a^3 - 5a^2 + \frac{5}{8}a - \frac{1}{32}$	2	
7	Комбинаторикани куллаш	1	
	C группалаш усулини куллаш	1	
	$C_{12}^4 = \frac{12 \cdot 11 \cdot 10 \cdot 9}{1 \cdot 2 \cdot 3 \cdot 4}$	1	
	Жавоби: 495	1	

## «Геометрия» фанидан жамловчи баҳолаш топшириқлари

### Геометрия 7-синф

#### «Айлана. Геометрик ясашлар» бўлими бўйича жамловчи баҳолаш

##### Бўлим:

Айлана, доира, уларнинг элементлари ва қисмлари. Марказий бурчак. Тўғри чизик билан айлананинг ўзаро жойлашуви. Иккита айлананинг ўзаро жойлашуви. Айланага ўтказилган уринма. Айланага ўтказилган уринманинг хоссалари.

Учбурчакка ички ва ташқи чизилган айланалар

Ясашга доир масалалар

Таълим мақсадлари:

7.1.2.12 тўғри чизик билан айлананинг, иккита айлананинг ўзаро жойлашиш ҳолларини таҳлил қилиш;

7.1.2.13 масалалар ечишда айлана уринмасининг хоссаларини билиш ва қўллаш;

7.1.2.18 берилган элементлари бўйича учбурчак ясаш;

7.1.2.16 берилган бурчакка тенг бўлган бурчак ясаш, бурчакнинг биссектрисасини ясаш, кесмани тенг иккига бўлиш;

##### Баҳолаш критерийлари

Ўқувчи:



- Тўғри чизик билан айлананинг, иккита айлананинг ўзаро жойлашув холларини таҳлил қилади ;
- Масалалар ечишда айлана уринмасининг хоссаларидан фойдаланади;
- Берилган элементлари бўйича учбурчак ясайди;
- Бурчакнинг биссектрисасини ясайди.

**Ўйлаш малакаларининг даражаси:** қўллаш, юқори даража малакалари  
Бажариш вақти: 25 минут

### Топшириқлар

1. Радиуслари 9 см ва 7 см бўлган айланалар уринади. Ушбу айланалар ички ва ташқи уринганда марказлари орасидаги масофани топинг:

2. Радиуси 4 см бўлган айланадан тўғри чизикча бўлган масофа:

а) 4 см; б) 9 см; в) 3 см бўлса, тўғри чизик билан айлана ўзаро қандай жойлашади?

3. Маркази O, радиуси 6 см бўлган айлана берилган. Айланани N ва K нуқталарда уриниб ўтувчи иккита тўғри чизик D нуқтада кесишади. Агар OD=12 см бўлса, NDK бурчакни топинг.

4. а) Учта томони бўйича ABC учбурчак ясанг:  $a = 3$  см,  $b = 4$  см,  $c = 5$  см

б)  $\sphericalangle A$  бурчакнинг биссектрисасини ясанг. [4]

Баҳолаш критерийси	№	Дескриптор	Балл
		Ўқувчи	
Иккита айлананинг ўзаро жойлашувини таҳлил қилади	1	Ички уринган ҳолдаги марказлар орасидаги масофани топади	1
		Ташқи уринган ҳолдаги марказлар орасидаги масофани топади	1
Тўғри чизик билан айлананинг ўзаро жойлашувини таҳлил қилади	2	Тўғри чизик айланага уринма бўлади	1
		Тўғри чизик билан айлана уринмайди	1
		Тўғри чизик айланани кесиб ўтади	1
Масалалар ечишда айлана уринмасининг хоссаларидан фойдаланади	3	Масала шартига кўра чизма чизади	1
		НДО учбурчакнинг турини аниқлайди	1
		$30^\circ$ га қарама-қарши ётган катетнинг хоссасидан фойдаланади	1
		Изланаётган бурчакнинг катталигини топади	1
Берилган элементлари бўйича учбурчак ясайди	4	Узунликлари берилган кесмаларни ясайди	1
		Учта томони бўйича ABC учбурчакни ясайди	1
		Учта томони бўйича ABC учбурчакни яшашни тушунтиради	1
		Берилган бурчакнинг биссектрисасини ясайди	1
Жами :			13

## “Информатика” фанидан жамловчи баҳолаш топшириқлари

*Информатика фани ўқитувчиси Абильдинова Бахытнинг  
иш тажрибасидан топшириқ*

**Синф - 6**

**Бўлимнинг номи:** “Компьютер ўйинини яратиш ”

**Таълим мақсадлари**

6.3.1.1 дастурлаш ўйин муҳитида сценарийларни ишлаб чиқиш ва амалга ошириш.

6.3.3.1 дастурдаги хатоларни топиш ва тузатиш.

**Фикрлаш қобилиятлари даражаси:** тушуниш, қўллаш, таҳлил қилиш

**Баҳолаш мезонлари**

*Ўқувчилар*

- берилган вазият бўйича сценарий ишлаб чиқади;
- дастур кодидаги хатоларни аниқлайди ва тузатади.

**Бажариш вақти** 35 дақиқа

### **Топшириқ 1**

Сценарийда иккита персонаж берилган: Самал ва Султон. Дастурлаш муҳити ёрдамида дастурни яратинг.

Самал ва Султон синфдошлар. Улар учрашганда, албатта об-ҳаво ҳақида суҳбатлашади. Қуйидаги ҳолат маълум: "Агар калит→ босилган бўлса, болалар бир-бирига қараб юради, агар бир-бирига тегса, " Бугун ёмғир ёғадими?"- деб Самал сўрайди. Агар Султон" Ҳа " - деб жавоб берса, ўнг томондаги юқори бурчакда соябон пайдо бўлади, акс ҳолда Самал хиёбонга бориб, қувноқ қўшиқ айтади.

Самал учун скрипт	Султон учун скрипт

2. Саҳна ва экран тасвирларини кўриб чиқинг. Ушбу саҳнани яратиш учун скриптларни кетма-кетлигини тўғри аниқлаш мақсадида скриптларни рақамлаш орқали кўрсатинг.



### 3. Блок - схемасини тузинг.

Иккита тасодифий рақам берилган, уларнинг йиғиндиси 3 га карралигини аниқланг. Жавобни мушукча айтади.

Баҳолаш мезонлари (критерий)	Вазифа №	Дескриптор	Балл	
			балл	Ўқувчи балли
Сценарийга кўра скриптларни яратади..	1	"ҳаракат" скриптини яратади;	1	
		"сенсор" скриптини яратади;	1	
		"бошқариш" скриптини яратади;	1	
		"операторлар" скриптини яратади;	1	
		скрипт сценарийга мос келади.	1	
Скриптлар кетма-кетлигини белгилайди.	2	скриптлар тартибини тўғри белгилайди.	2	
Шартга мувофиқ дастурни тузади.	3	кириш/чиқиш маълумотларини аниқлайди;	1	
		кириш ва чиқиш блокинни яратади;	1	
		"бошқариш" скриптини яратади;	1	
		"операторлар" скриптини яратади;	1	
		скрипт вазиятга мос келади.	1	
<b>Умумий балл</b>			<b>12</b>	

**"Компьютер ўйинини яратиш" бўлими бўйича жамловчи баҳолаш натижаларини ота-оналарга тақдим этиш учун ахборот**

Билим олувчи \_\_\_\_\_

Баҳолаш мезонлари	Билим савиясининг даражаси			
	Қуйи	Ўрта	Юқори	
Сценарийга кўра	Сценарийга кўра	Сценарийга кўра	Сценарийга	

скриптларни яратади..	скриптларни тайёрлашда қийналади.	скриптларни тайёрлашда хатога йўл қўяди.	мувофик скриптларни яратади
Скриптлар кетма-кетлигини белгилайди.	Скриптлар кетма-кетлигини аниқлашда қийинлади.	Скриптлар кетма-кетлигини аниқлашда хатога йўл қўяди	Скриптлар кетма-кетлигини тўғри белгилайди
Шартга мувофик дастурни тузади.	Шартларга мувофик скриптларни тайёрлашда қийинлади.	Шартлар асосида скриптларни тузишда хатога йўл қўяди	Скриптларни шартларга мувофик тўғри қолдиради

## 1 чоракдаги жамловчи баҳолаш таснифи, 7- синф

*Павлодар шаҳри, №24 умумий ўрта мактабининг информатика ўқитувчиси  
Слывоцкая Ольга, Сейлханова Назгуль иш тажрибасидан топшириқ*

### 1 чорак учун жамловчи баҳолаш шарҳи

**Бажариш вақти** - 40 дақиқа

**Баллар миқдори**-20 балл

**Топшириқ турлари:**

**ҚЖ** - қисқа жавобни талаб қиладиган вазифалар;

**БЖ** - батафсил жавобни талаб қиладиган вазифалар.

### Баҳолаш таркиби

Ушбу ЧЖБ 8 вазифасидан иборат бўлиб, вазифалар қисқа ва батафсил жавобларни ўз ичига олади.

Қисқа жавобни талаб қиладиган саволларда ўқувчи жавобни рақамли қиймат, сўз ёки қисқа жумла шаклида ёзади.

Батафсил жавобни талаб қиладиган вазифаларда, ўқувчи максимал балл олиш учун масалани ечишдаги барча ҳаракатлар кетма-кетлигини кўрсатиши керак.

### 1 чорак учун жамловчи баҳолаш вазифаларининг тавсифномаси

Бўлим	Қамраладиган мақсадлар	Фикрлаш кўникмаларининг даражаси	Вазифа миқдори	Вазифа №	Вазифа тури	Вазифани бажариш вақти (дақ)	Балл	Бўлим балли
Ахборотни ўлчаш ва компьютер хотираси	7.2.1.1 Ахборот ўлчов бирликларини айтиш	Билиш ва тушиниш	2	1,2	ҚЖ, БЖ	4	4	<b>14</b>
	7.2.1.2 ахборотни бир ўлчов бирлигидан бошқасига ўтказиш	Кўллаш	2	3,4	ҚЖ, БЖ	10	4	
	7.1.1.1 компьютер хотира турларининг (оператив хотира, ташқи хотира қурилмалари, кеш-хотира) вазифаларини таърифлаш	Билиш ва тушиниш	1	5	БЖ	8	4	
	7.1.2.3 бир хил маълумотни сақлайдиган турли форматдаги файлларнинг ўлчамларини таққослаш	Юқори даражадаги кўникмамалар	1	6	БЖ	6	2	
Тармоқлар ва хавфсизлик	7.1.3.1 компьютер тармоқларини таснифлаш ва тушуниш	Билиш ва тушиниш	2	7,8	ҚЖ, БЖ	10	6	<b>6</b>
<b>Жами:</b>			<b>8</b>			<b>38</b>	<b>20</b>	<b>20</b>

## Топширик 1

Асхат дўстининг туғилган кунига фильм тайёрлади, лекин у фильмни ёзиш мумкин бўлган ахборот ташувчисини танлай олмади.

Фильмнинг ҳажми 3,2 Гб.



Асхатга таклиф этилган ахборот ташувчисини танлашга ёрдам беринг

Жавобингизни тушунтиринг \_\_\_\_\_ [2]

## Топширик 2

Қаттиқ диск ҳажми 4 Гб, тақдимот ҳажми эса 3 Мб.

Дискда яна қанча бўш жой қолади? \_\_\_\_\_

Ушбу қаттиқ дискга яна қанча шунга ўхшаш презентацияларни киритиш мумкин? \_\_\_\_\_ [2]

## Топширик 3

Китобнинг ахборот ҳажми 675 Кб, журнал ҳажми эса 35 840 байт. Умумий ахборот ҳажми Кбайтда қандай? \_\_\_\_\_ [2]

## Топширик 4

Файл ҳақида маълумот:

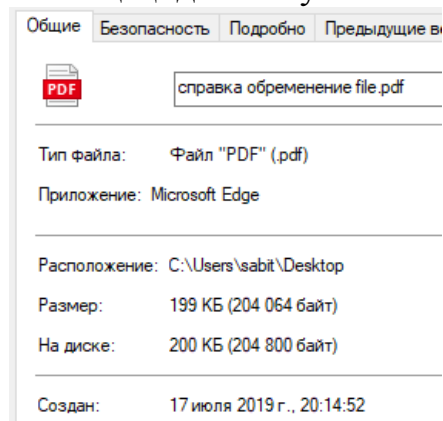

Файл ҳажмини аниқланг ва тегишли ўлчов бирликларига ўтказинг

\_\_\_\_\_ Кб= \_\_\_\_\_ Байт= \_\_\_\_\_ Бит [2]

## Топширик 5

Ушбу жадвалдаги "Номланиши" ва "Таъриф/тавсиф" устунларини тўлдиринг:

Расм	Номланиши	Таъриф/тавсиф

[4]

## Топширик 6

Алмаз ўз ишини ўқитувчига .jpeg, .png, .zip форматда юборди .

Ушбу файлларнинг қайси бири кичикроқ ҳажмга эга бўлишини солиштиринг.

Жавобингизни асосланг \_\_\_\_\_ [2]

## Топширик 7

Расмларни матн билан боғланг:

1. Агар сервер ишдан чиқса, ушбу тармоқ ишлашни тўхтатади

2. Умумий кабелга барча компьютерларни улаш имконияти бор

3. Ушбу турдаги компьютер тармоғида ҳар бир алоқа линиясида фақат битта қабул қилувчи ва битта манба мавжуд \_\_\_\_\_

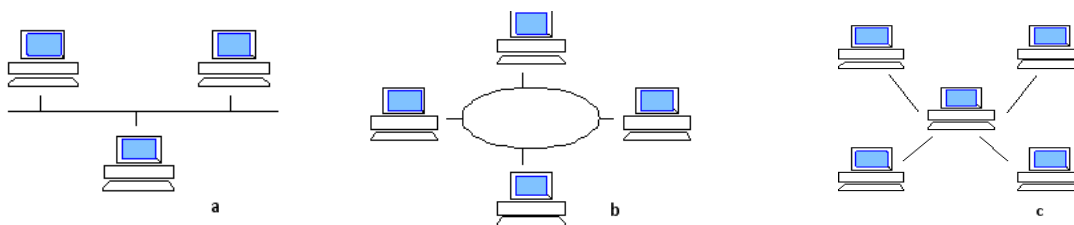

[3]

## Топширик 8

Алоқа турини аниқланг.

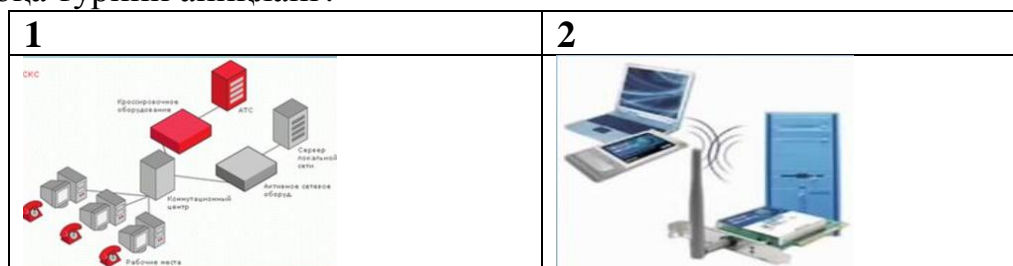

Қайси турдаги алоқани танлайсиз? Танловингизни асосланг \_\_\_\_\_

[3]

## Балларни қўйиш жадвали

№	Жавоб	Балл	Қўшимча ахборот
1	Фильм=3,2 Гб > CD=700 Мб=0.7 Гб Фильм=3,2 Гб > Флеш -хотира =2 Гб Фильм=3,2 Гб < DVD= 4,7 Гб Жавоб: DVD	1	1 балл DVD белгисини кўрсатгани учун
		1	CD – 700 Мб DVD - 4,7 Гб Флеш -хотира -2 Гб 1 балл асослагани учун
2	$(4*1024)-3=4093$ $4093/3=1364,333...$ Жавоб: бўш жой 4093 Мб, яна 1364 презентация сиғади	1	1 балл Мбайтга ўтказгани учун
		1	1балл презентация миқдорини аниқлагани

			учун
3	675Кб + (35840 байт/1024=35Кбайт) =710 Кбайт Жавоб: умумий ҳажми 710 Кбайт	1 1	1 балл Кбайтга ўтказгани учун 1 балл ахборотнинг умумий ҳажмини ҳисоблагани учун
4	Жавоб: 199Кб*1024=203776*8=1630208 бит	1 1	1 балл байтга ўтказгани учун 1 балл битга ўтказгани учун
5	Доимий хотира (ПЗУ)- доимий сақлаш қурилмаси. Фақат ўқиш ва компьютер соғламаларини сақлаш (BIOS). Ишлаб чиқарилган заводда ёзилган.	2	1 балл Доимий хотирани (ПЗУ) аниқлагани учун 1 балл ахборот ташувчисини аниқлагани учун
	Тезкор хотира (ОЗУ, RAM) – энерго манбаига қарам хотира, вақти-вақти билан маълумотни қаттиқ дискка ёки бошқа ахборот ташувчиларига сақлаш зарур.	2	1 балл тезкор хотирани (ОЗУ, RAM) аниқлагани учун 1 балл ахборот ташувчисини аниқлагани учун
6	.zip Ихчамлаштирилган (сжатый) файл	1	1 балл zipни аниқлагани учун
		1	Жавобни тўғри тушунтириш учун 1 балл
7	1-С 2-А 3-В	1	ҳар бир тўғри жавоб учун
		1	1 балл
		1	
8	Симли-симсиз Ўқувчи ҳоҳлаган тармоқ турини танлаб ва асослаб бериши мумкин.	1	1 балл 1) симли
		1	1 балл 2) симсиз
		1	Танловини асослагани учун
	<b>Жами:</b>	<b>20</b>	

**“Ахборот билан ишлаш” бўлими учун жамловчи баҳолаш  
9 синф**

*Павлодар шаҳри, №29 умумтаълим мактабининг информатика ўқитувчиси Склярёнка Анна иш тажрибасидан топшириқ*

**Таълим мақсадлари**

9.2.1.1 ахборотнинг хусусиятларини (долзарблик, аниқлик, ишончлилик, қимматлилик) аниқлаш;

9.4.1.1 компьютердан узоқ муддат мобайнида фойдаланиш билан боғлиқ бўлган хавфларни танқидий баҳолаш

9.1.3.1 булут технологияларидан фойдаланган ҳолда ҳужжатлар билан биргаликда ишлашни амалга ошириш

9.4.2.1 ахлоқий ва ҳуқуқий нормаларини бузиш оқибатлари ҳақида мулоҳаза юритиш

**Фикрлаш кўникмаларининг даражаси**



Билиш ва тушуниш, юқори даражадаги кўникмалар

### **Баҳолаш мезони**

*Билим олувчилар*

- ахборотнинг хусусиятларини (долзарблик, аниқлик, ишончлик, қимматлилик ва бошқалар) белгилайди;
- компьютерлардан узоқ вақт фойдаланиш билан боғлиқ бўлган хавфларни баҳолайди;
- тармоқдаги ахлоқий ва ҳуқуқий нормаларини бузиш оқибатлари ҳақида фикр юритади, муҳокама қилади.
- булутли технологиялар ёрдамида ҳужжатлар билан ўзаро ҳамкорликда ишлайдилар;

**Бажариш вақти** 20 дақиқа

### **Топшириқ 1**

Ахборотнинг қайси хусусиятларига қуйидаги тасдиқлар тегишли эканлигини аниқланг ва ёзинг.

<b>Тасдиқ</b>	<b>Ахборот хусусиятлари</b>
Ҳақиқатга мос келадиган маълумотлар	
Бизга тўғри қарор қабул қилишда ёрдам берадиган ва ҳақиқий вазиятни ақс эттирадиган маълумотлар	
Муаяян истеъмолчиларнинг эҳтиёжларига нисбатан баҳоланган бўлиб, унинг ёрдами билан ҳал қилиниши мумкин бўлган вазифалар бўйича баҳоланади.	
Объектнинг, жараённинг, ҳодисанинг ва ҳ.з ҳақиқий ҳолатига яқинлиги даражаси билан белгиланади	

### **Топшириқ 2**

1- топшириқда кўрсатилмаган ахборотнинг хусусиятларини ёзинг.

---

### **Топшириқ 3**

Матнни ўқинг. Нотўғри тушунча ва тасдиқларни топиб, тагига чизинг.

Компьютер фойдали нурланиш чиқаради. Бу тананинг ҳар бир ҳужайрасига таъсир қилади. Бу жиддий муаммо эмас. Йилдан йилга инсонларнинг саломатлиги яхшиланиб бормоқда: тез-тез бош оғриқлари, асабийлашиш, чарчоқ кучайиб қувватсизланиш, уйқучанлик, сурункали касалликлар ортиб бормоқда. Компьютерда ишлаш вақтида кўзлар толиқмайди ва вақт ўтиши билан бу кўриш қобилятини пасайишига ва ҳатто баъзи касалликларга олиб келиши мумкин. Агар сиз узоқ вақт давомида компьютер билан ишласангиз бу қоматни тўғри ривожланишига олиб келади. Қўллардаги оғриқ, айниқса ўнг қўлдаги оғриқ компьютерда узоқ муддат ишлашдан келиб чиққанлиги туфайли биланнинг туннель синдроми деб ном олди.

Тасдиқларнинг тўғри вариантларини ёзинг \_\_\_\_\_

---



---

#### Топшириқ 4

Тасдиқлар ва жавобларни ўзаро боғланг.

Ресурсларни булутли технологиялардан фойдаланган ҳолда беради

клиент

Интернет-браузер

"Булутлар" ресурсларининг сўнги фойдаланувчиси - бу

сервер

#### Топшириқ 5

Булутли технологияларнинг битта афзал томонини кўрсатинг

---



---

#### Топшириқ 6

Булутли технологияларнинг бир камчилигини кўрсатинг

---



---

#### Топшириқ 7

Чат (суҳбатлар), форумлар, электрон почта орқали мулоқотнинг ахлоқий /ҳуқуқий меъёрларини бузилишига биттадан мисол келтиринг.

Чат (суҳбат) – \_\_\_\_\_

---

Форум – \_\_\_\_\_

---

Электрон почта – \_\_\_\_\_

---

Баҳолаш мезони	Вазифа №	Дескриптор	Балл
		Ўқувчилар	
Ахборотнинг хусусиятларини (долзарблик, аниқлик, ишончлилиқ, қимматлилиқ ва бошқаларни) белгилайди	1	Биринчи тасдиқни тўғри тўлдиради	1
		Иккинчи тасдиқни тўғри тўлдиради	1
		Учинчи тасдиқни тўғри тўлдиради	1
		Тўртинчи тасдиқни тўғри тўлдиради	1
	2	Қўшимча ахборот хусусиятларини кўрсатади	1
Компьютерда узок муддат мобайнида	3	Матндаги барча хатоларни аниқ кўрсата олади	1

фойдаланиш билан боғлиқ хавфларни баҳолайди		Ҳақиқий жумлаларни ёзади	1
Булут технологияларидан фойдаланган ҳолда, хужжатлар билан биргаликда ишлашни амалга оширади	4	Жавоб билан биринчи тасдиқни тўғри боғлайди	1
		Жавоб билан иккинчи тасдиқни тўғри боғлайди	1
	5	Булутли технологияларнинг битта афзал томонини ёзади	1
	6	Булутли технологияларнинг битта камчилигини ёзади	1
Тармоқдаги ахлоқий ва ҳуқуқий меъёрларини бузилишининг оқибатлари ҳақида сўзлайди.	7	Чат (сухбат)да битта қонунбузарликни кўрсатади	1
		Форумдаги мулоқатда битта қонунбузарликни кўрсатади	1
		Электрон почта хизматидаги битта қонунбузарликни кўрсатади	1
<b>Жами:</b>			14

**"Ахборот билан ишлаш" бўлими бўйича баҳолаш натижаларини ота-оналарга тақдим этиш учун ахборот**

Ўқувчининг исми-шарифи \_\_\_\_\_

Баҳолаш мезони	Билим савиясининг даражаси		
	Қуйи	Ўрта	Юқори
Ахборотнинг хусусиятларини (долзарблик, аниқлик, ишончлилиқ, қимматлилиқ ва бошқаларни) белгилайди	Ахборотнинг хусусиятлари ва тавсифи ўртасидаги мувофиқликни топиш ва хусусиятларини тушунтириш ва мисол келтиришда қийналади	Ахборотнинг хусусиятлари ва тавсифи ўртасидаги мувофиқликни топишда, хусусиятларини тушунтиришда хатога йўл қўяди/ нотўғри мисол келтиради	Ахборотнинг хусусиятлари ва тавсифи ўртасидаги мувофиқликни тўғри топади, ахборот хусусиятларига мисол келтириб, тушунтиради
Компьютерда узок муддат мобайнида фойдаланиш билан боғлиқ хавфларни баҳолайди	Компьютерда узок муддатли иш билан боғлиқ хавфларга мисоллар келтиришда қийналади	Узок муддатли иш билан боғлиқ хавфларнинг мисолларини келтиришда хатога йўл қўяди	Компьютерда узок муддатли иш билан боғлиқ хавфларга тўғри мисоллар келтиради
Булут технологияларидан фойдаланган ҳолда, хужжатлар билан биргаликда ишлашни амалга оширади	Булутли технологияларнинг тавсифини аниқлашда қийналади	Булутли технологияларнинг тавсифини аниқлашда хатога йўл қўяди	Булутли технологияларнинг таърифини тўғри белгилайди

Ахлоқий ва ҳуқуқий нормаларни бузишнинг оқибатлари ҳақида фикр юритади	Сухбатдаги мулоқотнинг ахлоқий меъёрларига мисолларни келтиришда қийналади	Сухбатдаги мулоқотнинг ахлоқий меъёрларига мисолларни келтиришда хатога йўл қўяди	Сухбатдаги мулоқотнинг ахлоқий меъёрларига мисолларни тўғри келтиради
--	--	---	---

## «Табиатшунослик» фани бўйича жамловчи баҳолаш топшириқлари

### 1-чорак учун жамловчи баҳолаш спецификацияси

#### 1-чорак учун жамловчи баҳолашга тасниф

*Табиатшунослик фанидан география фани ўқитувчиси Исламханова Саодат Саитхановнанинг тажрибасидан*

Жамловчи баҳолашнинг ўтказиш вақти – 40 минут

Балл сони - 20

Топшириқ турлари:

КТЖ - Кўп тўғри жавобни танлашни керак этувчи топшириқлар;

ҚЖ - Қисқа жавобни керак этувчи топшириқлар;

ТЖ – Тўлиқ жавобни керак этувчи топшириқлар.

Жамловчи баҳолашнинг тузилиши

Берилган нусха кўп жавобли тест саволлари ва қисқа / тўлиқ жавобни керак этувчи саволларни ташкил этувчи 8 топшириқдан иборат. Тест топшириқларидан таълим олувчилар берилган жавоб нусхаларидан фойдаланиб, тўғри жавобни танлайди. Қисқа жавобни керак этувчи саволларга таълим олувчилар маъносига, сўз ёки гаплар тузиш турида жавоб беради. Тўлиқ жавобни керак этувчи саволларга таълим олувчи юқори балл олиши учун, ҳисоблашни тўлиқ йўлини кўрсатиши керак. Топшириқ бир неча таркибий қисмлардан / саволлардан иборат бўлиши мумкин

Бўлим	Текшириладиган ўқув мақсади	Ўйлаш кўникмаларининг савияси	Топпирик сони *	Топпириклар №*	Топпирикти тури*	Бажарилиш вақти, мин*	Балл*	Бўлимга бериладиган балл сони
5.1А Илмнинг роли	5.1.2.1 тадқиқот саволи ва тахминларни тушунтириш	Қўллаш	1	2 (а)	ТЖ	3	1	4
	5.1.3.1 тадқиқот режасини тузиш	Юқори даражали кўникмалар	1	2 (б)	ТЖ	3	1	
	5.1.4.1 объектлар параметрларини ўлчаш бирликларини аниқлаш	Билиш ва тушуниш	1	1(А)	КТБ	2	1	
	5.1.6.1 тадқиқот саволи бўйича хулосалашни тушунтириш	Юқори даражали кўникмалар	1	2	ТЖ	3	1	
5.1В Инсон. Ер. Олам	5.2.2.2 Ернинг тузилиши ва таркибини аташ	Билиш ва тушуниш	1	3	ТЖ	2	1	18
	5.2.3.1 Ер қобикларини ва уларнинг таркибий қисмларини таснифлаш	Қўллаш	1	4 (а,б)	КТБ	4	2	
	5.2.5.2 шартли белгиларни фойдаланиб, маҳаллий жойнинг планини ўқиш	Қўллаш	1	5	КТБ	2	5	
	5.2.6.1 материклар ва қитғаларини ўзлаштириш ва тадқиқот тарихини таснифлаш	Билиш ва тушуниш	1	6	ҚЖ	6	6	
	5.2.7.2 ирқий белгиларнинг шаклланиш омилларини аниқланг	Юқори даражали кўникмалар	1	7 (а)	КТБ	7	3	
	5.2.7.3 ирқлар тенглигини далиллаш	Юқори даражали кўникмалар	1	7 (б)	КТБ	4	2	
Жами:			10			36	23	23
<i>Эслатма: * - ўзгартириш киритиш мумкин бўлган бўлимлар</i>								

Табиатшунослик фанидан 1-чорак учун жамловчи баҳолаш топшириқлари

1. А) Расмда берилган қуролни фойдаланиш мақсади билан аниқланадиган параметр ва унинг ўлчов бирлиги билан мослаштиринг

Қуйидаги қуроллар ёнидаги бўш катакларга мос бўлган параметр ва ўлчов birlikларини ёзинг: масса, градус, вақт, килограмм, суюқлик ҳажми, миллилитр, термометр, секунд

№	Қурол номи	Аниқланадиган параметрлари	Параметрнинг ўлчов birlikлари
А			
Б			
С			
Д			

[1]

Б) Фанларнинг асосий функцияларини атаг:

- А) \_\_\_\_\_  
 В) \_\_\_\_\_  
 С) \_\_\_\_\_  
 Д) \_\_\_\_\_

[2]

2-топшириқ

1. Расмларда буғдойнинг ўсиш босқичлари тасвирланган

а. Расмдаги буғдой ўсиш босқичини тартиб билан жойлаштиринг [1]



1

2

3

4

б. «Буғдой ўстириш босқичи» кузатиш ишининг режасини расмлар орқали тузинг

[1]

в. буғдой яхши ўсиш учун керак бўлган шароит

[1]

### 3-топириқ

Кўрсатилган расмдаги Ернинг ички қаватлари номини ёзинг

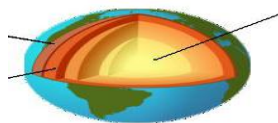

[1]

### 4-топириқ

Атмосфера таркибидаги газларни аниқланг

[ 1]

Ер юзасидан юқорига кўтарилган сайин тирик организмлар камайиб бориш сабабини тушунтиринг

[1]

### 5-топириқ

Планга оид шартли белгиларни қўйинг

Мен тош йўлнинг чеккасида ( ) яшайман. Йўлнинг бир томонида қалин аралаш ўрмон ( ), иккинчи томонида эса дарё ( ) оқиб ўтади. Дарёда темир кўприк ( ) қурилган. Мен шу кўприкдан ўтиб, мактабга ( ) бораман [5]

### 6-топириқ

[6]

XV аср ўрталаридан XVII ўртасигача бўлган даврни Буюк географик кашфиётчилар даври деб атади.Шунга асосланган ҳолда Қуйидаги жадвални тўлдиринг

	Саёҳатчилар номи	Кашф этган объектлари	Кашфиётларининг аҳамияти
	Васко да Гама		
	Христофор Колумб		
	Абель Тасман		

### 7-топириқ

Матни диққат билан ўқинг. Жадвални тўлдиринг.

Инсон Антарктидадан бошқа ҳамма материклар ва оролларда жойлашган. Европеид ирқ вакилларининг териси оқ, қир бурун, сочи тўлқинсимон, лаби юпқа бўлади. Бу ирқ вакиллари Европа, Шимолий ва Жанубий Америкада, Австралияда, Осиёнинг айрим ҳудудларида жойлашган. Монголоид ирқ вакилларининг териси сариқ рангда, сочи қалин, кўзлари қисик, жағ суяклари бўртиб чиққан. Монголоид вакиллари Осиёнинг кўп қисмига, Америкада тарқалган. Негроид ирқ вакилларининг териси қора, сочлари жингалак, бурни ялпоқ, жағ суяклари бўртган, лаби қалин. Улар асосан Африкада, Австралияда жойлашган.

Расм ва матни фойдаланиб, ирқларни аниқланг ва жойлашган ҳудудларини жадвалга ёзинг.



Ирқ вакилларининг номи	Жойлашган хуудлари

7-топшириқ

Ирқлар тенглиги деб \_\_\_\_\_ [1]

Баҳолаш критерийи	Топширик №	Дескриптор	Балл
Расмда берилган расм, параметрлар ва ўлчов бирликларини мослаштириш, фан функцияларини аниқлаш	1	Расм, параметр ва ўлчов бирликларини мослаштиради	1
		Фан функцияларини аниқлайди	1
Расмда берилган буғдойнинг ўсишини ва	2	а) Расмдаги буғдойнинг ўсиш босқичини тартиб билан жойлаштиради : 3,2,4,1	1
		«Буғдой ўстириш босқичи» кузатиш ишининг режасини расмлар орқали тузинг	1
Кўрсатилган расмдаги Ернинг ички қаватлари номини ёзинг	3	Ядро, мантия, ер пўсти	1
Географик қобикнинг қалинлиги куруқликда қанча км.ни ташкил қилади. Ер юзасидан	4	Атмосферанинг таркибидаги газлар 78 % азот 21 % кислород , 1% турли газлар	1
юқорига кўтарилган сайин тирик организмлар нима сабабдан камайиб боради		Ер юзасидан атмосферадан юқорига кўтарилган сайин ҳаво ҳарорати ва босим камайиши сабабли тирик организмлар камайиб боради	1
Шартли белгиларнинг белгисини қавс ичига белгилайди	5	1 Уй расмининг белгисини тасвирлайди 2. Аралаш ўрмоннинг шартли белгисини тасвирлайди 3. Дарёнинг шартли белгисини тасвирлайди 4. Темир кўприк белгисини тасвирлайди 5. Мактабнинг шартли белгисини тасвирлайди	5
XV аср ўрталаридан XVII ўртасигача бўлган даврни Буюк географик кашфиётчилар даври деб атади.Шунга асосланган	6	1. Васко да Гама Африканинг ғарбидан айланиб Атлантика ва Ҳинд океанидан ўтиб, Ҳиндистонга борди. 2. Сувлик орқали Ҳиндистонга борар йўлни топди	2



холда Қуйидаги жадвални тўлдилинг		1. Христофор Колумб Шимолий Американинг шарқий қирғоқларидаги оролларга борди	2
		2. Колумбнинг саёҳати Шимолий ва Жанубий Американинг ҳар томонлама ўрганилишига сабаб бўлди	
Матнни диққат билан ўқинг. Жадвални тўлдилинг.	7	1. Абель Тасман Тасман ороли, Янги Зеландия, Тонго ва Фиджи ороларини кашф қилди очди	2
		2. У биринчи бўлиб Австралия атрофидаги янги ерларни кашф қилди	
		Монголоид ирқи Осиёнинг кўп қисмига, Америкада тарқалган	
		Европеид ирқ. Бу ирқ вакиллари Европа, Шимолий ва Жанубий Америкада, Австралияда, Осиёнинг айрим ҳудудларида жойлашган	1
		Негроид ирқ. Улар асосан Африкада, Австралияда жойлашган	1
Ирқлар тенглигини далланг	8	Ирқлар тенглигини далиллайди (мисол тариқасида ҚР)	1
<b>Жалпы балл</b>			<b>23</b>

### 1-чорак учун жамловчи баҳолаш спецификацияси

#### 1-чорак учун жамловчи баҳолашга тасниф

Жамловчи баҳолашнинг ўтказиш вақти – 40 минут

Балл сони - 20

Топшириқ турлари:

КТЖ - Кўп тўғри жавобни танлашни керак бўлган топшириқлар;

ҚЖ - Қисқа жавобни керак бўлган топшириқлар;

ТЖ – Тўлиқ жавобни керак бўлган топшириқлар.

Жамловчи баҳолашнинг тузилиши

Берилган нусха кўп жавобли тест саволлари ва қисқа / тўлиқ жавобни керак этувчи саволларни ташкил этувчи 7 топшириқдан иборат. Тест топшириқларидан таълим олувчилар берилган жавоб нусхаларидан фойдаланиб, тўғри жавобни танлайди. Қисқа жавобни керак этувчи саволларга таълим олувчилар маъносига, сўз ёки гаплар тузиш турида жавоб беради. Тўлиқ жавобни керак этувчи саволларга таълим олувчи юқори балл олиши учун, ҳисоблашнинг тўлиқ йўлини кўрсатиш керак. Топшириқ бир неча таркибий қисмлардан / саволардан иборат бўлиши мумкин.

### 1 – чорак бўйича жамловчи баҳолаш топшириқларнинг таснифи

Бўлим	Текширилиш мақсади	Фикрлаш кўникмаларининг савияси	Топшириқлар сони*	Топшириқ №	Топшириқнинг тури	Бажарилиш вақти, мин	Балл *	Бўлимга бериладиган балл сони
Илмнинг роли	6.1.1.1 Табиатшунослик илмларининг тадқиқот объектларини аташ	Билиш ва тушуниш	2	1	КТЖ	2	1	4
	6.1.5.1 олинган маълумотларни график турида кўрсатиш	Кўллаш	1	3	ҚЖ	4	2	
	6.1.6.1 олинган хулосаларни турли шаклда кўрсатиш	Юқори даражадаги кўникмалари	1	3	ҚЖ/ ТЖ	3	1	
Инсон. Ер. Олам	6.2.2.2 ернинг хусусиятларини тушунтириш	Кўллаш	1	2	КТЖ	2	1	17
	6.2.1.1 Макро- ва микроолам объектларининг параметрларини аташ	Билиш ва тушуниш	1	4 (а,б) 6	ТЖ	5	5	
	6.2.4.2 ерда инсон ҳаёт кечиришининг ҳозирги шартларини баҳолаш	Юқори даражадаги кўникмалар	1	7(б)	ТЖ	7	4	
	6.2.6.1 Режа бўйича материклар ва уларнинг табиий - географик ҳудудларининг табиий хусусиятларини аниқлаш	Кўллаш	1	5	ТЖ	4	4	
	6.2.7.1 Аҳолининг жойлашиш қонуниятларини аниқлаш	Билиш ва тушуниш	1	7 (а, в)	ҚЖ ТЖ	8	3	
	6.2.7.2 аҳоли зичлиги кўрсаткичларига баҳо беринг	Юқори даражадаги кўникмалар						
	Жами:			9			40	

Эслатма: \* - ўзгариш киритиш мумкин бўлган бўлимлар

*Табиатшунослик фанидан ўқитувчи Шукуралиева Надира  
Усманиевичнинг тажрибасидан*

Табиатшунослик фанидан 1-чорак учун жамловчи баҳолаш топшириқлари

6-синф

1. Коинот ҳақидаги фан соҳасини аниқланг

- A) Астрономия
- B) Физика
- C) Математика
- D) Химия

[1]

2. Ер қобиқларини ёзинг

A \_\_\_\_\_

B \_\_\_\_\_

C \_\_\_\_\_

D \_\_\_\_\_

[1]

3-топшириқ

Қуйидаги жадвал асосида “Шамол гули” графигини тузинг.

Масштаб: 1кун-0,5 см

Йўналиши	Ш	Ш-Шқ	Шқ	Ж-Шқ	Ж	Ж-Ғ	Ғ	Ш-Ғ
Қайталаниши	3	2	5	3	6	3	7	4

[2]

4-топшириқ

Қуйидаги тушунчаларга таъриф беринг:

Макро- ва микроолам параметрлари

а) \_\_\_\_\_ [1]

б) \_\_\_\_\_ [1]

5-топшириқ

Дунё океанининг таркибий қисмларига объектларни харитадан топиб, ёзинг

	Океанлар	Денгизлар		Қўлтиқлар	Бўғозлар
		Ички	Ташқи		

[4]

6-топшириқ

Физик катталикларни белги ва ўлчов бирликлари билан мослаштиринг

[3]

Физик атамаси	катталиклар	Ўлчов бирликлари	Халқаро белгилари
Узунлик		Секунд	$^{\circ}\text{C}$
Вақт		Цельсий	кг
Масса		Квадрат метр	$\text{м}^3$
Юза		Килограмм	м
Ҳажм		Метр	с
Ҳарорат		Куб метр	$\text{м}^2$

### 7-топириқ

Аҳоли зичлиги харитасидан фойдаланиб қандай ҳудудларда аҳоли зич жойлашганлигини аниқланг

а) Қандай харита тасвирланган



[1]

б) Харитадан фойдаланиб аҳоли жойлашувига таъсир этувчи омилларни ёзинг.

\_\_\_\_\_

[4]



в) Шаҳар аҳолисининг табиат билан боғлиқ бўлишининг муҳим эканлигига баҳо беринг \_\_\_\_\_

[2]

### Балл қўйиш жадвали

№		Жавоби	Балл	Қўшимча ахборот
1	1. Коинот ҳақидаги фан соҳасини аниқланг.	А	1	
2	Ер қобикларини ёзинг	Атмосфера, Биосфера, Гидросфера, Литосфера	1	
3		Жадвал асосида «Шамол гули» графигини чизади	2	Масштаб асосида график чизади
4	Макро- ва микроолам қандай ўлчов бирликлари орқали ўлчанади	Микроолам параметрлари: нанометр, пикометр, микрограмм	1	
		Макроолам параметрлари: ҳажм, кг, т, $\text{см}^2$ , $\text{м}^3$	1	
5		Океанлар: Тинч, Атлантика, Ҳинд,		

	Дунё океанининг таркибий қисмларига объектларни харитадан топиб, ёзинг	Шим. Муз океанлари	1	
		Ички денгизлар: Қора денгиз, Азов денгиз, Болтиқ денгизи ва ҳ	1	
		Ташқи денгизлар: Араб денгизи, Охота денгизи, Баренц денгизи ва ҳ	1	
		Қўлтиқлар: Бенгал қўлтиғи, Гудзон қўлтиғи, Мексика қўлтиғи ва ҳ.	1	
		Бўғозлар: Дрейк бўғози, Гибралтар бўғози, Босфор бўғози ва б	1	
6	Физик катталикларни белги ва ўлчов бирликлари билан мослаштиринг	узунлик –метр- м; вақт-секунд- с; масса-килограмм- кг; юза –квадрат метр-м <sup>2</sup> , ҳажм-куб метр – м <sup>3</sup> , ҳарорат- цельсий- °С	3	
7	Аҳоли зичлиги харитасидан фойдаланиб қандай ҳудудларда аҳоли зич жойлашганлигини аниқланг.	а) Аҳоли зич жойлашган минтақаларни кўрсатади: 80% и денгиз сатҳидан 500 м.баландликда бўлган текисликларда, денгиз соҳилларида зич жойлашган	1	
		б) Тарихи шароит, ижтимоий – иқтисодий шароит, табиий шароит, демографик шароит	4	
		в) инсоннинг ўз ҳаётидаги табиий эҳтиёжлар асосининг пойдевори, интеллектуал, маънавий ва жамият ривожланишининг асосини табиий муҳитсиз тасавур қилиб бўлмайди	2	
<b>Жами</b>			21	

### «Физика» фанидан жамловчи баҳолаш топшириқлари

*Физика фани ўқитувчиси Мусаева Валида Кабировнанинг иш тажрибасидан*

**Мавзу: Физика- табиат тўғрисидаги фан.**

**Таълим мақсади:**

7.1.1.1 Физик ҳодисаларга мисоллар келтириш

7.1.1.2 Табиатни ўрганишнинг илмий услубларини ажратиш

**Баҳолаш мезони:**

**Физик ҳодисаларга мисол келтиради**

**Физика ҳодисани ўрганишнинг илмий усулларини фарқлайди**

**Фикрлаш малакасининг даражалари:** Билиш ва тушуниш

**Баъжарилиш вақти:** 15 минут

**1 – топшириқ**

**1.Физика фанини илмий асослаган мутафаккир**

[1]

А) Аристотель В) Ломоносов С) Демокрит Д) ал-Фаробий

**2. Физиканинг асосий мақсади нимадан иборат** [1]

- A) Дарёларнинг оқишини, шамол пайдо бўлишини тушунтириш  
 B) Табиатда рўй берадиган ҳодисаларни ўзаро боғловчи қонунларни очиш  
 C) Қуёш , Ой тутилишини ўрганиш

**3. Сув, скейтбортнинг ҳаракати, ҳажм, китоб каби сўз ва сўз бирикмаларини жадвалдаги мос қаторга жойлаштиринг** [4]

Физик катталик	
Физик жисм	
Модда	
Физик ҳодиса	

**4.Замбаракдан ўқ отилганда кузатиладиган физик ҳодисаларни ёзинг.** [3]



- A) \_\_\_\_\_  
 B) \_\_\_\_\_  
 C) \_\_\_\_\_

**5. Физик ҳодисани ўрганишнинг илмий усуллари.**

[3]

	Кузатиш	Тажриба	Гипотеза
Майсаларга шудринг тушиши			
Оғир жисмлар енгил жисмларга нисбатан Ерга тезроқ тушади			
Сув қайнаганда идиш қопқоғида сув томчиларининг пайдо бўлиши			

Баҳолаш мезони	Топширик №	Дескриптор	Балл
		Таълим олувчи	
Физика фанини илмий асослаган мутафаккирни	1	Физика фанини илмий асослаган мутафаккирни билади	1
Физиканинг асосий мақсади нимадан иборат эканлигини билади	2	Физиканинг асосий мақсади нимадан иборат эканлигини билади	1
Жисмлар қандай моддадан ясалганлигини кўрсатади	3	Қайчи қандай моддадан ясалганлигини билади	1
		Пиёла қандай моддадан ясалганлигини билади	1
		Копток қандай моддадан ясалганлигини билади	1
		Қалам қандай моддадан ясалганлигини билади	1
Физик ҳодисаларни тавсифлай олади	4	Товуш ҳодисасини тавсифлайди	1
		Механик ҳодисани тавсифлайди	1

		Ёруғлик ҳодисасини тавсифлайди	1
Физик ҳодисани ўрганишнинг илмий усулларини фарқлайди	5	Майсаларга шудринг тушишини ўрганиш усулини билади	1
		Оғир жисмлар энгил жисмларга нисбатан Ерга тезроқ тушишини ўрганиш усулини билади	1
		Сув қайнаганда идиш қопқоғида сув томчиларининг пайдо бўлишини ўрганиш усулини билади.	1
			1

**“Физика- табиат тўғрисидаги фан” бўлими бўйича жамловчи баҳолаш  
натижасига кўра ота - оналарга маълумот бериш учун тайёрланган  
рубрика**

Таълим олувчининг ота-онаси \_\_\_\_\_

Баҳолаш мезони	Таълим олишдаги муваффақият даражаси		
	Паст	Ўртача	Юқори
Физика фанини илмий асослаган мутафаккирни кўрсатади	Физика фанини илмий асослаган мутафаккир ҳақида билмайди	Физика фанини илмий асослаган мутафаккир ҳақида тўлиқ тасаввурга эга эмас	Физика фанини илмий асослаган мутафаккир ҳақида билади
Физиканинг асосий мақсади нимадан иборат эканлигини билади	Физиканинг асосий мақсади нимадан иборат эканлигини билмайди	Физиканинг асосий мақсади тўғрисида тўлиқ тасаввурга эга эмас	Физиканинг асосий мақсади нимадан иборат эканлигини билади
Жисмлар қандай моддадан ясалганлигини кўрсатади	Қайчи, пиёла, копток қалам қандай моддадан ясалганлигини билмайди	Пиёла, копток, қалам қандай моддадан ясалганлигини тавсифлашда хатоликка йўл қўяди	Қайчи, пиёла, копток, қалам қандай моддадан ясалганлигини билади
Физик ҳодисаларга тавсифлай олади	Физик ҳодисаларни тавсифлашга қийналади	Товуш ҳодисасини, механик ҳодисани, ёруғлик ҳодисасини тавсифлашда хатоликка йўл қўяди	Физик ҳодисаларни тўғри тавсифлайди
Физика ҳодисани ўрганишнинг илмий усулларини фарқлайди	Майсаларга шудринг тушишини, оғир жисмлар энгил жисмларга нисбатан Ерга тезроқ тушишини, сув қайнаганда идиш қопқоғида сув томчиларининг пайдо бўлишини ўрганиш усулларини	Майсаларга шудринг тушишини, оғир жисмлар энгил жисмларга нисбатан Ерга тезроқ тушишини, сув қайнаганда идиш қопқоғида сув томчиларининг пайдо бўлишини ўрганиш усулларини кўрсатишда хатоликка йўл	Майсаларга шудринг тушишини, оғир жисмлар энгил жисмларга нисбатан Ерга тезроқ тушишини, сув қайнаганда идиш қопқоғида сув томчиларининг пайдо бўлишини ўрганиш усулларини билади.

	билмайди.	қўяди	
--	-----------	-------	--

*Физика фани ўқитувчиси Шукуралиева Надира Усманиевичанинг иш тажрибасидан*

**Мавзу: Физик катталиклар ва ўлчашлар.**

**Таълим мақсади:** 7.1.2.1- Физик катталикларни уларнинг СИ тизимидаги ўлчовбирликлари билан мослаштириш

7.1.2.2 – Скаляр ва вектор физик катталикларни ажратиш ва мисоллар келтириш.

7.1.2.3- Катта ва кичик сонларни ёзганда қаррали ва улушли қўшимчаларни билиш ва қўллаш.

**Баҳолаш мезони:** Физик катталикларнинг ўлчов бирликларини ХБТ да ёзади. Катта ва кичик сонларни ёзганда қаррали ва улушли қўшимчаларни қўллайди. Асбобнинг бўлим қийматини аниқлайди.

**Фикрлаш малакасининг даражалари:** Билиш , тушуниш ва қўлланиш  
**Баъжарилиш вақти:** 15 минут

1. Физик катталикларни уларнинг СИ тизимидаги ўлчов бирликлари билан мослаштиринг [4]

№	Физик катталиклар	Физик катталикларнинг ўлчов бирликлари	Физик катталикларнинг белгиланиши
1	Тезлик	м <sup>3</sup>	V
2	Вақт	с	S
3	Масофа	м	t
4	Ҳажм	м/с	v

2. Соч толасининг қалинлиги 0,1 мм. Ўша қалинликни см, м, мкм, нм ларда ифодаланг. [4]

- A) 0,1мм= \_\_\_ см:                      B) 0,1мм= \_\_\_ м:  
C) 0,1мм= \_\_\_ мкм:                      D) 0,1мм= \_\_\_ нм:

3. Термометр шкаласининг бўлим қийматини аниқланг

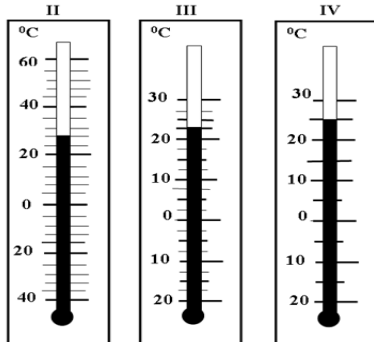

- A) \_\_\_\_\_  
B) \_\_\_\_\_  
C) \_\_\_\_\_

[3]



4. Жумлани давом эттиринг

[2]

А) Фақат сон қиймати жиҳатидан тавсифланувчи физик катталиқ –

В) Сон қийматидан ташқари йўналишга ҳам эга бўлган физик катталиқ –

Баҳолаш мезони	Топширик №	Дескриптор	Балл
		<i>Билим олувчи</i>	
Физик катталиқларнинг ўлчов бирликларини тўғри мослаштиради	1	Тезликнинг ўлчов бирликлари билан белгиларини мослаштиради	1
		Вақт ўлчов бирликлари билан белгиларини мослаштиради	1
		Масофа ўлчов бирликлари билан белгиларини мослаштиради	1
		Ҳажм ўлчов бирликлари билан белгиларини мослаштиради	1
Катта ва кичик сонларни ёзганда каррали ва улушли қўшимчаларни қўллайди: см, м, мкм, нм ларда ифодалайди	2	мм ни см ларда ифодалай олади	1
		мм ни м ларда ифодалай олади	1
		мм ни мкм ларда ифодалай олади	1
		мм ни нм ларда ифодалай олади	1
Асбобнинг бўлим қийматини аниқлайди	3	1-термометрнинг бўлим қийматини тўғри кўрсатади	1
		2-термометрнинг бўлим қийматини тўғри кўрсатади	1
		3-термометрнинг бўлим қийматини тўғри кўрсатади	1
Вектор ва скаляр катталиқни фарқлайди	4	Скаляр катталиқни ёзади	1
		Вектор катталиқни ёзади	1
			<b>13</b>

**“Физика” тталиқлар ва уларни ўлчаш” бўлими бўйича жамловчи баҳолаш натижасига кўра ота - оналарга маълумот бериш учун тайёрланган рубрика**

Таълим олувчининг ота-онаси \_\_\_\_\_

Баҳолаш мезони	Таълим олишдаги муваффақият даражаси		
	Паст	Ўртача	Юқори
Физик катталиқларнинг ўлчов бирликларини тўғри мослаштиради	Физик катталиқларнинг ўлчов бирликларини тўғри мослаштира олмайди	Физик катталиқларнинг ўлчов бирликларини тўғри мослаштиришда хатоликка йўл қўяди	Физик катталиқларнинг ўлчов бирликларини тўғри мослаштиради
Катта ва кичик	Катта ва кичик	Катта ва кичик	Катта ва кичик

сонларни ёзишда каррали ва улушли қўшимчаларни қўллайди: см, м, мкм, нм ларда ифодалайди	сонларни ёзганда каррали ва улушли қўшимчаларни қўллай олмайди: см, м, мкм, нм ларда ифодалай олмайди	сонларни ёзишда каррали ва улушли қўшимчаларни қўллашда қийналади: см, м, мкм, нм ларда ифодалашда хатоликка йўл қўяди	сонларни ёзишда каррали ва улушли қўшимчаларни тўғри қўллайди: см, м, мкм, нм ларда ифодалайди
Асбобнинг бўлим қийматини аниқлайди	Асбобнинг бўлим қийматини аниқлай олмайди	Асбобнинг бўлим қийматини аниқлашда хатоликка йўл қўяди	Асбобнинг бўлим қийматини аниқлайди
Вектор ва скаляр катталикларни фарқлайди	Вектор ва скаляр катталикларни ажрата олмайди	Вектор ва скаляр катталикларни фарқлашда хатоликка йўл қўяди	Вектор ва скаляр катталикларни фарқлайди

### Физика фанидан 1-чорак учун жамловчи баҳолаш топшириқлари.

1. Расмда тасвирланган секундомерлар ёрдамида вақтни қандай аниқликда ўлчаш мумкин?



А) \_\_\_\_\_ [1]

В) \_\_\_\_\_ [1]

2. Ер Қуёш атрофида айланаётганда моддий нуқта бўладими? [4]

А) моддий нуқта бўлади

В) моддий нуқта бўлмайди

С) моддий нуқта бўлиши ҳам бўлмаслиги ҳам мумкин

Д) Ер Қуёш атрофида айланмаганда моддий нуқта бўлади.

3. 20 м/с неча км / соат бўлади? [1]

А) 72

В) 54

С) 36

Д) 75

4. Босиб ўтилган йўлнинг вақтга нисбати қандай физик катталиқ? [1]

А) йўл

В) босим

С) вақт

Д) тезлик

5. Мослаштиринг [5]

Ҳар қандай ҳаракатнинг асосий хусусияти – .....

унинг вазиятини бошқа жисм билан таққослаш

Жисм ҳаракатини тавсифлаш – ..... демакдир
Бошқа жисмлар ҳаракати шу жисмга нисбатан қараладиган жисм ..... дейилади.
Жисм ҳаракатланадиган чизик – ...
Жисм ҳаракатланаётган траектория узунлиги – ..

йўл
траектория
унинг нисбийлигидир
санок жисми

6. А) Кўчиш – \_\_\_\_\_

[1]

В) Кўчиш билан траектория устма - уст тушиши мумкинми?

[1]

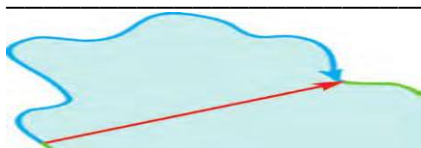

С) Расмда траектория ва кўчишни белгиланг [1]

7. Ҳаракат графигидан фойдаланиб, автомобилнинг 2 с да босиб ўтган йўлини топинг [2]

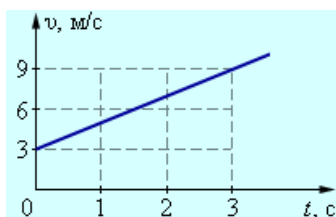

[1]

8. Қуённинг тезлиги 15 м/с, дельфинни тезлиги эса 72 км/соат.

А) Улардан қайси бирининг тезлиги катта [1]

В) Нима учун [1]

9. Автобус дастлабки 9 км йўлни 36 км/соат тезлик билан, кейинги 27 км йўлни эса 54 км/соат тезлик билан босиб ўтди. Автобус ҳаракатининг ўртача тезлиги қандай?

А) ХБТ ўтказиб ҳисобланг [1]

В) Автобус йўлнинг биринчи қисмини қанча вақтда босиб ўтганини топинг. [1]

С) Автобус йўлнинг қолган қисмини қанча вақтда босиб ўтганини топинг. [1]

Д) Ўртача тезликни топинг [1]

### Балл кўйиш жадвали

	Жавоб	Балл
1.	А) В)	1 1
2.	А	1

3.	А	1
4	А	1
5	Ҳар қандай ҳаракатнинг асосий хусусияти – унинг нисбийлигидир	1
	Жисм ҳаракатини тавсифлаш – унинг вазиятини бошқа жисм билан таққослаш демакдир	1
	Бошқа жисмлар ҳаракати шу жисмга нисбатан қараладиган жисм санок жисми дейилади.	1
	Жисм ҳаракатланадиган чизиқ – траектория	1
	Жисм ҳаракатланадиган траектория узунлиги – йўл	1
6	Кўчиш – жисмнинг бошланғич вазияти билан охириги вазиятини туташтирувчи йўналтирилган тўғри чизиқ кесмасидан иборат	1
	Кўчиш билан траектория устма - уст тушиши мумкин	1
	траектория ва кўчишни белгилаб кўрсатади	1
7	3м	2
8	20 м/с	1
	Дельфиннинг тезлиги катта 15 м/с < 20 м/с	1
9	9000м -10м/с; 27000м- 15м/с	1
	900 с	1
	1800 с	1
	12 м/с	1
<b>20</b>		

### «Кимё» фанидан жамловчи баҳолаш топшириқлари

#### 7-синф 1-чорак буйича сумматив баҳолаш топшириқлари

1. Атомларнинг муайян бир туридан ташкил топган бу [1]  
 А) Элемент В) Бирикма С) Аралашма Д) Йигинди
2. Берилган тизимдан элементни курсатингиз.  
 А) ош тузи В) сув С) кислород Д) хаво [1]
3. Берилган фикрларнинг тугри ёки нотугрилигини курсатинг. Кимёни урганиш пайтида лаборатория ва амалий ишлар бажаришда:

№	Фикр	тугри	нотугри
1	Факат соф моддалар билан иш олиб бориш керак		
2	Ёниб турган спирт шамини авайлаб жойидан кузгатиш мумкин		

4. Жадвални аралашма, бирикма ва элемент тушунчалари юзасидан туликтирингиз [3]

Тушунча	Тури	Таркиби	Булиниш қобилияти
	Бир жинсли	доимий	Факат кимёвий реакция ёрдамида парчаланиб, бошқа моддага айланиши мумкин

аралашма	Хар жинсли		Физикавий усул билан ажратиш мумкин
	Бир жинсли	доимий	Физикавий ва кимёвий усул билан бошка моддага парчалаш мумкин

5. Каттик модда таркиби курсатилган молекулалар моделини белгилангиз [1]

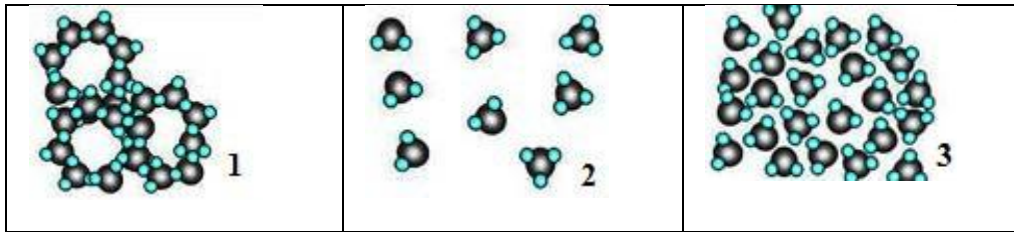

6. Берилган жараёнларни физикавий ва кимёвий жараёнларга ажратингиз. [2]

- 1) утиннинг ёниши
- 2) чиннининг суюкланиши
- 3) бурнинг кукунга айланиши
- 4) сутнинг ачиши

Физикавий жараён \_\_\_\_\_

Кимёвий жараён \_\_\_\_\_

7. Ёгоч кириндиси, кум ва ош тузидан иборат аралашма берилган.

а) Аралашмаларни ажратиш усуллари курсатиш билан бир катор, аралашмани ажратиш олиш режасини тузинг [3]

б) Аралашмани ажратиш давомида учрайдиган аралашмаларнинг турларини жадвалга тулдилинг [2]

Бир жинсли аралашма	Хар жинсли аралашма

8. Расмда сув хар хил ҳолатда буладиган график курсатилган

(а) D қисмидаги жараённи номланг \_\_\_\_\_ [1]

(б) C қисмидаги жараённи заррачаларнинг кинетик назарияси асосида тушунтиринг \_\_\_\_\_ [1]

(с) қайнаган сувнинг 0 градусгача совуш эгри чизигини чизинг [1]  
(х укин танглайди, у укин танглайди, эгри чизик чизади)

### Балл қуйиш жадвали

№	Жавоб	балл	Қушимча маълумот
1	А	1	
2	С	1	
3	а-тугри, б-нотугри	1	

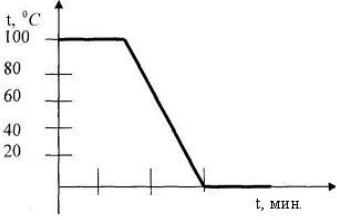
4	бирикма Узгарувчан элемент	1 1 1					
5	1	1					
6	Физикавий жараён 2,3 Кимёвий жараён 1,4	1 1	Хар икки тугри жавобга 1 балл				
7	Сув кушиш Ёгочни ажратиш учун сузиш Кумни ажратиш учун тиндириш ва сузиш Сув билан туз аралашмасини буглантириш	3 2	Жавобнинг маъносини узгартмайдиган бошка термин кабул килинади.				
	<table border="1"> <thead> <tr> <th>Бир жинсли</th> <th>Хар жинсли</th> </tr> </thead> <tbody> <tr> <td>Сув + туз</td> <td>ёгоч + туз + кум ёгоч + туз + кум + сув туз эритмаси + кум</td> </tr> </tbody> </table>	Бир жинсли	Хар жинсли	Сув + туз	ёгоч + туз + кум ёгоч + туз + кум + сув туз эритмаси + кум		
Бир жинсли	Хар жинсли						
Сув + туз	ёгоч + туз + кум ёгоч + туз + кум + сув туз эритмаси + кум						
8	(а) кайнаш (б) температура юкорилаган сари заррачаларнинг орасидаги кензет3к катталашиб, тезрок харакатлана бошлайди	1 1	х укини танглайди, у укини танглайди, эгри чизик чизади				
	(с) 						

### 7 – синф Кимё фанидан 2-чорак буйича сумматив бахолаш топшириклари

1. Кальций элементининг белгисини курсатинг [ 1 ]  
 А) К            В) Mg            С) С            Д) Са

2. Металмаслар каторини курсатинг [1]  
 А) К, Mg, С, Са            В) С, Н, Cl, N  
 С) С, Н, К, Са            Д) Li, Са, К, Mg

3. Металга бир мисол келтиринг [1]

4. Оддий ва мураккаб моддаларни курсатинг:

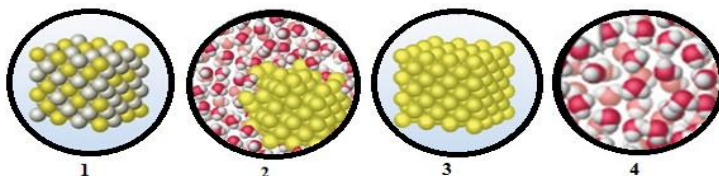

Оддий моддалар: \_\_\_\_\_

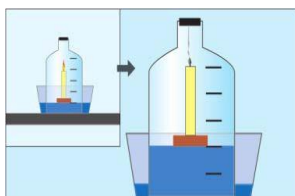

Мураккаб моддалар: \_\_\_\_\_ [3]

5.Расмда калпок тагида мой шамнинг ёниши курсатилган.

(a) Мой шамнинг учиш сабабини тушинтиринг [1]

(б) Сув сатхининг кутарилиш сабабини тушинтиринг [1]

6.(a) Ядро таркибида 5 протон бор. Электрон сонини аниқланг [1]

---

(б) Тартиб раками 9, элементнинг ядро таркибидаги элементар заррачаларни номланг [2]

---

7.Расмда хар хил шароитдаги моддаларнинг ёниши курсатилган.



(a) Тоза кислороддаги ёнишни курсатинг [1]

(б) Модданинг тоза кислородда яхши ёниш сабабини тушунтиринг [1]

8.(a) Фосфорни ёккан пайтда тузилган оксидга сув кушиб устига кук лакмус (индикатор) томизадиган булсак, кук лакмуснинг ранги кизилга узгаради. Рангнинг узгариши кислота тузилганлигини билдиради. Фосфор оксидининг табиатига таъриф беринг [1]

---

(б) Майший хаётда сундирилмаган охак деб номланадиган моддани куп ишлатади. Бу модданинг кимёвий номи кальций оксиди. Сундирилмаган охакни сув билан кушиб сундиради, шу пайт охак суви деб номланадиган бирикма олинади. Охак сувига фенолфталеин эритмасидан томизадиган булсак, танкурай рангига буялади. Бу жараён охак сувининг мухити асосли (ишкорий) эканлигини билдиради. Сундирилмаган охак кандай оксидлар гурухига ётади? [1]

---

9.Хозирги вақтда автомобилларнинг ичдан ёнадиган двигателларида утин сифатида углеводородли бирикмаларни (бензин, керосин) ишлатилади.

(a) утин ёнган пайтда хавога ажраладиган газларни ёзинг

i Тулик ёниш пайтида

[1]

ii Чала ёниш пайтида

[1]

(б) Тулик ёниш пайтида тузиладиган газларнинг зарарли томонини ёзинг

[1]

(c) Зарарли газларнинг хавога тарқалмас йулини таклиф этинг

(д) Зарарли газлардан химоялаш учун олиб бориладиган ишларни ёзинг

### Балл куйиш жалвали

№	Жавоб	Балл	Кушимча маълумот
1	Д	1	
2	В	1	
3	Хохлаган металл номини ёки белгисини ёзади	1	
4	Оддий моддалар - водород, кальций, фосфор мураккаб моддалар – ош тузи, крахмал, канд	3	
5	(а) калпок тагидаги кислород гази тугади (б) хаво таркибининг 1/5 кисми кислород гази	1 1	
6	(а) 5 электрон (б) 9 протон 10 нейтрон	1 2	
7	(а) 2 б) таркиби тоза	1 1	
8	(а) Кислотали (б) ишкорий	1 1	
9	(а) i тулик ёниш: карбонат ангидрид гази, сув ва азот оксидлари (а) ii чала ёниш: ис гази, куя (б) ёмгир билан аралашиб кислотали ёмгир тузилади (с) утин турини бошка зарарлиги оз утин турига алмаштириш, электромобильларни ишлатиш, кукаламзорлаштириш	1 1 1 1	Урнини боса оладиган утин турлари ёки сузгилар урнатиш деб ёзилса жавоб кабул килинади

### 8– синф Кимё фанидан 1-чорак буйича сумматив бахолаш топшириклари

1. Магний атоми учун тугри тушунчани аникланг

2. Магнийнинг ташки электрон каватида 2 электрон бор.

3. Магний ташки электрон каватидаги 2 электронни бериб юбора олади

4. Магний ташки каватига 3 электрон кушиб олади.

5.  $Mg^{2+}$  ионини туза олади

6.  $Mg^{2-}$  ионини туза олади

А) 1,2,4      В) 2,4      С) 3,5      Д) факат 4

2. Иккинчи гурух элементларининг электронларининг электрон каватларда жойлашиши буйича тугри тушунчани танланг

${}_{+4}Be\ 2e^- / 2e^-$        ${}_{+12}Mg\ 2e^- / 8e^- / 2e^-$        ${}_{+20}Ca\ 2e^- / 8e^- / 8e^- / 2e^-$

А) Иккинчи гурух элементлари учун ташки каватдаги электронлар сони 3 га тенг.

В) Электронлар атомда бир хил таралади

С) Электронлар атомда ядродан узоклашган сари ортиб борётган энергетик каватларда аста-секинликда жойлашади



Д) Электронлар атомда ядрога масофанинг камайиши тартиби билан жойлашган энергетик каватларда секинликда жойлашади.

3.Куйида берилган бирикмаларнинг формуласини «нольлик йигинди» усули буйича тузинг.

1)  $Al^{3+}$  ва  $S^{2-}$  \_\_\_\_\_

2)  $P^{5+}$  ва  $Cl^-$  \_\_\_\_\_

4.Сундирилмаган охакни олиш учун охактошни (кальций карбонатини) куйдириш (киздириш) керак.Шу билан катор, сундирилмаган охакка сув кушса, у сундирилган охакка (кальций гидроксидига) айланади. Ушбу узгаришларни реакция тенгламалари турида ёзиб курсатинг.

1) Охактошнинг парчаланиши

2) Сундирилмаган охакни сундириш

5.Берилган чизма намунаси буйича тузилувчи ионларнинг формуласини ёзинг:

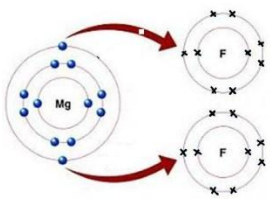
Катион: _____	
Анион: _____	

6.Кислород гази тирикчилик учун ахамиятли газ. Кислород гази кислороднинг икки атомидан иборат эканлиги барчамизга маълум. Кислороднинг даврий жадвалдаги тутган урнига караб куйидагиларга жавоб беринглр:

(а) электрон конфигурациясини \_\_\_\_\_

( б) электронли график формуласини \_\_\_\_\_

7.Жадвалда берилган кимёвий реакция типларини аникланг:

№	Кимёвий реакция тенгламалари	Реакция типи
1	$H_2 + Cl_2 \rightarrow 2HCl$	
2	$CuO + H_2 \rightarrow Cu + H_2O$	
3	$CaCO_3 \rightarrow CaO + CO_2$	
4	$NaCl + AgNO_3 \rightarrow AgCl + NaNO_3$	

8.Лабораторияда водород газини олиш учун куйидагича реакция олиб борилади. Уртача фаол металл + суюлтирилган кислота туз + водород  
Реакция типини аникланг

9.Одамни чумоли чакканда чаккан жойи каттик ачиша бошлайди. Унинг сабаби чумолидан ажраладиган кислотада. Кислота терида теккан жойини куйдиради, шунинг учун тери ачийдиган булади.Ушбу кислотанинг таркиби: углерод – 26,09 %,водород – 4,35 %, кислород – 69,54 % иборат эканлиги белгили булса, чумоли кислотанинг формуласини ёзинг

10. Расмда темир михнинг хар хил мухитда емирилиш (коррозия) жараёни курсатилган.

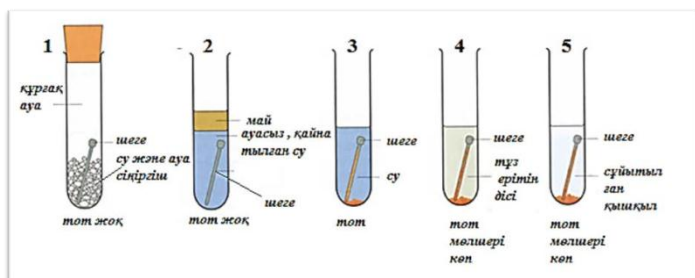

(а) 1-2- пробиркада нима учун темир зангланмаган? Тушунтиринг.

(б) 3-5- пробиркалардаги темир михнинг зангланиш сабаби нимада?

(с) Коррозиядан химоялашнинг хохлаган бир усулини таклиф этинг.

11. Расмда металларнинг суюлтирилган кислота эритмаси билан таъсирлашуви курсатилган.

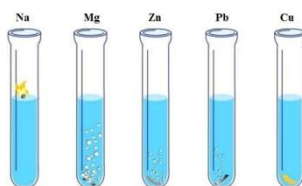

Реакция махсулотининг биттаси – туз эритмаси, иккинчиси эса – газ.

(а) Металлар суюлтирилган кислота билан таъсирлашганда кандай газ ажралади?

(б) Магний ва туз кислотасининг орасидаги реакция тенгламасини кимёвий формулалар ва белгилар оркали ёзиб, тенглаштиринг

12. Расмда мис сульфатининг эритмасига хар хил металларни солиш оркали металларнинг фаоллигини аниклашга доир тажриба курсатилган.

(а) Кайси метални пробиркага солганда реакция юрмайди?

(б) Кайси метални пробиркага солганда миснинг ажралиши шиддатли кечиши кузатилади?

( с ) Кайси метални пробиркага солганда хона хароратида миснинг урнига газ пуфакчалари ажралишини кузатиш мумкин?

**Балл куйиш жадвали:**

№	Жавоблар	Балл	Кушимча маълумот
1	A	1	
2	C	1	
3	Al <sub>2</sub> S <sub>3</sub> PCl <sub>5</sub>	1 1	
4	CaCO <sub>3</sub> → CaO + CO <sub>2</sub> CaO + H <sub>2</sub> O → Ca(OH) <sub>2</sub>	1 1	
5	Mg <sup>2+</sup> F <sup>-</sup>	1 1	
6	+8 O 2e <sup>-</sup> ) 6e <sup>-</sup> 1s <sup>2</sup> 2s <sup>2</sup> 2p <sup>4</sup>	1 1	
7	Бирикиш реакцияси Урин олиш реакцияси Ажралиш реакцияси Алмашиниш реакцияси	Хохлаган тугри икки жавоб учун 2 балл	Бошка жавоб кабул килинмайди
8	Урин олиш реакцияси	1	Бошка жавоб кабул килинмайди
9	26,09 % : 12 = 2,17 углерод 4,35% : 1 = 4,35 водород 69,54 % : 16 = 4,35 кислород формуласи: HCOOH	2,17 : 2,17 = 1 4,35 : 2,17 = 2 4,35 : 2,17 = 2	Бошка жавоб кабул килинмайди
10	( а ) 1-пробиркада кислород ва сув йук 2-пробиркада «кислороднинг келишига мой халакит келтиради» ( б ) занг пайдо киладиган факторлар : сув, хаво ( с ) сиртини коплаш ва хоказо	1 1 1	Бошка жавоб кабул килинмайди
11	( а ) водород ( б ) Mg + 2HCl = MgCl <sub>2</sub> + H <sub>2</sub> Реакция тенгламасини тенглаштиргани учун	1 1 1	Бошка жавоб кабул килинмайди
12	( а ) Au ( б ) Mg ( с ) Na	1 1 1	Бошка жавоб кабул килинмайди
	<b>Хаммаси</b>	<b>25 балл</b>	

**«Биология» фанидан жамловчи баҳолаш топшириқлари**

**II чорак учун жамловчи баҳолаш шарҳи**

**Бажариш вақти - 40 дақиқа**

**Баллар миқдори-30 балл**

**Топшириқ турлари:**

**ҚЖ** - қисқа жавобни талаб қиладиган вазифалар;  
**БЖ** - батафсил жавобни талаб қиладиган вазифалар.

Ушбу ЧЖБ 15 вазифасидан иборат бўлиб, вазифалар қисқа ва батафсил жавобларни ўз ичига олади.

Қисқа жавобни талаб қиладиган саволларда ўқувчи жавобни рақамли қиймат, сўз ёки қисқа жумла шаклида ёзади.

Батафсил жавобни талаб қиладиган вазифаларда, ўқувчи максимал балл олиш учун масалани ечишдаги барча ҳаракатлар кетма-кетлигини кўрсатиши керак.

## II- чорак учун жамловчи баҳолаш спецификацияси

Бўлим	Текшириш мақсади	Ўйлаш қобилиятининг даражалари	Тошпир иқ сони *	Тошпир ма №*	Тошпир ма тури*	Бажариш вақти, мин *	Балл*	Бўлим бўйича балл*
Моддаларнинг ташилуви	8.1.3.5 Лимфа системаси билан қон, тўқима суюқлиги билан лимфа орасидаги ўзаро боғлиқликни таърифлаш	Қўллаш	11	1	ҚЖ	4	3	24
	8.1.3.1 Қон таркиби ва функциясини таърифлаш	Билиш ва тушиниш		2	ДЖТ	1	1	
	8.1.3.2 Микропрепаратлар ёрдамида ҳар қил организмларнинг қон хужайралари тузилишини ўрганиш	Юқори даража қобилиятлари		3	ҚЖ/ТЖ	3	2	
	8.1.3.3 Лейкоцит типларнинг функциясини таърифлаш	Қўллаш		4	ДЖТ	2	1	
	8.1.3.4 Гуморалли ва хужайрали иммунитетни солиштириш	Қўллаш		5	ҚЖ	4	3	
	8.4.3.1 Содда ҳайвонлар, замбуруғлар, бактериялар ва вируслар орқали келиб чиқадиган касалликларни таърифлаш ва уларни олдини олиш чораларини тушинтириш	Билиш ва тушиниш		6	ДЖ	1	1	
	8.1.3.6 Касалликларни олдини олишда вакцинациянинг аҳамиятини баҳолаш	Юқори даража қобилиятлари		7	ТЖ	4	3	
	8.1.3.7 Агглютинация ва резусконфликт механизмларини тушинтириш	Билиш ва тушиниш		8	ҚЖ	1	1	

	8.1.3.8 Ҳайвонланинг юрагини тузилиши ва қон томирлар системасининг аҳамиятини таърифлаш	Қўллаш		9	ҚЖ/ТЖ	4	3	
	8.1.3.9 Қон томирлари деворлари тузилиши ва уларнинг функциялари орасидаги боғлиқликни ўрганиш	Қўллаш		10	ҚЖ/ТЖ	4	3	
	8.1.3.11 Жисмоний машғулотларни юрак ишига таъсирини ўрганиш.	Қўллаш		11	ТЖ	4	3	
Нафас олиш	8.1.4.1 Ўпка ва тўқимадаги газ алмашиниш механизмини таърифлаш	Қўллаш	4	12	ҚЖ	2	1	6
	8.1.4.2 Нафас олиш ва нафас чиқариш механизмини тушинтириш	Қўллаш		13	ҚЖ	1	1	
	8.1.4.3 Ўпкани тириклик сифимини аниқлаш. Тинч ҳолатда ва жисмонан кўп ҳаракатдаги нафас олишининг миқдорини аниқлаш.	Юқори даража қобилиятлари		14	ТЖ	4	3	
				15	ҚЖ	1	1	
<b>Жами:</b>			15	15		40	30	30

«Биология» фанидан 2-чорак учун жамловчи баҳолаш топшириқлари

1.Расмдан фойдаланиб организмнинг ички муҳит суюқлиги турларини аниқлаб, улар орасидаги боғлиқликни тарърифланг.

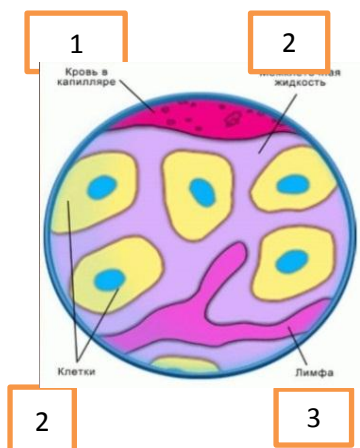

1 \_\_\_\_\_  
 2 \_\_\_\_\_  
 3 \_\_\_\_\_  
 [3]

2.Қон таркиби берилган, функциясини ёзинг.

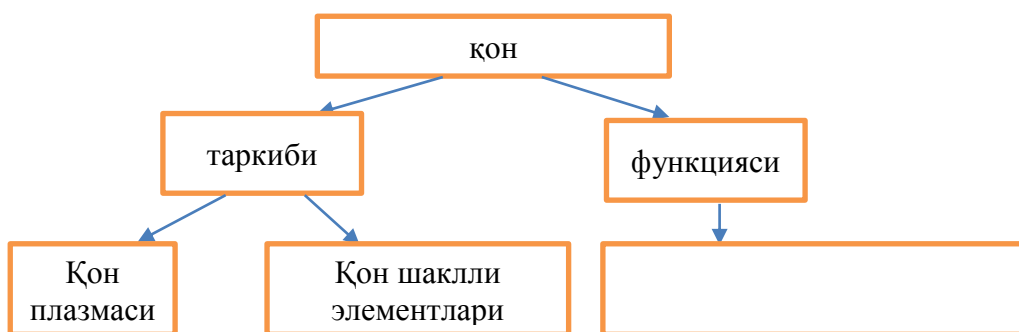

[1]

3.Қуйидаги организмларнинг қон хужайралари фарқини айтинг.

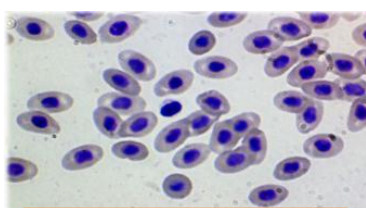

лама

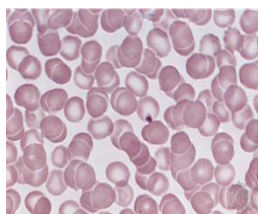

одам

Лама \_\_\_\_\_

Одам \_\_\_\_\_

[2]

3. Қуйидаги лейкоцит типларининг умумий функциясини ёзинг.

4.

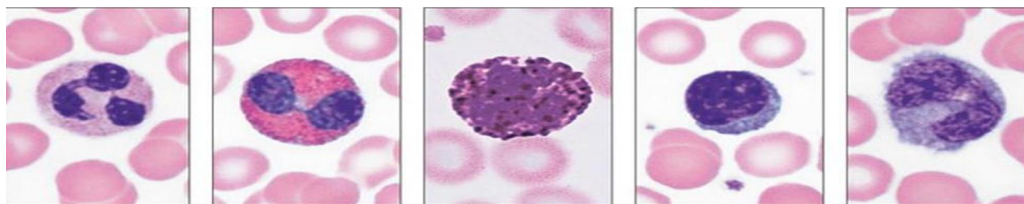

нейтрофи      эозинофи      базофил      лимфоцит      монофиц

[1]

5.i. Жадвалда гуморалли ва хужайрали иммунитет тузилмаси берилган. Ҳар бир тури қандай вазифа бажаради?

	1	2
а	эритроцит	Микробларни нобуд қилади
в	антиген	фагоцитлар
с	антитела	бактериялар
д	фагоцитли	антитела

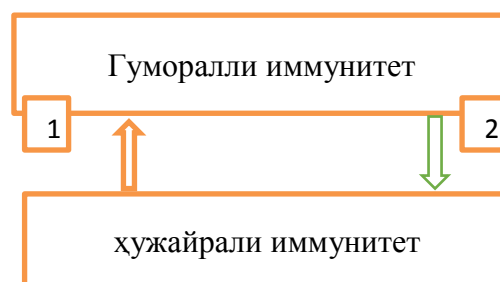

[2]

ii. Иммунитетга асос солган олимлар.

- А. Р.Гук; А.Левенгук
- В. И.И.Мечников; П.Эрлих
- С. Д.И.Ивановский; Л.Пастер
- Д. Т.Шванн; М.Шлейден

[1]

6. Ҳаво орқали юқадиган вирусли касаллик турини аниқланг.

- а. Ич буруғи
- в. Дифтерия
- с. Герпес (учук)
- д. Лейшманиоз

[1]

7. i. Сифатсиз тайёрланган вакцинанинг одамга таъсири:

- а. Ҳеч қандай таъсири йук
- в. Организмга салбий таъсир кўрсатади
- с. Ижобий таъсир кўрсатади
- д. Организм ҳаётини тўхтатади.

[1]

ii. Организмнинг қандай ҳолатида даволаш зардобини қўллашга бўлмайди? Жавобингизни асосланг.

---



---



---

[2]



8. Қон гурухлари бир-бирига мос келмай қолганда эритроцитлар бир-бирига ёпишиб қолади. Бу ҳодиса қандай номланади?

[1]

9. i. Иссиққонли организмни топинг.



1



2



3



4

[1]

ii. Бақа билан калтакесак юрагини солиштириб ўхшашлиги ва фарқини ёзинг.

Ўхшашлиги	Фарқи

[2]

10. Ушбу қон томирлари деворининг номларини айтинг ва функциясини таърифланг.

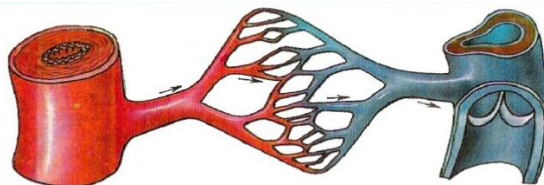

артерия

капилляр

вена

1.

2.

3.

[3]

11. Қуйидаги расмлардан фойдаланиб, юрак ишини таърифланг.



а.



в.



с.

[3]

12. Жадвалда берилган маълумотларни «Т»(тўғри) ва «Х» (нотўғри) эканлигини аниқланг.

маълумотлар	Т	Н
Газ алмашинувининг асосий механизми-диффузия		
капилляр орқали O <sub>2</sub> тўқима суюқлигига ўтади		
Ўпкадаги газ алмашинуви ўпка артериясида боради		
Нафас чиқарилгандаги ҳавонинг таркиби - 21% O <sub>2</sub> бўлади		
Тўқималарда қон CO <sub>2</sub> гази билан тўйинади		

[1]

13. Айёлларнинг нафас олиш типи қандай аталади?

[1]

14. Ўпканинг тириклик сифимини аниқланг.

Тинч ҳолатда	Чуқур нафас олганда	Чуқур нафас чиқарганда

[3]

15. Одамда жисмонан кўп ҳаракатдан сўнг нафас олиши тезлашади. Сабабини тушинтиринг?

[1]

#### Балл қўйиш жадвали

Савол	Жавоб	Балл	Қўшимча маълумот
1	i 1 қон; 2 лимфа; 3 тўқима суюқлиги; ii. Заҳира моддалари билан таъминлайди зарарли моддалардан тозалайди оралиқ вазифани бажаради	1 1 1 1	
2	транспорт	1	Ҳар қайси 3та жавоб қабулланади
3	лама-эритроцити чўзиқроқ, ядроси бор адам-эритроцити юмалоқ, ядроси йўқ	1 1	
4	ҳимоя	1	Ҳар қайси 2та жавоб қабулланади
5	i Жавоб: Д. фагоцитли, антителали ii Жавоб: В. И.И.Мечников; П.Эрлих	1 1 1	
6	С. Герпес (учук)	1	
7	i В- организмга салбий таъсир кўрсатади ii	1	

	одам касал бўлганда, ёки қандайдир бошқа касаллик қўзғатувчисини юқтурганда	2	
8	агглютинация	1	
9	i ғоз ii ўхшашлиги - юраги 3 камерали. фарқи-калтакесакнинг юрак қоринчаси қисман парда билан бўлинган	1  2	
10	ташқи-эгилувчанлик, мустаҳкамлик ўрта-эгилувчанлик, қисқарувчанлик ички-ишқаланишни камайтиради, мустаҳкамлик	2	
11	Тинч ҳолатда юракнинг 1 минутдаги қисқариши Ўтирган ҳолдаги томирнинг уруши, юракнинг қисқариши Жисмоний машқлардан сўнг томирнинг уруши, юракнинг қисқариши	3	Ҳар қайси 2та жавоб қабулланади
12	1-т 4-н 2-т 5-т 3-н	1	Ҳар қайси 3та жавоб қабулланади
13	Кўкрак орқали нафас олиш	1	
14	1-500мл, 2-1500мл, 3-1500 мл	3	
15	Физикавий куч тушиши сабабли юрак қисқариши ва томир уруши тезлашади.	1	
	Жами-15	30	

### Жамловчи баҳолаш натижаси ҳақида ота-оналар учун ахборот

Ўқувчининг исм ва фамилияси \_\_\_\_\_

Баҳолаш мезонлари	Билим савиясининг даражаси		
	Қуйи	Ўрта	Юқори
Лимфа айланиши ва унинг фҳамиятини билади	Лимфа айланишини таърифлашда қийналади	Лимфа системаси билан қон, тўқима суюқлиги билан лимфа орасидаги ўзаро боғлиқлигки таърифлашда ҳатоликларга йўл қўяди	Микропрепаратлар ёрдамида ҳар ҳил организмларнинг қон ҳужайралари тузилиши фарқларини тушинтиради
Қоннинг таркиби ва функциясини таърифлайди	Қоннинг таркибини ажратишда қийналади	Қоннинг функцияларини ажратиб ёзишда ҳатоликларга йўл	Қоннинг транспорт, гомеостаз, ҳимоя функцияларини ажратади

		қўяди	
Микропрепаратлар ёрдамида ҳар ҳил организмларнинг қон ҳужайралари тузилишини ўрганади	Ҳар ҳил организмларнинг қон ҳужайраларини ажратишда қийналади	Қон ҳужайралари шакли, миқдори ва ядросининг борлигига қараб солиштиришда ҳатоликларга йўл қўяди	Микропрепаратлар ёрдамида ҳар ҳил организмларнинг қон ҳужайралари тузилишини ўрганади
Гуморалли ва ҳужайрали иммунитетни таърифлайди	Лейкоцит турлари функцияларини таърифлашда қийналади	Гуморалли ва ҳужайрали иммунитетни солиштиради	Лейкоцит типлари ва уларнинг функциясини таҳлил қилади
Юқумли касалликлар ва уларни олдини олиш чораларини билади	Юқумли касалликлар турларини номлашда ҳатоликларга йўл қўяди	дизентерия, фитофтороз, вабо, дифтерия, лейшманиоз, герпес касалликлари ҳақида маълумот билади	Содда ҳайвонлар, замбуруғлар, бактериялар ва вируслар орқали келиб чиқадиган касалликларни таърифлаш ва уларни олдини олиш чораларини таърифлайди
Юрак-қон томирлар системасини таърифлайди	Очиқ ва ёпиқ қон айланиш системасини таърифлашда ҳатолашади	Одамнинг қон айланиш системасини билади	Одам ва ҳайвонларнинг қон айланиш системасини таърифлайди
Нафас олиш ва нафас чиқариш механизмни таърифлайди	Альвеола билан қон орасида газ алмашинувини тушинтиришда ҳатоликларга йўл қўяди	Нафас олиш ва нафас чиқариш механизмни таърифлайди	Ўпканинг тириклик сиғимини, тинч ҳолатдаги ва жисмонан кўп ҳаракатдаги нафас олишининг миқдорини аниқлайди

### **«География» фанидан жамловчи баҳолаш топшириқлари**

*№107 Ю.Сареми номли мактаб лицейининг География фани уқитувчиси*

## 9 синф

**Бўлим:** Табиий география

**Мавзу:** Қозоғистон худудини геологик тарихи ва тектоникаси.

Минерал ресурсларни қазиб олиш ва қайта ишлаш марказлари.

Минерал ресурсларни қазиб олишдаги муоммолар.

**Ўқиш мақсадлари:** 9.3.1.1. Қозоғистон худудини геологик тарихи, тектоникаси, рельеф шакллари аниқлайди.

9.3.1.5. Минерал ресурсларни қазиб олиш ва қайта ишлаш марказларини картадан аниқлайди.

9.3.1.7. Минерал ресурсларни қазиб олишдаг муоммолар ва уларни ечимини излайди

**Баҳолаш мезонлари:**

- ✓ Қозоғистон худудини рельеф шакллари аниқлайди
- ✓ Минерал ресурсларни марказларини картадан аниқлайди
- ✓ Муоммолар ва уларни ечимини излайди

**Фикрлашнинг юқори босқичи:** Таҳлил, жамлаш, баҳолаш боқичларини қўллаш.

**Бажариш вақти:** 20 мин

*Топшириқ*

1. Қозоғистоннинг рельеф шакллари ва уларнинг қисмларини мослаштиринг.

1. Қулунди текислиги		А) Шарқий Европа текислиги
2. Қалба тизмасы		Б) Шимолий қозоқ текислиги
3. Жайиқ – Жем устюрти		В) Тянь-Шань тоғи
4. Узунқора тизмасы		Г) Олтой тоғи
5. Биршоғир ботиғи		Д) Муғолжар тоғи

1	
2	
3	
4	
5	

2. Контур картада Қозоғистоннинг фойдали қазилмаларини шартли белгилари билан белгиланг

1. Экибастуз – кўмир конлари
2. Доссор – нефть конлари
3. Жезқазған – мис конлари
4. Рудний – темир конлари
5. Ўскемен – полиметалл конлари.

*Қозоғистон фойдали қазилмалари*

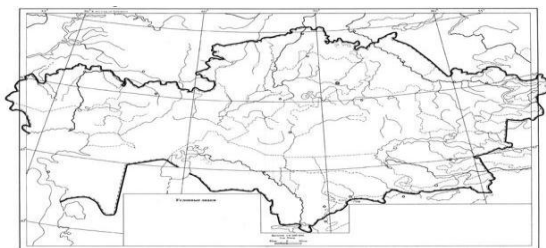

3. Экибастуз тошкўмир кон ўринининг захираси (10 млрд т) бор-йўғи 155 км<sup>2</sup> ни ташкил қиладиган кичик майдонда жойлашган. У 1955 йилдан бери ўзлаштирилиб келади. Шу вақт ичида 2 млрд т кўмир қазиб олинган. Бундай тез суръатда ўзлаштириш СССР-даги ҳеч бир кўмир ҳавзасида бўлган эмас. 1 т кўмир қазиб олишга тайёргарлик кўриш учун 1 м<sup>3</sup> бўш жинс чиқарилади, Кузнецк ҳавзасида эса (Россия) – 7 м<sup>3</sup>. Кўмирни ёқиш учун Экибастуз МТЭС-1 ва 2 (қуввати 4 млн ва 1 млн тегишли равишда), Россияда эса Рефтинск (3,8 млн кВт), Троицк (2,5 млн кВт) МТЭС-си ва Омбидаги 5 ИЭС махсус қурилган

1. Фойдали қазилмалар деб нимага айтилади?
2. Қозоғистондаги йирик темир ҳавзалари қаерда жойлашган?
3. Қозоғистондаги йирик тошкўмир ҳавзаларининг муоммоларини айтинг.

Баҳолаш критерийлари	Топширик №	Дескриптор	балл
		Таълим олувчилар	
Қозоғистон ҳудудини геологик тарихи, тектоник тузилишини аниқлайди.	1	Шарқий Европа текислиги қисмини аниқлайди	1
		Шимолий қозоқ текислиги қисмини аниқлайди	1
		Тянь-Шань тоғи тизмасини аниқлайди	1
		Олтой тоғи тизмасини аниқлайди	1
		Муғолжар тоғи қисмини аниқлайди	1
Контур картада фойдали қазилмаларни белгилайди	2	Картада кўмир конларини белгилайди	1
		Картада нефть конларини белгилайди	1
		Картада мис конларини белгилайди	1
		Картада темир конларини белгилайди	1
		Картада полиметалл конларини белгилайди	1
Фойдали қазилмаларни қазиб олишни таққослаш ва уларни муаммоларини ҳал қилиш йўлларини тасниф этиш	3	Фойдали қазилмаларни фойдаланишига кўра гуруҳлаштиради	1
		Йирик темир ҳавзалари аниқланади	1
		Тошкўмир қазиб олишдаги муаммолар ва уларни ҳал қилиш йўлларини тасниф этилади	1
Жами балл			13

**“Табиий география” бўлими бўйича жамловчи баҳолашнинг натижасига кўра ота-оналарга бериладиган рубрика**

Ўқувчининг исми ва фамилияси: \_\_\_\_\_

Баҳолаш мезонлари	Ўқув натижалари		
	паст	Ўрта	юқори
Қозоғистон худудини геологик тарихи, тектоник тузилишини аниқлайди.	Қозоғистон худудини геологик тарихи, тектоник тузилишини аниқлашда қийналади	Қозоғистон худудини геологик тарихи, тектоник тузилишини аниқлашда хатоликларга йўл қўяди, рельеф шакллари ва уларнинг қисмларини мослаштиришда хатоликлар мавжуд.	Қозоғистон худудини геологик тарихи, тектоник тузилишини аниқлайди
Контур картада фойдали қазилмаларни белгилайди	Контур картада фойдали қазилмаларни белгилашда қийналади	Контур картада кўмир конларини, нефть конларини, мис конларини темир конларини, полиметалл конларини белгилашда хатоликларга йўл қўяди.	Контур картада фойдали қазилмаларни белгилайди
Фойдали қазилмаларни қазиб олишни таққослаш ва уларни муаммоларини ҳал қилиш йўлларини тасниф этиш	Фойдали қазилмаларни қазиб олишни таққослаш ва уларни муаммоларини аниқлашда қийналади	Фойдали қазилмаларни қазиб олишни таққослаш ва уларни муаммоларини ҳал қилиш йўлларини тақлиф этишда хатоликларга йўл қўяди	Фойдали қазилмаларни қазиб олишни таққослаш ва уларни муаммоларини ҳал қилиш йўлларини тасниф этиш

*География фани ўқитувчиси Исраилова Лазокат Акрамовнанинг иш тажрибасидан*

**1-ЧОРАК БЎЙИЧА ЖАМЛОВЧИ БАҲОЛАШ СПЕЦИФИКАЦИЯСИ**

1-чорак бўйича жамловчи баҳолашга тасниф

**Узоқлиги** – 40 минут

**Балл сони** – 30

**Топшириқнинг тури:**

**КТБ** -кўп танлови бор топшириқлар;

**ҚЖ** – қисқа жавобни талаб этадиган топшириқлар;

**ТЖ** –тўлиқ жавобни талаб этадиган топшириқлар.

**Жамловчи баҳолашнинг тузилиши**

Берилган нусха кўп жавобли тест саволлари ва қисқа/тўлиқ жавобни талаб этадиган саволларни ўз ичига оладиган 9 топшириқдан иборат.

Тест топшириқларини таълим олувчи кўрсатилган нусхаларнинг тўғри бир жавобини танлайди.

Таълим олувчи қисқа жавоб талаб этадиган саволларга сўз ёки қисқа гап турида жавоб беради. Тўлиқ жавобни талаб этадиган саволларга тўлиқ жавоб бериш керак. Таълим олувчининг географик билимини таҳлил қилиш ва қўллай билиш қобилияти орқали баҳоланади.



### 1 чорак бўйича жамловчи баҳолашдаги топшириқларнинг таърифи

Бўлим/бўлимча	Текшириладиган мақсад	Ўйлаш кўникмаларининг даражаси	Топшириқ сони*	Топшириқ № *	Топшириқ тури*	Бажариш вақти, мин*	Балл*	Бўлимга бериладиган балл сони
Геоик тадқиқот услуби - тадқиқот ва тадқиқотчилар	8.1.1.1 География фанининг тармоқлабўлинишини график турда кўрсатиб тушунтирадирга	Кўллаш	1	3	ҚЖ	4	4	13
	8.1.1.2 География фани тармоқларидаги аҳамиятга эга тармоқларни аниқлайди	Кўллаш	1	4	ҚЖ	3	3	
	8.1.1.4 Сонли ва сифатли географик маълумотларни таҳлил қилади	Юқори даража кўникмалари	1	8	ТЖ	10	6	
Картография ва маълумотлар базаси – Географик хариталар	8.2.1.1 Мавзули хариталарни таърифлайдиган кўшимча элементларни кўрастыради: профиль, диаграмма, график, жадвал	Кўллаш	1	5	ҚЖ	4	3	9
	8.2.1.2 Географик шартли белгилар ва хариталарни таърифлайдиган кўшимча элементларни кўллаб, мавзули хариталарни ўқийди	Кўллаш	1	6	ҚЖ	4	3	
	8.2.1.3 Географик номенклатура объектларни контур харитада кўрсатади	Кўллаш	1	7	ҚЖ	3	3	
Табий география-Литосфера	8.3.1.2 Ер заси турларини гуруҳлайди	Билиш ва тушуниш	1	1	КТБ	1	1	8
	8.3.1.5 Тоғ жинислари ва минералларни турли белгилари бўйича гуруҳлайди	Билиш ва тушуниш	1	2	КТБ	1	1	
	8.3.1.10 Жой компонентини кўшимча таъминлаш асосида ер юзининг инсоният Ҳаёти ва хўжалигига тегизадиган Таъсирига баҳо беради	Юқори даража кўникмалари	1	9	ТЖ	10	6	
<b>Жами</b>			<b>9</b>			<b>40</b>	<b>30</b>	<b>30</b>
<i>Эслатма: * - ўзгартириш киритиш мумкин бўлган бўлим</i>								

## Топширик нусхалари ва балл қўйиш жадвал

«География» фанидан 1-чорак учун жамловчи баҳолашнинг топшириклари

1. Ерпўстини, унинг таркибини, тузилишини ва ривожланиш тарихини тадқиқ этадиган фан .

А) география

В) биология

С) геоморфология

Д) геология

Е) гидрология

[1]

2. Аталган тоғ жинсларининг орасидан химиявий тоғ жинсини топинг.

А) гранит, базальт

В) оҳактош, кварцит

С) чўкинди, оҳактош

Д) ош тузи, гипс

Е) гранит, мрамор

[1]

3. Берилган матнни ўқиб чиқинг

(а) Ана шу матн асосида география фанининг тармоқларини графикда кўрсатади [2]

(б) Матндан фан тармоқларининг тадқиқотларини аниқлайди. [2]

География энг қадимги фанлардан бири ҳисобланади. Грекча «гео»- ер, графо-ёзаман демакдир. Яъни «ернинг тасвири» деген маънони билдиради. География бутун Ер шарини, унинг айрим қисмлари табиий шароити, дунё халқларининг хўжалик фаолияти ва ижтимоий ҳаётини ўрганadi. География асосан табиий ва иқтисодий географияга бўлинади. Табиий география (юнонча физис-табиат) ер юзасининг табиати, унинг муайян қисмларида рўй берадиган жараён ва ҳодисаларнинг сабабларини тушунтиради.

Иқтисодий география (юнонча экономия-хўжаликни бошқариш) корхоналари, саноат объектлари, қишлоқ хўжалиги, транспорт тури, алоқа воситалари аҳоли жойлашуви ва табиий бойликларга хўжалик нуқтаи назари билан баҳо беради.

Табиий география умумий ва регионал соҳалардан иборат. Умумий табиий география ер юзи хусусиятининг бутун Ер шарига хос бўлган умумий қонуниятларни ўрганиш билан шуғулланади. Регионал табиий география ер юзаси хусусиятларини алоҳида территорияларга бўлиб ўрганadi (материк, регион, давлатларга).

4. Берилган суръатлар орқали аҳамиятга эга бўлган географик тадқиқотларнинг асосий турларини аниқланг

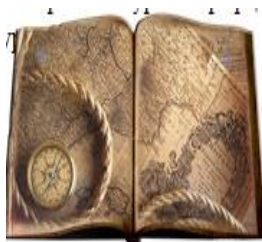

1-суръат



2-суръат

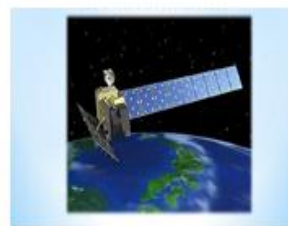

3-суръат

1-суръат

[1]

2-суръат

[1]

3-суръат

[1]

4. Харитада Қозоғистон территориясида ҳароратнинг тақсимланиши берилган. Ана шу мавзули харитани тўлдириш учун 2 та қўшимча элемент қўшиб, сабабини ёзинг.

ТЕМПЕРАТУРНАЯ КАРТА КАЗАХСТАНА

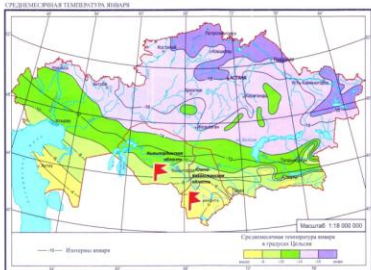

СРЕДНЕСЕЗОНА ТЕМПЕРАТУРА ОЎСИШ

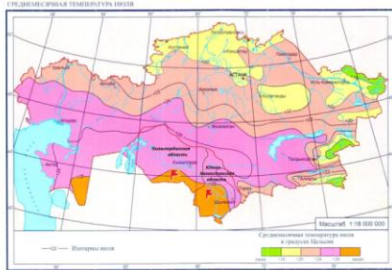

(a) Қозоғистонда ҳарорати юқори бўлган жойни аниқланг. \_\_\_\_\_ [1]

(b) Қозоғистонда ҳарорати паст бўлган жойни аниқланг. \_\_\_\_\_ [1]

(c) Харитада берилган об-ҳаво элементларини ва ҳодисаларни ўқишнинг аҳамиятини тушунтиради. \_\_\_\_\_ [1]

6. Берилган мавзули харитадан шартли белгиларнинг 3 турини аниқланг. Шартли белгиларни қўллаб, мавзули харитани ўқинг.

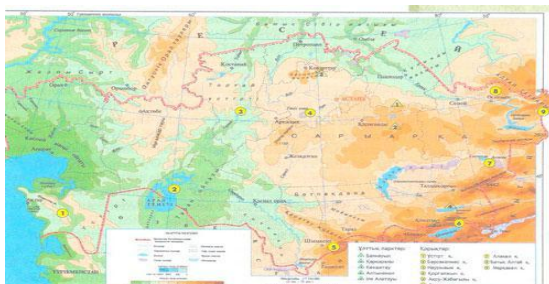

(a) \_\_\_\_\_ [1]

(b) \_\_\_\_\_ [1]

(c) \_\_\_\_\_ [1]

7.Контур харитада кўрсатинг. [1]



(a) Дунёнинг энг катта ярим ороли . \_\_\_\_\_ [1]

(b) Дунёнинг энг узун дарёси. \_\_\_\_\_ [1]

(c) Дунёнинг энг чуқур кўли. \_\_\_\_\_ [1]

Америго Веспуччи саёхати бўйича берилган карта-схемани таҳлил қилинг

**Балл қўйиш жадвали**

№	Жавоблар	Балл	Қўшимча маълумот
1	d. геология	1	
2	d. ош тузи. гипс	1	
3	a. География Табиий иқтисодий	1	
	b. Табиий география (юнонча физис – табиат) ер юзасининг Табиати, унинг муайян қисмларида рўй берадиган жараён ва ҳодисаларнинг сабабларини тушунтиради.	1	
	Иқтисодий география (юнонча экономия – хўжаликни бошқариш) саноатни, қишлоқ хўжалигини транспорт тури, алоқа воситалари, аҳоли жойлашуви ва табиий бойликларга хўжалик нуқтаи назари билан баҳо беради	1	
4	1. Космик тадқиқотлар	1	
	2. Географик ахборот тадқиқотлари (ГАЖ)	1	
	b) масштабдан ташқарида бажарилган 3. Дала (саёхатчилар) тадқиқотлари	1	
5	a. Ҳарорати энг юқори жой – Қизилқум чўллари (Қизилорда)	1	
	b. Ҳарорати энг паст жой – Атбасар (Ақмола)	1	
	c. Сабаби иқлим харитада алоҳида ҳудудларнинг хусусиятларини аниқ аниқлаш муҳим бўлиб ҳисобланади	1	
6	a. Нуқтали шартли белгилар – аҳоли пунктлари b. Сонли шартли белгилар – Қозоғистон кўриқхоналари	1	
	c. Сифатли бўялган ранглар – ер юзининг турлари	1	
		1	

7	Контур харитада белгилайди:		
	a. Арабистон ярим оролини	1	
	b. Нил дарёсини	1	
8	c. Байкал кўлини	1	
	a. Ғарбий йўл билан Ҳиндистонга йўл очиш	1	
	b. Гвиана ва Венесуэлла соҳиллари бўйлаб	1	
	Амазонканинг қуйилиш жойигача	1	
	c. Бразилия соҳилларигача		
	d. Мартин Вальдземюллер	1	
e. Январь ойида дарё қуйилишига етиб бориши	1		
таклифи	1		
f. Инсониятга янги ерни очиб бериши	1		
9	Ер юзасининг турини аниқлайди	1	Ўз худудидаги ер юзининг бир турини таърифлайди
	Асосий хўжалик турини аниқлайди	1	
	Қўшимча хўжалик турини ёзади	1	
	Хўжаликни ривожлантиришда ер юзининг қулай томонини баҳолайди	1	
	Хўжаликни ривожлантиришда ер юзининг ноқулай томонини Яқун ясайди.	1	
Жами балл		30	

### «Қозоғистон тарихи» фанидан жамловчи баҳолаш топшириқлари

*6-синф*

«X – XIII асрда Қозоғистон» бўлими

*Мавзу:*

Қорахон давлати. Найманлар, керей ва жалойирлар.

Туркларнинг моддий ва маънавий маданияти.

*Таълимий мақсад:*

6.3.1.4 тарихий тушунчалардан фойдаланган ҳолда Қорахон давлатида ер олишнинг ўзига хос хусусиятларини тушунтириш;

6.3.1.3 X – XIII аср бошларида давлатлар ривожланишининг ўзига хос хусусиятларини тушунтириб, уларнинг ўхшашлик ва фарқларини аниқлаш;

6.2.2.5 Кўчманчиларнинг амалий санъати ютуқларини айтиб беринг.

*Баҳолаш мезонлари: Билим олувчи*

- тарихий тушунчалардан фойдаланган ҳолда, Қорахон давлатида ерларни эгаллашнинг ўзига хос хусусиятларини тушунади;

- Найман, керей ва жалойир давлатларининг хусусият ва ўхшашликларини аниқлайди;

- кўчманчиларнинг амалий санъати ютуқларини тавсифлайди.

Фикрлаш қобилияти даражаси: билиш ва тушуниш, қўллаш

*Иш вақти:* 20 дақиқа

*Топшириқ*

1. Тарихий тушунчалар ёрдамида Қорахон давлатида ерга эгаллик қилиш турларини аниқланг:

1	Икта	А	Дин раҳбарларининг ер улушлари
2	Мулк	В	Хусусий ерлар, яъни давлат солиғидаги ерлар ҳисобланади
3	Вақф	С	Ҳоконнинг ўз қармоғидагиларга хизматлари учун берган ерлари

*Жавоблари*

1	2	3

2. Найман, керей, жалойир мамлакатларининг ўзига хос хусусиятлари ва ўхшашликларини аниқлаб ёзинг:

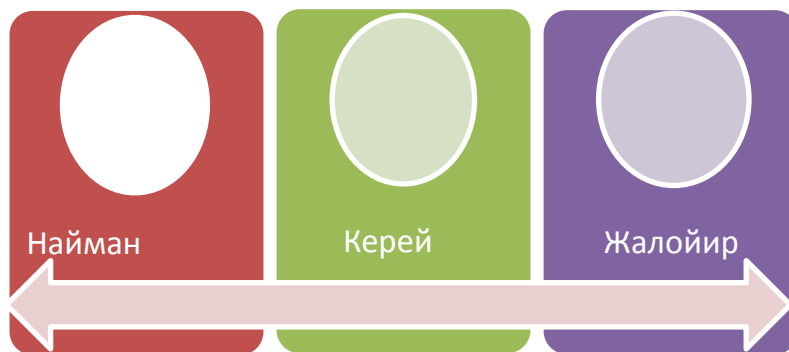

*3-топириқ.*

Кўчманчиларнинг амалий санъати ютуқларини тавсифланг.

Кўчманчиларнинг чармдан ясаган маҳсулотларининг ўзига хос хусусиятлари	Кўчманчиларнинг жундан ясаган маҳсулотларининг ўзига хос хусусиятлари	Кўчманчиларнинг суякдан ясаган маҳсулотларининг ўзига хос хусусиятлари

Баҳолаш мезонлари	Топириқлари №	Дескриптор	Балл
		Билим олувчи	
Тарихий тушунчалардан фойдаланган ҳолда, Қорахон давлатида ер эгаллашнинг ўзига хос хусусиятларини мослаштиради	1	Иктани мослаштиради	1
		Мулкни мослаштиради	1
		Вақфни мослаштиради	1
Найман, керей ва жалойир давлатларининг	2	Найман мамлакатининг ўзига хос хусусиятини аниқлайди;	1

Ўзига хос хусусиятлари ва ўхшашликларини аниқлайди		Керей мамлакатининг ўзига хос хусусиятини аниқлайди;	1
		Жалойир мамлакатининг ўзига хос хусусиятини аниқлайди;	1
		Найман, Керей ва Жалойир мамлакатларининг ўхшашликларини аниқлайди	1
Кўчманчи халқларнинг амалий санъат ютуқларини тавсифлайди	3	Кўчманчи халқларнинг чармдан ясаган маҳсулотларининг хусусиятларини тавсифлайди;	1
		Кўчманчи халқларнинг жундан ясаган маҳсулотлари хусусиятларини тавсифлайди;	1
		Кўчманчи халқларнинг суякдан ясаган маҳсулотлари хусусиятларини тавсифлайди;	1
Умумий балл			10

« X – XIII асрнинг бошидаги Қозоғистон» бўлими бўйича жамловчи баҳолаш натижалари тўғрисида ота-оналар учун маълумот

Баҳолаш мезонлари	Ўқув ютуқлари даражаси		
	Қуйи	Ўрта	Юқори
Тарихий тушунчалардан фойдаланган ҳолда, Қорахон давлатида ер эгаллашнинг ўзига хос хусусиятларини аниқлайди	Тарихий тушунчалардан фойдаланган ҳолда, Қорахон давлатида эр олишнинг ўзига хос хусусиятларини аниқлаш қийин	Тарихий тушунчаларни инобатга олиб, Қорахонийлар ерларини эгаллашнинг ўзига хос хусусиятларини аниқлашда хатоларга ёъл қўяди	Тарихий тушунчаларни ҳисобга олган ҳолда, у Қорахон давлатида ерга эгаллик ҳуқуқини тўғри белгилайди
Найман, керей ва жалойир давлатларининг ўзига хос хусусиятлари ва ўхшашликларини аниқлайди	Найман, керей ва жалойир давлатларининг ўзига хос хусусиятлари ва ўхшашликларини аниқлашга қийналади	Найман, керей ва жалойир давлатларининг ўзига хос хусусиятлари ва ўхшашлигини аниқлашда хатоларга йўл қўяди	Найман, керей ва жалойир давлатларининг ўзига хос хусусиятлари ва ўхшашликларини тўғри белгилайди
Кўчманчи халқларнинг амалий санъат ютуқларини тавсифлайди	Кўчманчи халқларнинг амалий санъати ютуқларини тасвирлашга қийналади	Кўчманчи халқлар амалий санъатининг ютуқларини тавсифлашда хатоларга йўл қўяди	Кўчманчи халқлар амалий санъати ютуқларини тўғри тасвирлаб беради

" XVI – XVII асрларда Қозоқ хонлигининг ривожланиши" бўлими.

Мавзу:

Қосим Хон томонидан Қозоқ хонлигининг кучайиши.

Жангир хонга қарши қозоқ-жунгар оппозитсияси.

Қозоқ хонлигининг ижтимоий тузилиши.

Таълимий мақсад:

6.3.2.6 қозоқ хонларининг ташқи сиёсатини таҳлил қилиш;

6.3.2.7 Ўрбулоқ жангида қозоқ лашкарининг жанг санъати маҳорати ва жасоратини баҳолаш;

6.1.2.1 қозоқ хонлигида ижтимоий гуруҳларнинг жойлашишини аниқлаш.

Баҳолаш мезонлари: билим олувчи

- Қосимхон даврида Қозоқ хонлигининг ташқи сиёсатини таҳлил қилади;

- Ўрбулоқ жангида қозоқ лашкарининг жасорати ва жасоратини баҳолайди:

- Қозоқ хонлигида ижтимоий гуруҳларнинг ўрнини аниқлайди.

Фикрлаш қобилияти даражаси: Қўллаш. Юқори даражадаги кўникмалар

Иш вақти: 20 дақиқа

Топшириқлар:

1-топшириқ. Қосимхоннинг ташқи сиёсати бўйича таянган йўналишларини таҳлил қилинг.



2-топшириқ. Расм ёрдамида куйидаги саволларга жавоб беринг.



1) Жангир хон даврида қозоқ ҳарбий санъатида янгиликлар ҳақида сўзланг.

2) Ўрбулоқ жангида қозоқ ҳарбийларининг ҳарбий маҳорати ва жасоратини баҳоланг.



3-топшириқ. Қозоқ хонлигида қуйидаги ижтимоий гуруҳ вакилларининг фаолиятини аниқланг ва тавсифланг.

<i>Оқсуяк вакиллари</i>	<i>Хизмати</i>	<i>Қорасуяк вакиллари</i>	<i>Хизмати</i>

Баҳолаш мезонлари	Топшириқларнинг тартиб рақами	Дескриптор	Балл
		Билим олувчи	
Қосим хоннинг ташқи сиёсатини таҳлил қилади	1	Қосим хоннинг ташқи сиёсатининг йўналишини таҳлил қилади 1	1
		Қосим хоннинг ташқи сиёсатининг йўналишини таҳлил қилади 2	1
		Қосим хоннинг ташқи сиёсатининг йўналишини таҳлил қилади 3	1
		Қосим хоннинг ташқи сиёсатининг йўналишини таҳлил қилади 4	1
Ўрбулоқ жангида қозоқ лашкарининг маҳорати ва қаҳрамонлигини баҳолайди	2	Жангирхон ҳукмдорлиги давридаги қозоқларнинг ҳарбий жанг санъати янгиликларини айтади	1
		Ўрбулоқ жангида қозоқ лашкарининг маҳорати ва жасоратини баҳолайди	1
Қозоқ хонлигида ижтимоий гуруҳларнинг жойлашишини аниқлайди	3	Султонларнинг ўрни ва вазифасини аниқлайди	1
		Ботирларнинг ўрни ва вазифасини аниқлайди	1
		Бийларнинг ўрни ва вазифасини аниқлайди	1
		Хонларнинг ўрни ва вазифасини аниқлайди	1
<i>Умумий балл</i>			<i>10</i>

Ижтимоий гуруҳлар: Султон, Ботир, Бий, Хон

*«Қозоқ хонлигининг XVI – XVII асрлардаги тараққиёти» бўлими бўйича жамловчи баҳолашнинг натижасига кўра ота-оналарга ахборот тавсия қилишга мўлжалланган рубрика*

Баҳолаш мезонлари	Ўқув ютуқларининг даражаси		
	Қуйи	Ўрта	Юқори
Қосим хоннинг ташқи сиёсатини таҳлил қилади	Қосим хоннинг ташқи сиёсатини таҳлил қилишда қийналади	Қосим хоннинг ташқи сиёсатини таҳлил қилишда хатоликларга йўл қўяди	Қосим хоннинг ташқи сиёсатини тўғри таҳлил қилади
Ўрбулоқ жангидаги	Ўрбулоқ жангидаги	Ўрбулоқ жангидаги	Ўрбулоқ жангидаги

қозоқ лашкарининг ҳарбий санъатидаги маҳорати ва жасоратини баҳолайди	қозоқ лашкарининг ҳарбий санъатидаги маҳорати ва жасоратини баҳолашда қийналади	қозоқ лашкарининг ҳарбий санъатидаги маҳорати ва жасоратини баҳолашда хатоликларга йўл қўяди	қозоқ лашкарининг ҳарбий санъатидаги маҳорати ва жасоратини баҳолайди
Қозоқ хонлигидаги ижтимоий гуруҳларининг ўрнини аниқлайди	Қозоқ хонлигидаги ижтимоий гуруҳларининг ўрнини аниқлашда қийналади	Қозоқ хонлигидаги ижтимоий гуруҳларининг ўрнини аниқлашда хатоликларга йўл қўяди.	Қозоқ хонлигидаги ижтимоий гуруҳларининг ўрнини аниқлайди

## 7- сиф

### «XVIII асрдаги Қозоқ хонлиги» бўлими

*Мавзу:*

Қозоқ-жунғор жанглари.

Абилай хоннинг ички ва ташқи сиёсати

*Таълимий мақсад:*

7.3.2.1 Жунғор босқинчилигига қарши курашда танилган хон ва ботирларнинг ролини тушунтириш;

7.3.2.3. Абилай хоннинг ички ва ташқи сиёсатини баҳолаш.

*Баҳолаш мезонлари: Билим олувчи*



– Жунғор босқинчилигига қарши курашда танилган хон ва ботирларнинг ролини аниқлайди;

– Абилай хоннинг ички ва ташқи сиёсатининг натижаларини баҳолайди.

*Фикрлаш қобилияти даржаси:* қўллаш. Юқори даражадаги кўникмалар

*Бажариш вақти:* 20 дақиқа

*1-топиширқ.* Жунғор босқинчилигига қарши курашда танилган хон ва ботирларга берилган тавсифномани мослаштиринг

1.	Абулхайрхон 	А	Ҳарбий сардор, дипломат, Жунғорларга қарши кураш ташкилотчиси. Абилай хоннинг нуфузли ҳамкори бўлган.
2.	Бўгенбой ботир 	В	Ўн беш ёшга тўлган пайтидан бошлаб жунғор босқинчиларига қарши курашган, келиб чиқишини яшириб Сабалақ деган ном олди. Ўз замондошлари орасида сўзамоллиги билан, одиллиги билан алоҳида ажралиб туради. У ўз атрофига энг обрўли, ҳам адолатли одамларни тўплади.

3.	Абилай хон 	С	Ҳарбий сардор, йирик ҳарбий жангни бошқарган, жангда кўрсатган қахрамонлиги учун Абилай хон «Дарабозим» деб атаган.
4.	Райимбек ботир 	Д	Ўрдабоши Қурултойида умумхалқ ҳарбий жангининг бош раҳнамоси бўлиб сайланган давлат арбоби, Кичик жуз хони
5.	Қабанбай ботир 	Е	Улуғ жуз албан уруғидан чикқан машҳур ботир, жунғорларга қарши озодлик курашининг ташкилотчиларидан бири.

1

2

3

4

5

2-топиширқ. «Абилай хоннинг ички ва ташқи сиёсати» мавзусида эссе ёзинг.

Эссе мезонлари:

- Абилай хоннинг ички ва ташқи сиёсати ҳақида камида 2 далил келтириш;
- Абилай хоннинг ташқи сиёсати ҳақида камида 2 далил келтириш;
- Абилай хоннинг олиб борган сиёсатига яқуний баҳо беринг.

Баҳолаш мезонлари	Топиширқ тартиб рақами	Дескриптор	
		Билим олувчи	Балл
Жунғор босқинчилигига қарши курашда танилган хон ва ботирларнинг ролини аниқлайди;	1	Жунғор босқинчилигига қарши курашда Абулхайрхоннинг ролини аниқлайди;	1
		Жунғор босқинчилигига қарши курашда Бўгембой ботирнинг ролини аниқлайди;	1
		Жунғор босқинчилигига қарши курашда Абилай хоннинг ролини аниқлайди;	1
		Жунғор босқинчилигига қарши курашда Райимбек ботирнинг ролини аниқлайди;	1
		Жунғор босқинчилигига қарши курашда Қабанбой ботирнинг ролини аниқлайди;	1
Абилай хоннинг ички ва ташқи сиёсатининг натижаларини баҳолайди	2	Абилай хоннинг ички сиёсатига 1 далил келтиради	1
		Абилай хоннинг ички сиёсатига 2 далил келтиради	1
		Абилай хоннинг ташқи сиёсатига 1 далил	1

	келтиради	
	Абилай хоннинг ташқи сиёсатига 2 далил келтиради	1
	Абилай хоннинг сиёсатига яқуний баҳо беради	1
<i>Жами балл</i>		<i>10</i>

*«XVIII асрдаги Қозоқ хонлиги» бўлими бўйича жамловчи баҳолаш натижасига кўра ота-оналарга ахборот тавсия қилинадиган рубрика*

<i>Баҳолаш мезонлари</i>	<i>Ўқув ютуқларининг даражаси</i>		
	<i>Кўйи</i>	<i>Ўрта</i>	<i>Юқори</i>
Жунғор босқинчилигига қарши курашда танилган хон ва ботирларнинг ролини аниқлайди	Жунғор босқинчилигига қарши курашда танилган хон ва ботирларнинг ролини аниқлашда қийналади	Жунғор босқинчилигига қарши курашда танилган хон ва ботирларнинг ролини аниқлашда хатоларга йўл қўяди	Жунғор босқинчилигига қарши курашда танилган хон ва ботирларнинг ролини аниқлайди
Абилай хоннинг ички ва ташқи сиёсатини баҳолайди	Абилай хоннинг ички ва ташқи сиёсатини баҳолашда қийналади	Абилай хоннинг ички ва ташқи сиёсатини баҳолашда хатоларга йўл қўяди	Абилай хоннинг ички ва ташқи сиёсатини баҳолайди

*«Мустамлакачилик ва миллий озодлик кураши» бўлими*

*Мавзу:*

XVIII асрдаги Қозоғистондаги қозоқ ҳарбий мустамлакачилиги.

1822-1824 йиллардаги подшо ислохотлари.

*Таълимий мақсадлар:*

7.3.1.3 Россия империясининг мустамлакачилик сиёсатининг сабаб-оқибатларини аниқлаш;

7.1.2.1 анъанавий қозоқ жамиятидаги ўзгаришларни ўтган тарихий давр билан солиштириш орқали аниқлаш

*Баҳолаш мезонлари: Билим олувчи*

– XVIII асрдаги Россия империясининг мустамлакачилик сиёсатининг сабаб-оқибатларини аниқлайди;

– 1822-1824 йиллардаги ислохот натижасида анъанавий қозоқ жамиятидаги ўзгаришларни ўтган тарихий давр билан солиштириш орқали аниқлайди.

*Фикрлаш қобилияти даражаси: қўллаш*

*Бажариш вақти: 20 дақиқа*

1-топшириқ. XVIII асрдаги Россия империясининг мустамлакачилик сиёсатининг сабаб-оқибатларини таснифлаган ҳолда, жадвални тўлдириш.

<i>Сабаб</i>	<i>Оқибатлари</i>
1.	1.
2.	2.

– 2-топириқ. 1822-1824 йиллардаги ислохот натижасида анъанавий қозоқ жамиятига киритилган ўзгаришларни солиштиринг.

<i>№</i>	<i>Саволлар</i>	<i>Анъанавий қозоқ жамиятидаги ўзгаришлар</i>	<i>1822-1824 йиллардаги ислохот натижасида ўзгаришлар</i>
1	Бошқариш тизимида		
2	Худудий ўзгаришлар		
3	Суд тизимида		

<i>Баҳолаш мезонлари</i>	<i>Топириқларнинг тартиб рақами</i>	<i>Дескриптор</i>	<b>Балл</b>
		<i>Билим олувчи</i>	
XVIII асрдаги Россия империясининг мустамлакачилик сиёсатининг сабаб-оқибатлари	1	Россия империясининг мустамлакачилик сиёсатининг 1-сабабини аниқлайди	1
		Россия империясининг мустамлакачилик сиёсатининг 2-сабабини аниқлайди	1
		Россия империясининг мустамлакачилик сиёсатининг 1-оқибатини аниқлайди	1
		Россия империясининг мустамлакачилик сиёсатининг 2-оқибатини аниқлайди	1
1822-1824 йиллардаги ислохот натижасида анъанавий қозоқ жамиятидаги ўзгаришларни солиштирган ҳолда аниқлайди	2	Анъанавий қозоқ жамиятидаги бошқариш тизимидаги ўзгаришларни аниқлайди	1
		1822-1824 йиллардаги ислохот натижасида анъанавий қозоқ жамиятининг бошқариш тизимидаги ўзгаришларни аниқлайди	1
		Анъанавий қозоқ жамиятидаги худудий ўзгаришларни аниқлайди	1
		1822-1824 йиллардаги ислохот натижасида худудий ўзгаришларни аниқлайди	1

		Анъанавий қозоқ жамиятидаги суд тизимидаги ўзгаришларни аниқлайди	1
		1822-1824 йиллардаги ислохот натижасида суд тизимидаги ўзгаришларни аниқлайди	1
Умумий балл			10

«Мустамлакачилик ва миллий озодлик кураши» бўлими бўйича жамловчи баҳолаш натижасига кўра ота-оналарга ахборот тавсия қилишга мўлжалланган рубрика

Баҳолаш мезонлари	Ўқув ютуқларининг даражаси		
	Кўйи	Ўрта	Юқори
XVIII асрдаги Россия империясининг мустамлакачилик сиёсатининг сабаб-оқибатларини аниқлайди	XVIII асрдаги Россия империясининг мустамлакачилик сиёсатининг сабаб-оқибатларини аниқлашга қийналади	XVIII асрдаги Россия империясининг мустамлакачилик сиёсатининг сабаб-оқибатларини аниқлашда хатоларга йўл қўяди	XVIII асрдаги Россия империясининг мустамлакачилик сиёсатининг сабаб-оқибатларини тўғри аниқлайди
1822-1824 йиллардаги ислохот натижасида анъанавий қозоқ жамиятидаги ўзгаришларни солиштирган ҳолда аниқлайди	1822-1824 йиллардаги ислохот натижасида анъанавий қозоқ жамиятидаги ўзгаришларни солиштирган ҳолда аниқлашга қийналади	1822-1824 йиллардаги ислохот натижасида анъанавий қозоқ жамиятидаги ўзгаришларни солиштирган ҳолда аниқлашда хатоларга йўл қўяди	1822-1824 йиллардаги ислохот натижасида анъанавий қозоқ жамиятидаги ўзгаришларни солиштирган ҳолда аниқлайди

### «Жахон тарихи» фанидан жамловчи баҳолаш топшириқлари

#### 6-синф, «Рим империясининг парчаланиши» бўлими

Мавзу:

Кириш. Ниму учун Рим Империяси парчаланди?

Нима учун Византия 568 йили Византия турк хоқони Истемига элчи юборди?

Ўқув мақсади:

6.3.1.1 “Илк, ўрта, сўнгги ўрта асрлар” хронологик чегарани билиш ва уни вақт оралигида белгилаш;

6.3.2.1 Рим империясининг парчаланиш сабабларини аниқлаш ва таснифлаш;

6.3.2.4 Византия дипломатияси сиёсатини қўшнилар билан муносабатлари мисолида таърифлаш

*Баҳолаш мезони: Билим олувчи*

- Илк, ўрта, сўнгги ўрта асрлар хронологик чегарани аниқлайди ва уни вақт оралиғида белгилайди;

- Рим империясининг парчаланиш сабабларини таснифлайди;

- Византия дипломатияси сиёсатини унинг қўшни мамлакатлар билан муносабатларини аниқлайди.

Фикрлаш қобилияти даражаси: Билиш ва тушуниш, қўллаш

Иш вақти: 20 дақиқа

Топшириқлар:

1.Қуйидаги вазифаларда илк, ўрта ва сўнгги ўрта асрларнинг тавсифини топинг ва хронологик чегарани аниқланг:

Феодализм парчаланиб ва капиталистик ишлаб чиқариш усули туғила бошлади

Дехқонлар бутунлай феодалларга қарам эди. Улар ерларни феодаллардан ижарага олиб, маҳсулот ишлаб чиқарар эдилар

Катта ер эгалари пайдо бўлди. Феодаллар деҳқон жамоаларини ўзларига қарам этдилар

2.Рим империясининг парчаланиши сабабларини жадвалга тўплаштиринг:

Сиёсий	
Ижтимоий	
Иқтисодий	
Диний жиҳатдан	

3.Византиянинг халқаро аҳволини тасвирлаб беринг:



Баҳолаш мезонлари	Топиширқ №	Дескрипторлар	Балл
		Билим олувчи	
Илк, ўрта, сўнгги ўрта асрлар хронологик чегарани аниқлайди	1	Илк ўрта асрларнинг хусусиятларини топади ва хронологик чегарани белгилайди	1
		Ўрта асрларнинг хусусиятларини топади ва хронологик чегарани белгилайди	1
		Кейинги ўрта асрларнинг тавсифини топади ва хронологик чегарани белгилайди	1
Рим империясининг парчланиш сабабларини аниқлайди ва таснифлайди	2	Рим империяси парчланишининг сиёсий сабабларини ёзади	1
		Рим империяси парчланишининг ижтимоий сабабини ёзади	1
		Рим империяси парчланишининг иқтисодий сабабларини ёзади	1
		Рим империясининг диний жиҳатдан парчланиш сабабини ёзади	1
Византиянинг кўшни давлатлар билан халқаро муносабатларини белгилайди	3	Византиянинг Киев Рус билан алоқасини тавсифлайди	1
		Византиянинг Турк хоқонлиги билан муносабатларини тавсифлайди	1
		Византиянинг кўшни давлатлар билан муносабатларини тавсифлайди	1
Жами:			10

*Ота-оналарга «Рим империясининг парчланиши» бўлими бўйича жамловчи баҳолаш натижалари тўғрисида маълумот бериши*

Баҳолаш мезонлари	Ўқув ютуқлари даражаси		
	Паст	Ўрта	Юқори
Илк, ўрта, сўнгги ўрта асрлар хронологик чегарани аниқлайди	Хронологик чегарани аниқлаш учун илк, ўрта ва сўнгги ўрта асрларнинг тавсифларини топишга қийналади	Илк, ўрта, сўнгги ўрта асрлар тавсифини топади ва хронологик чегараларни аниқлашда хатоларга йўл қўяди	Илк, ўрта, сўнгги ўрта асрларнинг хусусиятларини топади ва хронологик чегарани тўғри белгилайди



Рим империясининг кулаш сабабларини аниқлайди ва таснифлайди	Рим империясининг сиёсий, ижтимоий, иқтисодий ва диний бўлининининг сабабларини таснифлаш қийин	Рим империясининг сиёсий, ижтимоий, иқтисодий, диний парчаланиш сабабларини таснифлашда хатоларни келтириб чиқаради	Рим империясининг сиёсий, ижтимоий, иқтисодий ва диний тафовутлари сабабларини ёза олади
Византиянинг халқаро аҳволини тасвирлайди	Византия / Киев Руси/Турк хоқонлиги, кўшни давлатларнинг халқаро аҳволини тасвирлаш қийин	Византия / Киев Рус, Турк хоқонлиги ва кўшни давлатлар билан халқаро вазиятни тасвирлашда хатоларга ёъл қўяди	Византия / Киев Руси, Турк хоқонлиги ва кўшнилари билан халқаро аҳволини тасвирлайди

«Салб сафари ва мўғуллар» бўлимлари

Мавзу:

Салб юришлари христиан Европа ва мусулмон дунёсини қандай ўзгартирди?

Мўғул юришлари Европа сиёсий харитасини қандай ўзгартирди?

Таълимий мақсад:

6.2.2.1 ўзаро боғлиқ тарихий воқеаларни ўрнатиш орқали динларнинг дунё маданиятига таъсирини аниқлаш;

6.3.2.5 ўрта аср тажовузидаги халқаро муносабатларнинг ўзига хос хусусиятларини аниқланг.

*Баҳолаш мезонлари: билим олувчи*

- ўзаро боғлиқ тарихий воқеаларни ўрнатиш орқали динларнинг дунё маданиятига таъсирини аниқлайди.

- ўрта аср тажовузидаги халқаро муносабатларнинг ўзига хос хусусиятларини акс эттиради.

*Фикрлаш қобилияти даражаси: билиш ва тушуниш, қўллаш*

*Иш вақти: 20 мин*

Вазифалар:

1. Берилган маълумот "тўғри" ёки "ёлғон" эканлигини аниқланг.

р/с	Ахборот	Ҳақиқати	Ёлғон
1.	Христиан умумий мақсадларининг йўқлиги уларга мусулмон оламига қарши бирлашишни қийинлаштирди		
2.	Афсонага кўра, Исо милоннинг VII асрида Қуддус шаҳрида дафн этилган		
3.	Катта феодаллар Шарқда янги ерларни забт эта олмадилар		
4.	VII - IX асрларда араб босқинлари Ислонни дунё динига айлантди		

2-топширик: Динларнинг дунё маданиятига таъсирини аниқланг:

Христианликнинг  
дунё маданиятига  
таъсири

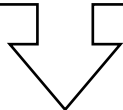

1. \_\_\_\_\_

\_\_\_\_\_

2. \_\_\_\_\_

\_\_\_\_\_

Ислоннинг дунё  
маданиятига таъсири

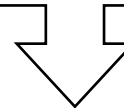

1. \_\_\_\_\_

\_\_\_\_\_

2. \_\_\_\_\_

\_\_\_\_\_

3-топширик:

Калит сўзлардан фойдаланган ҳолда мўғуллар ҳукмронлигидаги халқаро муносабатларни изоҳланг.

Калит сўзлар: ИВ Иннокентий, Плано Карпини, Куйик Хон, Рубрук, ИХ Людовиг

1. \_\_\_\_\_

\_\_\_\_\_

2. \_\_\_\_\_

\_\_\_\_\_

Баҳолаш мезонлари	Топшириқлар №	Дескриптор	Балл
		Билим олувчи	
Тарихий воқеаларнинг ўзаро боғлиқлигини ўрнатиш динларнинг дунё маданиятига таъсирини белгилайди	1	Христианлар учун умумий мақсадларнинг йўқлиги уларнинг муслмон дунёси билан бирлашишини қийинлаштирадиган тўғри ёки нотўғри эканлигини аниқлайди.	1
		Афсонага кўра, Исо пайғамбар VII асрдан бошлаб муслмонларни Қуддус шаҳрининг дафн қилиниши, ёлғонни ёки ҳақиқатни белгилайди.	1
		Буюк феодаллар Шарқда янги ерларни забт эта олмасликларини аниқлайдилар.	1
		VII - IX асрда араб истилоси кампаниялари Ислоннинг ҳақиқий дин эканлиги ёки йўқлигини очиқ берди.	1
	2	Христианликнинг дунё маданиятига 1-таъсирини аниқлайди.	1
Христианликнинг дунё маданиятига 2-таъсирини аниқлайди		1	

		Ислоннинг дунё маданиятига 1-таъсирини белгилайди	1
		Ислоннинг дунё маданиятига 1-таъсирини белгилайди	1
Ўрта аср тажовузидаги халқаро муносабатларнинг ўзига хос хусусиятларини акс эттиради.	3	Мўғул империяси ва Рим империяси ўртасидаги муносабатларни тавсифлайди.	1
		Мўғул империяси ва француз қироли билан бўлган муносабатларни тавсифлайди.	1
<i>Умумий балл</i>			<i>10</i>

«Салб юришлари» ва «мўғуллар» бўлими бўйича жамловчи баҳолаш натижалари тўғрисида ота-оналар учун маълумот

<i>Баҳолаш мезонлари</i>	<i>Ўқув ютуқлари даражаси</i>		
	<i>Паст</i>	<i>Ўрта</i>	<i>Юқори</i>
Тарихий воқеаларнинг ўзаро боғлиқлигини ўрнатиш динларнинг дунё маданиятига таъсирини белгилайди.	Ўзаро боғлиқ тарихий воқеаларни ўрнатиш орқали динларнинг дунё маданиятига таъсирини аниқлаш қийин.	Бир-бирига боғлиқ тарихий воқеаларни ўрнатиш орқали динларнинг дунё маданиятига таъсирини аниқлашда хатоларга йўл қўяди.	Тарихий воқеаларнинг ўзаро боғлиқлигини ўрнатиш динларнинг дунё маданиятига таъсирини белгилайди.
Ўрта аср тажовузидаги халқаро муносабатларнинг ўзига хос хусусиятларини акс эттиради.	Мўғул империяси ва Рим империяси / Франция қироли ўртасидаги муносабатни тасвирлашда қийналади	Мўғуллар империяси ва Рим империяси / Франция қироли ўртасидаги муносабатни тасвирлашда хатоларга йўл қўяди	Мўғул империяси ва Рим империяси / Франция қироли ўртасидаги муносабатни тасвирлайди.

«Абсолютизм: Ғарб ва Шарқ» бўлими

*Мавзу:*

XIV Людовик ва Буёқ Петр: кимнинг бошқаруви чексиз эди?

Юнле ва Токугава Ғарб ҳукмдорларига ўхшаб ҳукмронлик қилишдими?

*Таълимий мақсад:*

6.3.1.2 Ғарб ва Шарқдаги монархия шакллари ажратиш (ҳокимият вакили ва чексиз ҳокимият);

6.3.1.5 Сиёсий ҳокимиятнинг ўзига хос хусусиятларини аниқлаш учун турли ҳукмдорларнинг вазифаларини таққослаш.

*Баҳолаш мезонлари:* Билим олувчи

- Ғарбий ва Шарқдаги монархия шакллари ажратиб олади (вакиллик кучи ва чексиз ҳокимият);

- сиёсий ҳокимиятнинг ўзига хос хусусиятларини аниқлаш учун турли ҳукмдорларнинг фаолиятини тавсифлайди.

*Фикрлаш қобилияти даражаси:* тушуниш ва тушуниш. Илова

*Иш вақти:* 20 дақиқа

*1-топшириқ.* Терминни аниқланг

Абсолютизм: \_\_\_\_\_

\_\_\_\_\_

*2-топшириқ.* Бўш иш ўринлари учун тегишли сўзларни яратинг.

Ғарбдаги мутлақ монархия ....., ....., Шарқда ....., ..... мамлакатлари.

*3-топшириқ.* Ғарбий ва Шарқдаги монархия шакллари:

Жадвалдаги куйидаги назорат шакллари ажратинг

1.Зем Собори

2.Микадо(император)

3.Парламент

4.Император (Осмон ўғли)

5.Бас Штатлар

6.Сегун

7.Кортес

<i>Ғарбий</i>	<i>Шарқий</i>

*4-топшириқ.* XIV Людовик ва Юнле ҳукуматининг ўзига хос хусусиятларини ёзинг.

<i>XIV Людовик</i>		<i>Юнлэ</i>
	Маданиятни ривожлантиришдаги ютуқлар	
	Иқтисодий ривожланиш	
	Ижтимоий ривожланиш	

<i>Баҳолаш мезонлари</i>	<i>Топшириқлар</i>	<i>Дескриптор</i>	<i>Балл</i>
		<i>Билим олувчи</i>	
Ғарбий ва Шарқдаги	1	Чексиз куч тушунчасини белгилайди	1

монархия шакллари ажратиб туради (ҳокимият вакили ва чексиз ҳокимият)	2	Ғарбий ва Шарқдаги мутлак монархияни ёзади	1
	3	Шарқдаги ҳокимият вакили органини белгилайди	1
		Ғарбда ҳокимият вакили органини белгилайди	1
Сиёсий ҳокимиятнинг ўзига хос хусусиятларини аниқлаш учун турли хил ҳукмдорларнинг вазифаларини таққослайди	4	XIV Людовикда маданият ютуқларини аниқлайди	1
		Юнле маданиятидаги ютуқларни белгилайди	1
		XIV Людовик даврида давлатнинг иқтисодий ривожланишини аниқлайди	1
		Юнленинг таърифи билан давлатлар иқтисодий ривожланиши	1
		XIV Людовик даврида давлатнинг ижтимоий ривожланишини аниқлайди	1
		Юнле остида у давлатнинг ижтимоий ривожланишини белгилайди	1
Умумий балл			10

«Абсолютизм: Ғарбий ва Шарқ» бўлими бўйича жамловчи баҳолаш  
натижалари тўғрисида ота-оналар учун маълумот.

Баҳолаш мезонлари	Таълим ютуқлари даражаси		
	Қуйи	Ўрта	Юқори
Ғарб ва Шарқдаги монархия шакллари (ҳокимият вакили ва чексиз ҳокимият) ажратиб туради	Ғарб ва Шарқдаги монархия шакллари (ҳокимият вакили ва чексиз ҳокимият) ажратишда қийналади	Ғарб ва Шарқдаги монархия шакллари (ҳокимият вакили ва чексиз ҳокимият) ажратишда хатоларга йўл қўяди	Ғарб ва Шарқдаги монархия шакллари (ҳокимият вакили ва чексиз ҳокимият) ажрата олади
Сиёсий ҳокимиятнинг ўзига хос хусусиятларини аниқлаш учун турли ҳукмдорларнинг фаолиятини тавсифлайди	Сиёсий ҳокимиятнинг ўзига хос хусусиятларини тушунтириш учун турли ҳукмдорларнинг фаолиятини тавсифлашда қийналади	Сиёсий ҳокимиятнинг ўзига хос хусусиятларини аниқлаш учун турли ҳукмдорларнинг фаолиятини тавсифлашда хатоларга йўл қўяди	Сиёсий ҳокимиятнинг ўзига хос хусусиятларини аниқлаш учун турли ҳукмдорларнинг фаолиятини тавсифлайди

«Уйғониш даври» бўлими

Мавзу:

Уйғониш даври санъат ривожини қандай ўзгартирди?

Мартин Лютернинг намоишлари Европани қандай ўзгартирди?

*Таълимий мақсад:*

6.2.2.3 антик маданиятлар билан алоқа ўрнатиш оркали Уйғониш даври маданиятини (тасвир, ҳайкал) тасвирлаб бериш

6.2.1.1 дунёқарашнинг ўзгариши сабабларини ва диннинг ижтимоий ҳаётдаги ролини аниқлаш

*Баҳолаш мезонлари:* Билим олувчи

Уйғониш даври маданиятини акс эттиради

Инсоннинг ўзгариши сабабларини ва диннинг ижтимоий ҳаётдаги ролини кўрсатади.

*Фикрлаш қобилияти даражаси:* тушуниш ва тушуниш. Илова

*Иш вақти:* 20 дақиқа

*1-топшириқ:* Тасвирлардан фойдаланиб, Уйғониш даври антик давр маданиятининг ўхшашликлари ва хусусиятларини айтиб беринг.

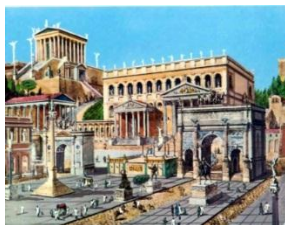

Антик маданият хусусиятлари	Ўхшашлик	Уйғониш даври хусусиятлари
Якуний фикрларингизни ёзинг:		

*2-топшириқ:* Агар жадвалдаги маълумотлар «+» ҳақиқат ва «ёлғон» бўлса, «-» белгисини текширинг.

№	Маълумотлар	хақиқат	ёлғон
1	Ислохот - бу католик черковининг ўзбошимчаликлариға қарши ҳаракат		
2	Ислохотлар пайтида диний-православ дин пайдо бўлган		
3	1520 йилда немис миллати Папаға қарши кураш деб номланди		

4	М. Лютер адолатсизликка қарши куч ишлатишга қарши чиқди		
5	Лютерга кўра, гуноҳдан қутулиш учун одам сувга чўмиши керак		
6	Черков ва черков эгаларининг вазифаси Библиянинг мазмунини тушунтиришдир		

<i>Баҳолаш мезонлари</i>	<i>Топири қлар</i>	<i>Дескриптор</i>	<i>Балл</i>
		<i>Билим олувчи</i>	
Уйғониш даври маданиятининг ўзига хослигини белгилайди	1	Антик маданиятнинг ўзига хослигини аниқлайди	1
		Уйғониш маданиятнинг ўзига хослигини очиқ беради	1
		Антик маданият ва уйғониш даври маданиятининг ўхшашлигини аниқлайди	1
		Уйғониш даврининг қадимий маданият билан ўхшашлиги ва ўхшашлиги ҳақидаги фикрлар	1
Инсоннинг ўзгариш сабаблари ва диннинг ижтимоий ҳаётдаги ролини кўрсатади.	2	1- «ҳақиқат» ёки «ёлғон» маълумотни билдиради	1
		2- «ҳақиқат» ёки «ёлғон» маълумотни билдиради	1
		3- «ҳақиқат» ёки «ёлғон» маълумотни билдиради	1
		4- «ҳақиқат» ёки «ёлғон» маълумотни билдиради	1
		5- «ҳақиқат» ёки «ёлғон» маълумотни билдиради	1
		6- «ҳақиқат» ёки «ёлғон» маълумотни билдиради	1
Умумий балл			10

Уйғониш даври" бўлими бўйича ота-оналарга умумлаштирилган баҳолаш натижалари тўғрисида маълумот

<i>Баҳолаш мезонлари</i>	<i>Таълим ютуқлари даражаси</i>		
	<i>Қуйи</i>	<i>Ўрта</i>	<i>Юқори</i>
Уйғониш даври маданиятининг ўзига хослигини белгилайди	Уйғониш даври маданиятининг ўзига хос хусусиятларини аниқлашда қийналади	Уйғониш даври маданиятини аниқлашда хатоларга йўл қўяди	Уйғониш даври маданиятининг ўзига хослигини белгилайди

Инсоннинг ўзгариши сабаблари ва диннинг ижтимоий ҳаётдаги ролини кўрсатади	Дунё қарашларининг ўзгариш сабаблари ва диннинг ижтимоий ҳаётдаги ролини кўрсатишда кийналади	Инсон дунёқарашининг ўзгариш сабаблари ва диннинг ижтимоий ҳаётдаги ролини кўрсатишда хатоларга йўл қўяди	Инсоннинг ўзгариш сабаблари ва диннинг ижтимоий ҳаётдаги ролини кўрсатади
--	---	---	---

## «Ҳуқуқ асослари» фанидан жамловчи баҳолаш топшириқлари

### 9-синф, «Ҳуқуқ тушунчаси, инсон ва фуқаро ҳуқуқлари ва эркинлиги, никоҳ ва оила ҳуқуқи тушунчаси» бўлимлари

*Мавзу:*

Ҳуқуқ дегани нима ва у жамият муносабатларига қандай таъсир этади?

Нима учун Қозоғистон ўзини демократик, дунёвий, ҳуқуқий ва ижтимоий давлат сифатида эълон қилди?

Қонунчиликда оила қандай ҳимоя қилинган?

*Таълимий мақсад:*

9.1.1.1 ижтимоий меъёрлар тизимида ҳуқуқ тушунчаси ва ролини тушунтириш;

9.2.1.1 конституцион тузум асосларини тушунтириш;

9.5.1.1 никоҳ ва оила тушунчаларини тушунтириш.

*Баҳолаш мезони: Билим олувчи*

– Ижтимоий меъёрлар тизимида ҳуқуқ тушунчаси ва ролини ажрата олади;

– ҚР Конституциясини таҳлил қилиш орқали конституцион тузум асосларини белгилайди;

– никоҳ ва оила тушунчаси ҳақида маълумот бера олади.

*Фикрлаш қобилиятини даражаси:* Билиш ва тушуниш, қўллаш

*Бажариш вақти:* 20 дақиқа

*Топшириқлар:*

1. Венн диаграммаси устида ишланг.

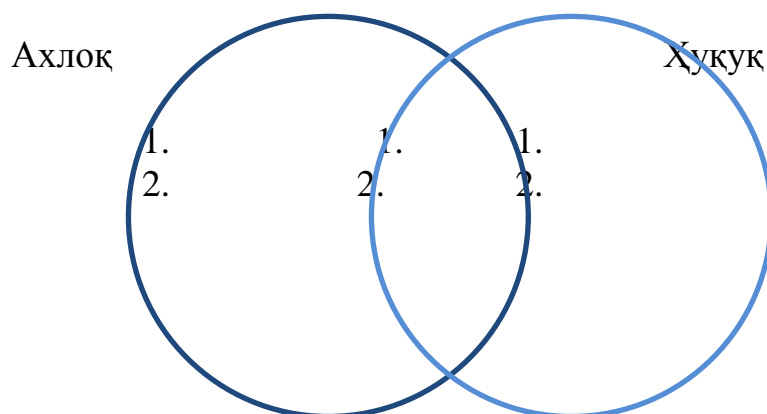



2. Конституцион тузум асосларини қуйидаги жадвалга мос ҳолда таснифлаб, тўлдириг.

– Яхлит Конституция, яхлит ҳуқуқий тизим, ягона фуқаровий, ягона Парламент, Ҳукумат, ижро органлари тизими ва суд тизими бўлади.

– Диний маҳкамалар ва диний эътиқодлар давлатдан ажратилган.

– Инсон ҳуқуқлари ва эркинликлари ҳар кимга туғилиши билан берилган, улар абсолют ҳақиқат сифатида тан олинади, улардан ҳеч ким айира олмайди, қонунлар ва бошқа меъёрий-ҳуқуқий актлари мазмуни ва қўлланилиши шунга мувофиқ белгиланади.

– Республика фуқаролари қонун билан белгиланган кафолатли тиббий ёрдам ҳажмини текин олишга ҳақли.

– Халқ Конституцияни қабул қилади, мамлакат раҳбари ва Парламентни тўғридан-тўғри сайлайди, ваколат муддати ўтгандан кейин уларни алмаштира олади.

– Элимиз ички ва ташқи ишларини амалга оширишда бошқа давлатларга тобе эмас.

<i>Қозоғистон Республикаси – демократик давлат</i>	<i>Қозоғистон Республикаси – дунёвий давлат</i>	<i>Қозоғистон Республикаси – ҳуқуқий давлат</i>	<i>Қозоғистон Республикаси – ижтимоий давлат</i>	<i>Қозоғистон Республикаси – мустақил давлат</i>	<i>Қозоғистон Республикаси – унитар давлат</i>

3. Қуйидаги тушунчаларни изоҳланг.

«Никоҳ» - \_\_\_\_\_

«Оила» - \_\_\_\_\_

Оиланинг никоҳдан қандай фарқи бор?

\_\_\_\_\_

<i>Баҳолаш мезонлари</i>	<i>Топшириқлар тартиб рақами</i>	<i>Дескриптор</i>	<i>Балл</i>
		<i>Билим олувчи</i>	
Ижтимоий меъёрлар тизимида ҳуқуқ тушунчаси ва ролини фарқлай олади	1	Ахлоқнинг биринчи хусусиятини аниқлайди	1
		Ахлоқнинг иккинчи хусусиятини аниқлайди	1
		Ҳуқуқнинг биринчи хусусиятини аниқлайди	1
		Ҳуқуқнинг биринчи хусусиятини аниқлайди	1
		Биринчи ўхшашлигини ёзади	1

		Иккинчи ўхшашлигини ёзади	1
ҚР Конституциясини таҳлил қилиш орқали конституцион тузум асосларини аниқлайди	2	Қозоғистон Республикаси –демократик давлат эканлигини аниқлайди;	1
		Қозоғистон Республикаси –дунёвий давлат эканлигини аниқлайди	1
		Қозоғистон Республикаси –ҳуқуқий давлат эканлигини аниқлайди	1
		Қозоғистон Республикаси – ижтимоий давлат эканлигини аниқлайди	1
		Қозоғистон Республикаси –мустақил давлат эканлигини аниқлайди	1
		Қозоғистон Республикаси –унитар давлат эканлигини аниқлайди	1
Никоҳ ва оила тушунчаларини таърифлай олади	3	Никоҳ тушунчасини таърифлайди	1
		Оила тушунчасини таърифлайди	1
		Оила ва никоҳнинг фарқини аниқлай олади	1
<i>Жами</i>			<i>15</i>

*«Ҳуқуқ тушунчаси, инсон ва фуқаро ҳуқуқлари, эркинликлари, никоҳ ва оила ҳуқуқи тушунчаси» бўлимлари бўйича жамловчи баҳолашнинг натижасига боғлиқ ота-оналарга ахборот тавсия қилишга мўлжалланган рубрика*

<i>Баҳолаш мезонлари</i>	<i>Ўқув ютуқлари даражаси</i>		
	<i>Қуйи</i>	<i>Ўрта</i>	<i>Юқори</i>
Ижтимоий меъёрлар тизимида ҳуқуқ тушунчаси ва ролини ажрата олади	Ижтимоий меъёрлар тизимида ҳуқуқ ва ахлоқий фарқларни ажратишда қийналади	Ижтимоий меъёрлар тизимида ҳуқуқ ва ахлоқий фарқларни кўрсатишда хатоликларга йўл қўяди	Ижтимоий меъёрлар тизимида ҳуқуқ ва ахлоқий фарқларни кўрсата олади
ҚР Конституциясини таҳлил қилиш орқали конституцион тузум асосларини аниқлайди	Конституцион тузум асосларини аниқлашда қийналади	Конституцион тузум асосларини аниқлашда хатоликларга йўл қўяди	ҚР Конституцион тузум асосларини аниқлайди
Никоҳ ва оила тушунчаларига таърифлай олади	Никоҳ ва оила тушунчаларини таърифлашда қийналади	Никоҳ ва оила тушунчаларини таърифлашда хатоликларга йўл қўяди	Никоҳ ва оила тушунчаларини таърифлай олади

*«Давлат органларининг конституцион тузуми, меҳнат шароитлари, хусусий мулк ҳуқуқлари» бўлими*

*Мавзу:*

*Қонунчилик билан меҳнат шароитлари қандай тартибга солинади?*

Қандай мулк эгаси бўла оламиз?

Давлат органларининг хизматлари қандай?

*Таълимий мақсад:*

9.4.2.2 ҳуқуқий шароитларни таҳлил қилиш орқали иш берувчи ва ишчининг ҳуқуқ ва бурчларини тушунтириш;

9.3.2.1 мулк турларини аниқлаш;

9.2.2.2 давлат органларининг тузумида сайловнинг моҳияти ва ролини аниқлаш.

*Баҳолаш мезонлари: Билим олувчи*

– Ҳуқуқий вазиятларни таҳлил қилиш орқали иш берувчи ва ишчининг ҳуқуқ ва бурчларини тушунтиради;

– Мулк турларини аниқлайди;

– Давлат органларининг тузумида сайловнинг моҳияти ва ролини ажаратди.

*Фикрлаш қобилияти даражаси:* Қўллаш. Юқори даража кўникмалари.

*Бажариш вақти:* 20 дақиқа

*Топшириқ*

1. меҳнат шароитларини таҳлил қилиб, иш берувчи ва ишчининг ҳуқуқ ва бурчларини аниқланг.

№	Вазиятлар	Таҳлил
1.	Илмий ходим А. янги электр ўрнатиш мосламаси билан тажриба ўтказаётган пайтда электр токи уриб, натижасида у иш ўрнида жароҳат олди. Илмий ходим А. зарур инструктаж ўтказган эди, иш ўрни белгиланган меҳнатни ҳимоя қилиш талабларига мувофиқ келади.. <i>Илмий ходим А. Жароҳат олишига иш берувчи жавобгарми?</i>	
2.	Ускуналарни назорат этувчи Ғ. ишида мукофот тўлаш қараштирилган. Фойдаланишга бериш ва техник хизмат кўрсатиш ишларини сифатли бажарганлиги учун, шунингдек, ускунанинг белгиланган иш вақтининг лимитидан ошмаганлиги учун ой сайинги тариф ўлчамларининг 35% ўлчовида устама ҳақ берилади. Ишлайдиган цехнинг бошлиғи Ғ-нинг ортиқ ишлашдан бош тортгани учун унинг мукофот ҳақини 15% -га туширган. <i>Ушбу шароитда мукофот ҳақи ҳажмининг озайиши ўринлими?</i>	
3	8 ойдан ортиқ вақт давомида ўқитувчиларга маош тўлиқ тўлангани йўқ. Директор шу шароитни бюджетдан бўлинган харажат мактабни таъмирлашга юмшатилаганини тушунтирди. Бу борада меҳнат даъволари борми? Ходимлар ва етакчилар нима қилишлари лозим?	

2. Мулк хуқуқнинг уч ҳуқуқий ваколатини атаб, мисол келтиринг.

Мулк турлари			
--------------	--	--	--

Мисол			
-------	--	--	--

3. Давлат органларининг тузилишида сайловнинг моҳияти ва ролини тушунтиришга зарур сўзлардан фойдаланинг, хулоса қилинг.

*Заурур сўзлар:* умумий сайлов ҳуқуқи ва тўғридан-тўғри сайлов ҳуқуқи, билвосита сайлов ҳуқуқи, мажоритар, пропорционал.

<i>Баҳолаш мезонлари</i>	<i>Топшириқларнинг тартиб рақами</i>	<i>Дескриптор</i>	<i>Балл</i>
		<i>Билим олувчи</i>	
Ҳуқуқий вазиятларни таҳлил қилиш орқали иш берувчи ва ишчининг ҳуқуқ ва бурчларини тушунтиради	1	Биринчи вазиятни таҳлил қилади;	1
		Иккинчи вазиятни таҳлил қилади	1
		Учинчи вазиятни таҳлил қилади	1
Мулк турларини аниқлайди	2	Мулк ҳуқуқнинг биринчи турини аниқлайди	1
		Мисол келтиради	1
		Мулк ҳуқуқнинг иккинчи турини аниқлайди	1
		Мисол келтиради	1
		Мулк ҳуқуқнинг учинчи турини аниқлайди	1
Давлат органларининг тузумида сайловнинг моҳияти ва роли	3	Умумий сайло ҳуқуқини тушунтиради	1
		Билвосита сайлов ҳуқуқларини тушунтиради	1
		Сайлов тизимининг мажоритар турини тушунтиради	1
		Сайлов тизимининг пропорционал турини тушунтиради	1
		Сайловнинг ролини тушунтиради;	1
		Сайловнинг моҳиятини кўрсатади.	1
<i>Жами</i>			<i>15</i>

*«Давлат органларининг конституцион тузуми, меҳнат шaroитлари, хусусий мулк ҳуқуқлари» бўлими бўйича жамловчи баҳолаш натижасига боғлиқ оналарга ахборот тавсия қилишга мўлжалланган рубрика*

<i>Баҳолаш мезонлари</i>	<i>Ўқув ютуқлари даражаси</i>		
	<i>Қуйи</i>	<i>Ўрта</i>	<i>Юқори</i>
Ҳуқуқий вазиятларни таҳлил қилиш	Ҳуқуқий вазиятларни таҳлил қилиш орқали иш берувчи ва	Ҳуқуқий вазиятларни таҳлил қилиш орқали иш берувчи ва	Ҳуқуқий вазиятларни таҳлил қилиш орқали иш

орқали иш берувчи ва ишчининг ҳуқуқ ва бурчларини тушунтиради	ишчининг ҳуқуқ ва бурчларини тушунтиришга қийналади	ишчининг ҳуқуқ ва бурчларини тушунтиришга хатоликларга йўл қўяди	берувчи ва ишчининг ҳуқуқ ва бурчларини тушунтиради
Мулк турларини аниқлайди	Мулк турларини аниқлашда қийналади	Мулк турларини аниқлашда хатоларга йўл қўяди	Мулк турларини аниқлайди
Давлат органларининг тузумида сайловнинг моҳияти ва ролини ажратади	Давлат органларининг тузумида сайловнинг моҳияти ва ролини ажратишга қийналади	Давлат органларининг тузумида сайловнинг моҳияти ва ролини ажратишда хатоларга йўл қўяди	Сайловга, сайлов тизимини тавсифлашда ва унинг моҳияти ҳамда ролини ажратади

*«Меҳнатни ҳимоя қилиш, оила аъзоларининг ҳуқуқ ва бурчлари, маъмурий жавобгарлик» бўлимлари*

*Мавзу:*

Қандай шароитларда маъмурий жавобгарликка тортилиш мумкин?

Бола ҳуқуқлари қандай ҳимоя қилинади?

Камолот ёшига тўлмаганларнинг меҳнати қонунчилик томонидан қандай ҳимоя қилинади?

*Таълимимий мақсад:*

9.6.2.2 ҳуқуқий вазиятларни таҳлил қилиш орқали маъмурий жавобгарлик турлари ва уларни қўллаш тартибини тушунтириш;

9.5.3.1 оила аъзоларининг ҳуқуқ ва бурчларини аниқлаш;

9.4.3.1 камолот ёшига тўлмаганларнинг меҳнатига тегишли ҳуқуқий меъёрларни таҳлил қилиш.

*Баҳолаш мезонлари: Билим олувчи*

– Ҳуқуқий вазиятларни таҳлил қилиш орқали маъмурий жавобгарлик турлари ва уларни қўллаш тартибини тушунтиради;

– Оила аъзоларининг ҳуқуқ ва бурчларини аниқлайди;

– камолот ёшига тўлмаганларнинг меҳнатига тегишли ҳуқуқий меъёрларни таҳлил қилади.

*Фикрлаш қобилияти даражаси:* билиш ва тушуниш. Юқори даража кўникмалари.

*Бажариш вақти:* 20 дақиқа

*Топшириқ*

1. ҳуқуқий вазиятларни таҳлил қилиш, маъмурий жавобгарлик турларини аниқланг.

№	Вазиятлар	Таҳлил қилиш
---	-----------	--------------

1.	<p>Университетнинг бир биносининг коменданти белгиланмаган жойларда тамаки чеккани учун талабалардан икки минг тенге жарима пули ундириб олди. Талабаларнинг қаршилигига нисбатан бу чора ректорнинг буйруғига мувофиқ комендантга «барча зарур чораларни қўллаш»га рухсат берилди деб жавоб бериб борилган.</p> <p>Вазиятни изоҳланг. Ректорнинг буйруғи ва комендантнинг ҳаракатларига шикоят қилишга бўладими?</p>	
2.	<p>11-синф ўқувчилари А. ва Б. тун орасида шаҳар кўчаларидан юриб келаётганда полиция уларни кўриб, тўхтатди.</p> <p>11-синф ўқувчилари А. ва Б. маъмурий ҳуқуқбузарлик содир этдими?</p>	
3.	<p>Қариялар шаҳар шифохонасининг жарроҳига келиб, ўз ташҳисини айтди. Беморни текшириш асосида жарроҳи жарроҳлик қилиш зарур эканлигини айтди, бироқ аввало, уни тўлаш керак. Азамат учун бу сумма улкан бўлиб кўринганлигидан жарроҳликнинг баҳосини туширишни сўради, бироқ шифокор унинг тавсиясини қабул қилмади, бу сумма мўлжалида йўқ эканлигини билдирди. Бемор пул тўлади, бироқ жарроҳликдан кейин шифохона маъмуриятига шикоят қилди.</p> <p><i>Хирургнинг жарроҳлик қилиши учун пул ундириши ҳаракатларини қонуний деб ҳисоблашга бўладими?</i></p>	

2. Оила аъзоларининг ҳуқуқ ва бурчларини аниқла.

<i>Боланинг оиладаги ҳуқуқлари</i>	<i>Ота-оналарнинг бурчлари</i>
1.	1.
2.	2.
3.	3.

3. Ишлаб чиқариш ўқишидан кейин А. (16 ёшда) ва М. (17 ёшда) кондитер фабрикаси директорининг буйруғи билан улар карамель цехига ишга юборилди. Цех бошлиғининг буйруғи билан улар учун 40 соатлик иш ҳафтаси тузилиб, ёш хусусиятларини ҳисобга олган ҳолда тушдан кейинги вақт танланиб олинди. Кундалик иш вақти соат 15:00 дан 23:00 соат оралиғини қамраб олади.

Меҳнат ҳуқуқи бўйича қонунбузарлик борми?

Қандай қонунбузарликни пайқадингиз?	Заң бойқонун бўйича тўғри жавоб

Камолот ёшига тўлмаганларнинг қандай меҳнат ҳуқуқлари бор?

1. \_\_\_\_\_

2.

Баҳолаш мезонлари	Топшириқларнинг тартиб рақами	Дескриптор	Балл
		Билим олувчи	
Хуқуқий вазиятларни таҳлил қилиш орқали маъмурий жавобгарлик турлари ва уларни қўллаш тартибини тушунтиради	1	Маъмурий хуқуқбузарликнинг 1- турини кўрсатиб, таҳлил қилади;	1
		Маъмурий хуқуқбузарликнинг 2 - турини кўрсатиб, таҳлил қилади;	1
		Маъмурий хуқуқбузарликнинг 3 - турини кўрсатиб, таҳлил қилади;	1
Оила аъзоларининг хуқуқ ва бурчларини аниқлайди	2	Боланинг оиладаги биринчи хуқуқларини кўрсата олади	1
		Боланинг оиладаги иккинчи хуқуқларини кўрсата олади	1
		Боланинг оиладаги учинчи хуқуқларини кўрсата олади	1
		Ота-оналарнинг биринчи бурчини кўрсатади	1
		Ота-оналарнинг иккинчи бурчини кўрсатади	1
		Ота-оналарнинг учинчи бурчини кўрсатади	1
Камолот ёшига тўлмаганларнинг меҳнатига тегишли хуқуқий меъёрларни таҳлил қилади	3	вазиятдаги 1 - қонунбузарликни аниқлайди;	1
		вазиятдаги 1 - қонунбузарликни аниқлайди;	1
		вазиятдаги 1 – қонунбузарликнинг жавобини аниқлайди;	1
		вазиятдаги 1 – қонунбузарликнинг жавобини аниқлайди;	1
		камолот ёшига тўлмаганларнинг 1-меҳнат хуқуқини кўрсатади;	1
		камолот ёшига тўлмаганларнинг 2-меҳнат хуқуқини кўрсатади;	1
Жами			15

«Меҳнатни ҳимоя қилиш, оила аъзоларининг хуқуқ ва бурчлари, маъмурий жавобгарлик» бўлимлари бўйича жамловчи баҳолаш натижасига тегишли ота-оналарга ахборот тавсия қилишига мўлжалланган рубрика

Баҳолаш мезонлари	Ўқув ютуқларининг даражаси		
	Қуйи	Ўрта	Юқори

Ҳуқуқий вазиятларни таҳлил қилиш орқали маъмурий жавобгарлик турлари ва уларни қўллаш тартиби тушунтирилади	Ҳуқуқий вазиятларни таҳлил қилиб, маъмурий жавобгарликнинг 1, 2, 3-турларини аниқлашда қийналади	Ҳуқуқий вазиятларни таҳлил қилиб, маъмурий жавобгарликнинг 1, 2, 3-турларини аниқлашда хатоликларга йўл қўяди	Ҳуқуқий вазиятларни таҳлил қилиб, маъмурий жавобгарликнинг 1, 2, 3-турларини аниқлайди
Оила аъзоларининг ҳуқуқ ва бурчларини аниқлайди	Оила аъзоларининг ҳуқуқ ва бурчларини аниқлашда қийналади	Оила аъзоларининг ҳуқуқ ва бурчларини аниқлашда хатоликларга йўл қўяди	Оила аъзоларининг ҳуқуқ ва бурчларини аниқлайди
Ҳуқуқий актларга суянган ҳолда, жамият ва оиладаги болалар ҳуқуқларини таҳлил қилади	Оилага тегишли вазиятни таҳлил қилиб, 1/2 қонунбузарликни /қонун бўйича тўғри ҳаракатни аниқлаб, камолот ёшига тўлмаганларнинг 1/2 ҳуқуқларини ёзишда қийналади	Оилага тегишли вазиятни таҳлил қилиб, 1/2 қонунбузарликни /қонун бўйича тўғри ҳаракатни аниқлаб, камолот ёшига тўлмаганларнинг 1/2 ҳуқуқларини ёзишда хатоликларга йўл қўяди	Оилага тегишли вазиятни таҳлил қилиб, 1/2 қонунбузарликни /қонун бўйича тўғри ҳаракатни аниқлаб, камолот ёшига тўлмаганларнинг 1/2 ҳуқуқларини ёзишда хатоликларни аниқлаб, камолот ёшига тўлмаганларнинг 1/2 ҳуқуқларини ёзади

*Нур-Султон шаҳри 66-сонли мактаб-лицейининг тарих фани ўқитувчиси  
А. Азатованинг тайёрлаган жамловчи баҳолари тавсия қилинди.*



## Хулоса

Янгиланган таълим мазмуни доирасида критериал баҳолаш тизими қўлланилмоқда. Критериал баҳолаш тизимини амалга оширишда асосий эътиборни жамловчи баҳолаш топшириқларини тўғри тузишга қаратмоқ лозим.

Бу борада И. Алтинсарин номли Миллий таълим академияси «Жамловчи баҳолаш бўйича асосий ўрта мактабга мўлжалланган топшириқлар тўплами» қўлланмасини тайёрлади.

Тўпламининг:

- биринчи бўлимида жамловчи баҳолаш тамойиллари ва хусусиятлари;
- иккинчи бўлимида «Қозоқ тили», «Қозоқ адабиёти», «Рус тили ва адабиёт», «Рус тили», «Рус адабиёти», «Қозоқ тили ва адабиёт», «Инглиз тили», «Математика», «Алгебра», «Геометрия», «Информатика», «Табиатшунослик», «Физика», «Кимё», «Биология», «География», «Қозоғистон тарихи», «Жаҳон тарихи», «Ҳуқуқ асослари», «Ўзбек тили», «Ўзбек адабиёти», «Уйғур тили», «Уйғур адабиёти», «Тожиқ тили», «Тожиқ адабиёти» ўқув фанларидан асосий ўрта таълим босқичидаги 5-9-синфлар учун жамловчи баҳолаш топшириқлари берилган.

Топшириқлар тўплами УМДТС ва фанлар бўйича ўқув дастурлари талабларига мувофиқ қозоқ, рус, уйғур, ўзбек, тожиқ тилларида тайёрланган. Шунингдек, фан ўқитувчилари томонидан тузилган жамловчи баҳолаш топшириқлари киритилган.

Мазкур қўлланма мактаб ўқитувчилари учун ҳар бир таълим олувчининг ўқув муваффақиятлари даражасини аниқлашда, синфнинг, умуман, таълим жараёнининг натижасини жамловчи баҳолашда амалий жиҳатдан ёрдамчи бўла олади.

## Фойдаланилган адабиётлар рўйхати

1. «Таълимнинг барча босқичидаги умуммажбурий давлат таълим стандартларини тасдиқлаш тўғрисидаги» Қозоғистон Республикаси Таълим ва фан министрининг 2018 йил 31 октябрдаги № 604 буйруғи.

2. «Қозоғистон Республикасидаги бошланғич, асосий ўрта, умумий ўрта таълимнинг намунавий ўқув режаларини тасдиқлаш тўғрисида» Қозоғистон Республикаси Таълим ва фан министрининг 2012 йил 8 ноябрдаги № 500 буйруғи.

3. «Қозоғистон Республикасидаги бошланғич, асосий ўрта, умумий ўрта таълимнинг намунавий ўқув режаларини тасдиқлаш тўғрисида» Қозоғистон Республикаси Таълим ва фан министрининг 2012 йил 8 ноябрдаги № 500 буйруғига ўзгаришлар ва иловалар киритиш тўғрисида Қозоғистон Республикаси Таълим ва фан министрининг 2018 йил 4 сентябрдаги № 441 буйруғи.

4. «Таълим олувчиларнинг ўзлаштиришларига кундалик назорат, оралик ва якуний аттестация ўтказишнинг намунавий қоидаларини тасдиқлаш тўғрисида» Қозоғистон Республикаси Таълим ва фан министрининг 2008 йил 18 мартдаги № 125 буйруғи.

5. Асосий ўрта таълим босқичидаги 5 – 9-синфларга мўлжалланган (ўқитиш қозоқ тилида юритиладиган) «Қозоқ тили» фанидан янгиланган таълим мазмунидаги намунавий ўқув дастури. Қозоғистон Республикаси Таълим ва фан министри вазифасини бажарувчининг 2017 йил 25 октябрдаги № 545 буйруғига 2-илова.

6. Асосий ўрта таълим босқичидаги 5 – 9-синфларга мўлжалланган (ўқитиш қозоқ тилида юритиладиган) «Қозоқ адабиёти» фанидан янгиланган таълим мазмунидаги намунавий ўқув дастури. Қозоғистон Республикаси Таълим ва фан министри вазифасини бажарувчининг 2017 йил 25 октябрдаги № 545 буйруғига 3-илова.

7. Асосий ўрта таълим босқичидаги 5 – 9-синфларга мўлжалланган (ўқитиш рус тилида юритиладиган) «Рус тили» фанидан янгиланган таълим мазмунидаги намунавий ўқув дастури. Қозоғистон Республикаси Таълим ва фан министри вазифасини бажарувчининг 2017 йил 25 октябрдаги № 545 буйруғига 4-илова.

8. Асосий ўрта таълим босқичидаги 5 – 9-синфларга мўлжалланган (ўқитиш рус тилида юритиладиган) «Рус адабиёти» фанидан янгиланган таълим мазмунидаги намунавий ўқув дастури. Қозоғистон Республикаси Таълим ва фан министри вазифасини бажарувчининг 2017 йил 25 октябрдаги № 545 буйруғига 5-илова.

9. Асосий ўрта таълим босқичидаги 5 – 9-синфларга мўлжалланган (ўқитиш қозоқ тилида юритилмайдиган) «Қозоқ тили ва адабиёт» фанидан янгиланган таълим мазмунидаги намунавий ўқув дастури. Қозоғистон Республикаси Таълим ва фан министри вазифасини бажарувчининг 2017 йил 25 октябрдаги № 545 буйруғига 6-илова.

10. Асосий ўрта таълим босқичидаги 5 – 9-синфларга мўлжалланган (ўқитиш рус тилида юритилмайдиган) «Рус тили ва адабиёт» фанидан янгиланган таълим мазмунидаги намунавий ўқув дастури. Қозоғистон Республикаси Таълим ва фан министри вазифасини бажарувчининг 2017 йил 25 октябрдаги № 545 буйруғига 7-илова.

11. Асосий ўрта таълим босқичидаги 5-9-синфларга мўлжалланган «Инглиз тили» фанидан янгиланган таълим мазмунидаги намунавий ўқув дастури. Қозоғистон Республикаси Таълим ва фан министри вазифасини бажарувчининг 2017 йил 25 октябрдаги № 545 буйруғига 8-илова.

12. Асосий ўрта таълим босқичидаги 5 – 9-синфларга мўлжалланган «Математика» фанидан янгиланган таълим мазмунидаги намунавий ўқув дастури. Қозоғистон Республикаси Таълим ва фан министри вазифасини бажарувчининг 2017 йил 25 октябрдаги № 545 буйруғига 9-илова.

13. Асосий ўрта таълим босқичидаги 7 – 9-синфларга мўлжалланган «Алгебра» фанидан янгиланган таълим мазмунидаги намунавий ўқув дастури. Қозоғистон Республикаси Таълим ва фан министри вазифасини бажарувчининг 2017 йил 25 октябрдаги № 545 буйруғига 10-илова.

14. Асосий ўрта таълим босқичидаги 7 – 9-синфларга мўлжалланган «Геометрия» фанидан янгиланган таълим мазмунидаги намунавий ўқув дастури. Қозоғистон Республикаси Таълим ва фан министри вазифасини бажарувчининг 2017 йил 25 октябрдаги № 545 буйруғига 11-илова.

15. Асосий ўрта таълим босқичидаги 5 – 9-синфларга мўлжалланган «Информатика» фанидан янгиланган таълим мазмунидаги намунавий ўқув дастури. Қозоғистон Республикаси Таълим ва фан министрининг 2019 йил 26 июлдаги № 334 буйруғига 1-илова.

16. Асосий ўрта таълим босқичидаги 5 – 6-синфларга мўлжалланган «Табиатшунослик» фанидан янгиланган таълим мазмунидаги намунавий ўқув дастури. Қозоғистон Республикаси Таълим ва фан министри вазифасини бажарувчининг 2017 йил 25 октябрдаги № 545 буйруғига 12-илова.

17. Асосий ўрта таълим босқичидаги 7 – 9-синфларга мўлжалланган «Физика» фанидан янгиланган таълим мазмунидаги намунавий ўқув дастури. Қозоғистон Республикаси Таълим ва фан министри вазифасини бажарувчининг 2017 йил 25 октябрдаги № 545 буйруғига 13-илова.

18. Асосий ўрта таълим босқичидаги 7 – 9-синфларга мўлжалланган «Химия» фанидан янгиланган таълим мазмунидаги намунавий ўқув дастури. Қозоғистон Республикаси Таълим ва фан министри вазифасини бажарувчининг 2017 йил 25 октябрдаги № 545 буйруғига 14-илова.

19. Асосий ўрта таълим босқичидаги 7 – 9-синфларга мўлжалланган «Биология» фанидан янгиланган таълим мазмунидаги намунавий ўқув дастури. Қозоғистон Республикаси Таълим ва фан министри вазифасини бажарувчининг 2017 йил 25 октябрдаги № 545 буйруғига 15-илова.

20. Асосий ўрта таълим босқичидаги 7 – 9-синфларга мўлжалланган «География» фанидан янгиланган таълим мазмунидаги намунавий ўқув

дастури. Қозоғистон Республикаси Таълим ва фан министри вазифасини бажарувчининг 2017 йил 25 октябрдаги № 545 буйруғига 16-илова.

21. Асосий ўрта таълим босқичидаги 5 – 9-синфларга мўлжалланган «Қозоғистон тарихи» фанидан янгиланган таълим мазмунидаги намунавий ўқув дастури. Қозоғистон Республикаси Таълим ва фан министри вазифасини бажарувчининг 2017 йил 25 октябрдаги № 545 буйруғига 17-илова.

22. Асосий ўрта таълим босқичидаги 5 – 9-синфларга мўлжалланган «Жаҳон тарихи» фанидан янгиланган таълим мазмунидаги намунавий ўқув дастури. Қозоғистон Республикаси Таълим ва фан министри вазифасини бажарувчининг 2017 йил 25 октябрдаги № 545 буйруғига 18-илова.

23. Асосий ўрта таълим босқичидаги 9-синфга мўлжалланган «Ҳуқук асослари» фанидан янгиланган таълим мазмунидаги намунавий ўқув дастури. Қозоғистон Республикаси Таълим ва фан министри вазифасини бажарувчининг 2017 йил 25 октябрдаги № 545 буйруғига 19-илова.

24. Асосий ўрта таълим босқичидаги 5 – 9-синфларга мўлжалланган (ўқитиш уйғур тилида юритиладиган) «Уйғур тили» фанидан янгиланган таълим мазмунидаги намунавий ўқув дастури. Қозоғистон Республикаси Таълим ва фан министри вазифасини бажарувчининг 2017 йил 25 октябрдаги № 545 буйруғига 23-илова.

25. Асосий ўрта таълим босқичидаги 5 – 9-синфларга мўлжалланган (ўқитиш уйғур тилида юритиладиган) «Уйғур адабиёти» фанидан янгиланган таълим мазмунидаги намунавий ўқув дастури. Қозоғистон Республикаси Таълим ва фан министри вазифасини бажарувчининг 2017 йил 25 октябрдаги № 545 буйруғига 26-илова.

26. Асосий ўрта таълим босқичидаги 5 – 9-синфларга мўлжалланган (ўқитиш ўзбек тилида юритиладиган) «Ўзбек тили» фанидан янгиланган таълим мазмунидаги намунавий ўқув дастури. Қозоғистон Республикаси Таълим ва фан министри вазифасини бажарувчининг 2017 йил 25 октябрдаги № 545 буйруғига 25-илова.

27. Асосий ўрта таълим босқичидаги 5 – 9-синфларга мўлжалланган (ўқитиш ўзбек тилида юритиладиган) «Ўзбек адабиёти» фанидан янгиланган таълим мазмунидаги намунавий ўқув дастури. Қозоғистон Республикаси Таълим ва фан министри вазифасини бажарувчининг 2017 йил 25 октябрдаги № 545 буйруғига 27-илова.

28. Асосий ўрта таълим босқичидаги 5 – 9-синфларга мўлжалланган (ўқитиш тожик тилида юритиладиган) «Тожик тили» фанидан янгиланган таълим мазмунидаги намунавий ўқув дастури. Қозоғистон Республикаси Таълим ва фан министри вазифасини бажарувчининг 2017 йил 25 октябрдаги № 545 буйруғига 24-илова.

29. Асосий ўрта таълим босқичидаги 5 – 9-синфларга мўлжалланган (ўқитиш тожик тилида юритиладиган) «Тожик адабиёти» фанидан янгиланган таълим мазмунидаги намунавий ўқув дастури. Қозоғистон Республикаси Таълим ва фан министри вазифасини бажарувчининг 2017 йил 25 октябрдаги № 545 буйруғига 28-илова.



Фани \_\_\_\_\_  
 Синф \_\_\_\_\_  
 Бўлимнинг номи \_\_\_\_\_  
 Ўқув мақсади \_\_\_\_\_  
 Фикрлаш кўникмаларининг даражаси \_\_\_\_\_  
 Баҳолаш мезони *Таълим олувчи*  
 \_\_\_\_\_  
 Бажарилиш вақти \_\_\_\_\_  
 1-топширик \_\_\_\_\_  
 2-топширик \_\_\_\_\_  
 3-топширик \_\_\_\_\_

Баҳолаш мезони	Топширик №	Дескриптор	Балл
	1		
	2		
	3		
Жами балл			

**\_\_\_\_\_ бўлим бўйича жамловчи баҳолаш натижасига боғлиқ  
ота –оналар учун рубрика**

*Таълим олувчининг исми -шарифи* \_\_\_\_\_

Баҳолаш мезони	Ўқув ютуқларининг даражаси		
	Паст	Ўрта	Юқори

## 1-ЧОРАК БЎЙИЧА ЖАМЛОВЧИ БАҲОЛАШ СПЕЦИФИКАЦИЯСИ

### 1-чоракнинг жамловчи баҳолаш учун тасниф

**Жамловчи баҳолаш ўтказилиш вақти– минут**

**Балл сони –**

**Топшириқ турлари:**

**КТБ** – кўп танловли топшириқлар;

**ҚЖ** – қисқа жавобни талаб қилувчи топшириқлар;

**ТЖ** – тўлиқ жавобни талаб қилувчи топшириқлар.

**Жамловчи баҳолашнинг тузилиши**

Чорак жамловчи баҳолашнинг нусхаси [ ] топшириқдан иборат: унинг ичида [ ] кўп танловли топшириқлар, [ ] қисқа жавоб нусхаларидан иборат бўлган саволлар берилган.

Кўп жавоб танлови бор саволларда таълим олувчилар тасниф қилган жавоб нусхаларидан тўғри жавобни танлайди.

Қисқа жавобни талаб қиладиган саволларга таълим олувчилар сўз ёки қисқа сўз бирикмалар турида жавоб беради.

Топшириқларда расмлар, жадваллар, схемалар тасниф қилинган.



**Чорак жамловчи баҳолаш топшириқларидан изох**

Бўлим	Текширилиш мақсади	Фикрлаш кўникмаларининг даражаси	Топшириқ сони*	Топшириқ №	Топшириқ тури*	Бажарилиш вақти, мин*	Балл*	Бўлимга бериладиган балл сони
Жами								
<i>Эслатма: *- ўзгариш киритишига бўладиган бўлимлар</i>								

Чорак жамловчи баҳолашни ўтказиш вақти – минут

Балл сони –

1-топшириқ

2-топшириқ

3-топшириқ

4-топшириқ

5-топшириқ

Ўқувчининг исми-шарифи \_\_\_\_\_

## Бал қўйиш жадвали

№	Жавоб	Балл	Қўшимча маълумот
Общий балл			

5-СИНФ					
№	Фан	Бўлим бўйича жамловчи баҳолашлар сони			
		1-чорак	2-чорак	3-чорак	4-чорак
1	Математика	3	1	3	3
2	Табиатшунослик	2	1	2	2
3	Информатика	2	1	2	1
4	Қозоғистон тарихи	1	2	2	3
5	Жаҳон тарихи	2	2	2	2
6	Қозоқ тили (ўқитиш қозоқ тилида юритиладиган)	2*	2*	2*	2*
7	Қозоқ тили ва адабиёт (ўқитиш қозоқ тилида юритилмайдиган)	2*	2*	2*	2*
8	Рус тили (ўқитиш рус тилида юритиладиган)	2*	2*	2*	2*
9	Рус тили ва адабиёт (ўқитиш рус тилида юритилмайдиган)	2*	2*	2*	2*
10	Қозоқ адабиёти	2	2	2	2
11	Рус адабиёти	2	2	2	2
12	Инглиз тили	2*	2*	2*	2*

\*Бўлим бўйича жамловчи баҳолашда нутқ фаолиятининг икки тури бириктирилади (масалан, тинглаш ва талаффуз қилиш; ўқиш ва ёзиш)

<b>6- СИНФ</b>					
<b>№</b>	<b>Фан</b>	<b>Бўлим бўйича жамловчи баҳолашлар сони</b>			
		<b>1-чорак</b>	<b>2- чорак</b>	<b>3- чорак</b>	<b>4- чорак</b>
1	Математика	2	2	3	3
2	Табиатшунослик	2	1	2	2
3	Информатика	1	2	2	1
4	Қозоғистон тарихи	1	1	3	2
5	Жаҳон тарихи	2	2	2	2
6	Қозоқ тили (ўқитиш қозоқ тилида юритиладиган)	2*	2*	2*	2*
7	Қозоқ тили ва адабиёт (ўқитиш қозоқ тилида юритилмайдиган)	2*	2*	2*	2*
8	Рус тили (ўқитиш рус тилида юритиладиган)	2*	2*	2*	2*
9	Рус тили ва адабиёт (ўқитиш рус тилида юритилмайдиган)	2*	2*	2*	2*
10	Қозоқ адабиёти	2	2	2	2
11	Рус адабиёти	2	2	2	2
12	Инглиз тили	2*	2*	2*	2*

\* Бўлим бўйича жамловчи баҳолашда нутқ фаолиятининг икки тури бириктирилади (масалан, тинглаш ва талаффуз қилиш; ўқиш ва ёзиш).

7- СИНФ					
№	Фан	Бўлим бўйича жамловчи баҳолашлар сони			
		1-чорак	2- чорак	3- чорак	4- чорак
1	Алгебра	2	2	1	1
2	Геометрия	1	1	1	1
3	Биология	3	3	3	3
4	Кимё	2	2	2	2
5	География	3	2	3	3
6	Физика	3	2	2	3
7	Информатика	2	1	2	1
8	Қозоғистон тарихи	1	1	3	2
9	Жаҳон тарихи	2	2	2	2
10	Қозоқ тили (ўқитиш қозоқ тилида юритилмайдиган)	2*	2*	2*	2*
11	Қозоқ тили ва адабиёт (ўқитиш қозоқ тилида юритилмайдиган)	2*	2*	2*	2*
12	Рус тили (ўқитиш рус тилида юритилмайдиган)	2*	2*	2*	2*
13	Рус тили ва адабиёт (ўқитиш рус тилида юритилмайдиган)	2*	2*	2*	2*
14	Қозоқ адабиёти	2	2	2	2
15	Рус адабиёти	2	2	2	2
16	Инглиз тили	2*	2*	2*	2*

\* Бўлим бўйича жамловчи баҳолашда нутқ фаолиятининг икки тури бириктирилади (масалан, тинглаш ва талаффуз қилиш; ўқиш ва ёзиш).

8- СИНФ					
№	Фан	Бўлим бўйича жамловчи баҳолашлар сони			
		1-чорак	2- чорак	3- чорак	4-чорак
1	Алгебра	1	1	3	1
2	Геометрия	1	1	1	1
3	Физика	2	2	2	1
4	Кимё	3	3	3	3
5	Биология	3	2	3	3
6	Жаҳон тарихи	2	2	2	2
7	Қозоғистон тарихи	2	2	3	1
8	География	3	3	3	2
9	Информатика	2	1	1	1
10	Қозоқ тили (ўқитиш қозоқ тилида юритиладиган)	2*	2*	2*	2*
11	Қозоқ тили ва адабиёт (ўқитиш қозоқ тилида юритилмайдиган)	2*	2*	2*	2*
12	Рус тили (ўқитиш рус тилида юритиладиган)	2*	2*	2*	2*
13	Рус тили ва адабиёт (ўқитиш рус тилида юритилмайдиган)	2*	2*	2*	2*
14	Қозоқ адабиёти	2	2	2	2
15	Рус адабиёти	2	2	2	2
16	Инглиз тилида	2*	2*	2*	2*

\* Бўлим бўйича жамловчи баҳолашда нутқ фаолиятининг икки тури бириктирилади (масалан, тинглаш ва талаффуз қилиш; ўқиш ва ёзиш).

9- СИНФ					
№	Фан	Бўлим бўйича жамловчи баҳолашлар сони			
		1-чорак	2-чорак	3-чорак	4-чорак
1	Алгебра	2	1	1	2
2	Геометрия	1	1	1	1
3	Физика	2	1	2	3
4	Кимё	3	3	2	3
5	Биология	3	3	3	3
6	Жаҳон тарихи	2	2	2	2
7	Қозоғистон тарихи	2	3	3	3
8	Ғуқуқ асослари	1	1	1	1
9	География	3	2	3	3
10	Информатика	2	1	1	1
11	Қозоқ тили (ўқитиш қозоқ тилида юритиладиган)	2*	2*	2*	2*
12	Қозоқ тили ва адабиёт (ўқитиш қозоқ тилида юритилмайдиган)	2*	2*	2*	2*
13	Рус тили (ўқитиш рус тилида юритиладиган)	2*	2*	2*	2*
14	Рус тили ва адабиёт (ўқитиш рус тилида юритилмайдиган)	2*	2*	2*	2*
15	Қозоқ адабиёти	2	2	2	2
16	Рус адабиёти	2	2	2	2
17	Инглиз тили	2*	2*	2*	2*

\* Бўлим бўйича жамловчи баҳолашда нутқ фаолиятининг икки тури бириктирилади (масалан, тинглаш ва талаффуз қилиш; ўқиш ва ёзиш)

## Мазмуни

Кириш	5
Жамловчи баҳолашнинг тамойиллари ва хусусиятлари	6
«Ўзбек тили» фанидан жамловчи баҳолаш топшириқлари	11
«Ўзбек адабиёти» фанидан жамловчи баҳолаш топшириқлари	16
“Қозоқ тили ва адабиёти” фанидан жамловчи баҳолаш топшириқлари	23
“Рус тили ва адабиёти” фанидан жамловчи баҳолаш топшириқлар	29
Инглиз тили ” фанидан жамловчи баҳолаш топшириқлари	35
«Математика» фанидан жамловчи баҳолаш топшириқлари	43
«Алгебра» фанидан жамловчи баҳолаш топшириқлари	45
«Геометрия» фанидан жамловчи баҳолаш топшириқлари	56
«Информатика» фанидан жамловчи баҳолаш топшириқлари	58
«Табиатшунослик» фани бўйича жамловчи баҳолаш топшириқлари	68
«Физика» фанидан жамловчи баҳолаш топшириқлари	77
«Кимё» фанидан фанидан жамловчи баҳолаш топшириқлари	84
«Биология» фанидан жамловчи баҳолаш топшириқлари	91
«География» фанидан жамловчи баҳолаш бўйича топшириқлари	100
«Қозоғистон тарихи» фанидан жамловчи баҳолаш топшириқлари	109
«Жаҳон тарихи» фанидан жамловчи баҳолаш топшириқлари	118
«Хуқуқ асослари» фанидан жамловчи баҳолаш топшириқлари	127
Хулоса	136
Фойдаланилган адабиётлар	137
Қўшимча	140



## Муқаддима

Барномаи таълимии салоҳиятнокие, ки ба чараёни таълим дохил карда шудааст, мундариҷаи таълимро таҷдид кард ва ба назари нави раванди таълимии хонанда, муаллим ва падару модар сабаб шуд.

Гарчанде ки усулҳои гуногун дар чараёни таълим истифода шуда бошад ҳам, ҳадафи асосӣ боқӣ мондааст, ин қобилияти хонандаро барои азхуд намудани мундариҷаи барнома, зиёд кардани шавқи онҳо ба мавзӯъ ва гирифтани донишҳои зарурӣ сабаб мешавад.

Дар натиҷаи истифодаи усулҳои гуногун дар дарсҳо, хонанда танҳо ва дар гурӯҳ кор мекунад; ба шахсе табдил мегардад, ки тафаккур, омӯзиш, амалия, донишҳои дар ҳаёти мактаб ба даст овардаи худро дар ҳаёт истифода барад. Баҳодиҳӣ дар системаи салоҳиятнокии оид ба сатҳи таълимии хонанда аз рӯи критерияҳо тақмилёфта гузаронида мешавад. Баҳодиҳии критерияҳо - чараёни мутобиқати натиҷаҳои воқеии хонандагон ба натиҷаҳои интизорравандаи таълим дар асоси меъёрҳои дар барномаи таълимӣ муқарраршуда мебошад.

Арзёбии умумӣ – сатҳи азхудкардаи мундариҷаи барномаи таълимӣ аз рӯи ҳолҳо баҳо дода мешаванд. Пас аз ҳар як фасли барнома, баҳодиҳии ҷамъбастии фасл ва дар охири чорак баҳодиҳии ҷамъбастии чорак гузаронида мешавад. Фармони вазирӣ маориф ва илми Ҷумҳурии Қазоқистон аз 31 октябри соли 2018 № 604,

Дар бораи тасдиқи барномаҳои таълимии типии таҳсилоти ибтидоӣ, миёна, миёнаи умумӣ дар Ҷумҳурии Қазоқистон Фармони Вазирӣ маориф ва илми Ҷумҳурии Қазоқистон аз 8 ноябри соли 2012, № 500 "Дар бораи тасдиқи барномаҳои таълимии намунавии таҳсилоти ибтидоӣ, миёна, миёнаи умумӣ дар Ҷумҳурии Қазоқистон" Фармони Вазирӣ маориф ва илми Ҷумҳурии Қазоқистон аз 4 сентябри соли 2018 № 441 "Дар бораи ворид намудани тағйироту иловаҳо ба фармони Вазирӣ маориф ва илми Ҷумҳурии Қазоқистон аз 8 ноябри соли 2012 № 500 [1, 2, 3].

“Дар бораи тасдиқи қоидаҳои стандартӣ гузарондани назорати ҷорӣ, аттестатсияи фосилавӣ ва ҷамъбастии пешрафти хонандагон” Вазорати маориф ва илми Ҷумҳурии Қазоқистон

Дар Фармони № 125 аз 18 март гуфта шудааст, ки омӯзгори фан, ки вазифаҳои ташаккул ва баҳодиҳии ҷамъбастиро ташкил мекунад [4].

Аз ин рӯ, тайёр кардани супоришҳо барои баҳодиҳии фанӣ тибқи барномаи навшудаи таълимӣ барои муаллими фан масъалаи муҳим мебошад. Ин раванDEST, ки аз муаллимони фанҳо ҷустуҷӯи зиёд, тафаккури эҷодӣ талаб мекунад. Маҷмӯаи пешниҳодшуда дар бораи хусусиятҳо ва принсипҳои арзёбии ҷамъбасти, вазифаҳо, ки дар асоси нақша ва барномаҳои таълимии мактаби таҳсилоти умумӣ таҳия шудаанд, маълумот медиҳад.

Дар ҳар як супориш тавсифдиҳанда (дескриптор), нишондиҳандаҳои ҳол ва сатҳи имконпазири дастовардҳои илмии хонандагон (рубрикаҳо) оварда шудаанд.

Холҳои умумӣ дар охири чоряк ҳамчун баҳои чоряк дар охири соли хониш ҳамчун баҳои солна ҷамъбаст карда мешаванд. Волидон сатҳи рушди маводи таълимии фарзандашонро пас аз ба итмом расидани мавзӯ, яъне пас аз натиҷаҳои корҳои ҳафтӣ медонанд. Арзёбии ҷамъбастии чоряк - ғоизи иҷрои супоришҳои хонандагон.

Дастури мазкур ба сифати як восита барои тартиб додани супоришҳои баҳогузориҳои ҷамъбастии омӯзгорон кӯмак мерасонад.

## 1 Принципҳо ва хусусиятҳои арзёбии чамъбастӣ

Арзёбии меъёрҳо раванDEST, ки мувофиқатро байни дастовардҳо ва сатҳи потенциалии дастовардҳои таълими хонандагон муайян мекунад. Баҳодихии критериалӣ - дар асоси меъёрҳо ба муваффақияти дониши хонандагон нигаронида шуда, дар бораи сатҳи салоҳияти онҳо маълумот пешниҳод мекунад [5].

Принсипҳои системаи баҳодихии критериалӣ:

- ✓ Робитаи дастовардҳои хонандагон ва арзёбии чамъбастӣ;
- ✓ Мувофиқати ҳадафҳои таълимӣ ва натиҷаҳои интизоршаванда;
- ✓ саҳеҳӣ, шаффофият ва тамомияти арзёбии сатҳи дастовардҳои хонандагон;
- ✓ мавқеи меъёрҳо ва воситаҳо ба ҳадафҳои омӯзиш ва натиҷаҳои интизоршаванда;
- ✓ арзёбии дастрасӣ, маълумоти дақиқ ва шаффоф;
- ✓ - муттасилии назорат аз болои пешрафти хонандагон;
- ✓ самти рушд. Ташкили ҳавасмандкунӣ, муайян кардани меъёри рушд ва пешрафти дониши хонандагон дар системаи маориф;
- ✓ на шахсияти хонандагон, балки ба даст овардани натиҷаҳои пешбинишуда дар барномаи таълимӣ ва арзёбии равандҳои ташаккули онҳо баҳо гузоштан;
- ✓ Баҳогузориҳои критериявӣ ва меъёрҳо, аз рӯи натиҷаҳои чамъбасти фасл (БҚФ) ва чамъбасти чоряк (БҚЧ) барои муаллимон ва хонандагон пешакӣ бояд маълум бошад;
- ✓ Хонандагон бояд соҳиби малакаҳои худбаҳодихӣ ва якдигарбаҳодихиро дошта бошанд ва дар фаъолиятҳои баҳогузорӣ иштирок кунанд [6].

Ин принсипҳо ва тартиботе, ки роҳнамои фаврӣ оид ба иҷрои супоришҳои барнома дар доираи арзёбии чамъбастӣ мебошанд, ба таври мухтасар чамъбаст ва муаррифӣ карда шудаанд.

Ҳангоми ташкили раванди баҳодихии дастовардҳои хонандагон аз рӯи меъёрҳо, бояд хусусиятҳои психологӣ ва педагогии фаъолияти таълимӣ ва маърифатии хонандагон ба назар гирифта шаванд:

- ✓ хонанда бояд барои иҷрои супориши мустақилона бо дониш, малака, қобилият ва саъю кӯшиши муваффақиятҳои нав омода бошад;
- ✓ бояд дастовардҳои худро дақиқ арзёбӣ кунанд;
- ✓ вазифахоро дарк кунанд;
- ✓ хонанда бояд мустақил донишомӯзиро интиҳоб кунанд ва таълими худро ташкил кунанд;
- ✓ бояд ба раванди таълимӣ ва маърифатӣ дар ҷараёни таълим саъй кунанд;
- ✓ бояд барои робита бо ҳамсинфони худ кӯшиш кунанд, яъне ба баҳогузориҳои якдигар кӯшиш намоянд;

ба сатҳи дониши ҳамсолон диққат диҳед, яъне ҷустуҷӯи ҳамдигарфаҳмӣ;

- ✓ ташаккули тафаккури назариявӣ ва танқидӣ;
- ✓ устувории мақсаднокӣ дар ҷараёни гирифтани иттилоот;

- ✓ самт ба як мақсад;
- ✓ Бояд шево бошад [7].
- ✓ Хусусияти фарқкунандаи баҳодиҳии ҷамъбасти, ки барои муайян кардани сатҳи дастовардҳои хонандагон истифода мешаванд:
- ✓ ба хонандагон дар муайян ва мустаҳкам кардани тарафҳои худ ёрӣ мерасонад;
- ✓ ба талабагон дар идоракунии дастовардҳои ӯ кӯмак кунад;
- ✓ ба хонандагон дар расидан ба стандартҳои мақсаднок кӯмак мекунад;
- ✓ хонандагонро барои омӯзиши амиқ ё кӯшиши бештар барои ноил шудан ба стандартҳои мақсаднок ташвиқ мекунад.

Арзёбии ҷамъбасти - дар охири давраи таҳсил ё дар вақти муайян. Арзёбии ҷамъбасти маҳорати таълимро арзёбӣ мекунад ва ҳамчун аналоги он пешрафти баҳодиҳии пешрафтaro чен мекунад ва ҳамчун воситаи таҳхис барои кӯмак расонидан ба як хонандаи мушаххас ба арзёбии меъёрҳои мустақил, ки ба онҳо барои арзёбии самаранокии онҳо имкон медиҳад, хизмат мекунад. Одатан, тамаркуз ба арзёбии умумӣ барои шахси алоҳида пешбинӣ намешавад, балки ҳамчун таъсир ба мувоҳида ба як гурӯҳи муайян. Он омӯзгорон, маъмурон ва падару модаронро бо маълумот дар бораи сатҳи муваффақияти тамоми хонандагон, аз ҷумла истифодаи маводҳо, барномаҳои таълимӣ ва дастурҳо, ки барои мувофиқат ба стандартҳои миллӣ, давлатӣ ё маҳаллӣ истифода мешаванд, муттаҳид мекунад. [8]

Муайян кардани баҳодиҳии ҷамъбасти - ин роҳи ягонаи баҳодиҳии муаллим дар охири қисм мебошад, ки ба муаллим имкон медиҳад фаҳмидани маводро таъмин кунад, ки одатан аз рӯи меъёрҳои стандартӣ чен карда мешавад. Мақсади арзёбии ҷамъбасти аз арзёбии фаҳмиши хонандагон оид ба маводи дар охири як бахши муайяни корӣ пешниҳодшуда бо баҳо додан ё бо фоизнокӣ чен карда мешавад. Арзёбии ҷамъбасти интизорихо ва мӯҳлатҳои мушаххасро тақозо мекунад, то ба хонандагон имкони хуби муваффақият фароҳам оварда шавад. Омӯзгорон рубрикаҳо ё рейтингҳо истифода мебаранд, то хонандагон аз ҳама гуна санҷишҳо ва вазифаҳо интизор шавад. Натиҷаҳои арзёбии ҷамъбасти одатан ҳангоми истифодаи як хонанда ё синф барои муайян кардани он, ки супоришҳо иҷро шудаанд, бисёр муҳим мебошанд [8].

#### *Ғояҳои иловагӣ барои баҳодиҳии ҷамъбасти*

Омӯзгорон метавонанд як қатор усулҳои эҷодиро дар ҷараёни таълим ҷорӣ кунанд. Ин ҷо як мисоли арзёбии иловагӣ, ки аз виқторинаи анъанавӣ ё ҷаҳорҷӯби гузоришҳои хаттӣ омадааст:

- ✓ барои шогирдон стратегияҳои маҷмӯии арзёбӣ, ки дар барномаи таълимӣ ва маводи синну солӣ фаро гирифта шудаанд, интиҳоб карда мешаванд. Стратегияҳои интиҳобшудаи баҳодиҳӣ параметрҳои возеҳро барои санҷиши самараноки дониш ва малакаи хонандагон доранд.
- ✓ интиҳоб ва истифодаи як қатор усулҳо дар арзёбии хонандагон ба ҳар як хонанда имконият медиҳад, ки маҳорати худро нишон диҳад. Масалан, якчанд идеяҳои умумӣ барои шогирд санҷиш, бозии муштарак дар як бозии хурд ва ё ҳатто эҷоди видеои инфиродӣ иборатанд. [8]

*Намунаҳои омилҳое, ки метавонанд ҷамъбасти сатҳи муваффақияти хонандагонро дар бар гиранд:*

- ✓ баҳодихии хаттӣ: хонандагон метавонанд, ки эссеи худро ҳамчун паём ё эссе таҳлилий нависанд;
- ✓ арзёбии самаранокӣ: хонандагон бояд фаъолиятҳо ё ҳадафҳоеро эҷод кунанд, ки қобилияти худро нишон диҳанд;
- ✓ баҳодихии стандартӣ: хонандагон дар асоси барномаи таълимӣ имтиҳонҳо, тестҳо месупоранд ва сифати таълимиро бо хонандагон дар давоми сол дар синф бо рубрика чен мекунанд;

Баҳодихии шифохӣ: хонандагонро дар нутқи дахонӣ ё дар шакли ташкили презентатсия муайян мекунад.

Муаллимон метавонанд ин гуна баҳогузорию ҷамъбастиро дар синфҳои худ барои хонандагон истифода баранд. Иштирок дар чараёни таълим ва иштироқи фаъоли хонандагон дар чараёни таълим ҳам барои муаллим ва ҳам барои хонанда муҳим аст. Усулҳои таълими муаллимон ба хонандагон манфиатнок аст ё не, муайян мекунанд.

Барои бомуваффақият ба даст овардани натиҷаҳои пешбинишуда дар омода кардани хонандагон ба ҳаёти тағйирёбанда, вазифаҳое, ки ба муаллимон дар доираи барномаҳои таълимӣ маҳдуд намешаванд, аҳамияти ҳалқунанда доранд:

- ✓ муносибати худшиносии мустақили хонанда дар рафти кор бо супоришҳо;
- ✓ худмуайянқунии мушкilot ва мақсадҳои хонанда;
- ✓ интихоби мустақилонаи усулҳо ва роҳҳои ҳалли масъала барои ба мақсад расидан[5].

Вазифаҳои интихобшуда бояд ба худтанзимқунӣ мусоидат кунанд. Худтанзимқунӣ ба сатҳи баланди тавачҷӯх мусоидат мекунад. Интихоби муаллимон мушоҳидаҳо, омӯзиши худро такмил медиҳанд ва интихоби хонандагонро бо мушкилиҳои супоришҳо, ҳалли мушкilot, фаҳмиши масъалаҳо ва сатҳи муваффақиятҳо муайян мекунанд. Муаллим мавзӯи супоришҳои баҳодихии ҷамъбастиро мутобиқи мавзӯъ (иловаи 1), бо назардошти синну сол ва хусусиятҳои хонандагон дар мавзӯъ таҳия менамояд.

*Маҷмӯи баъзе намудҳои супоришҳои баҳодихие, ки дар дарсҳои забон истифода бурдан мумкин аст:*

ичрои супоришҳо: ба хонандагон тавсия дода мешавад, ки супоришҳоеро иҷро кунанд, ки маҷмӯи малака ва дараҷаи қобилияти онҳоро муайян кунанд. Ин намуди баҳодихӣ бояд ба рубрикаҳо, рӯйхати назоратӣ ё дигар шакли дастури арзёбӣ асос ёбад;

*Маҳсули навишташуда:* хонандагон ташвиқ карда мешаванд, ки маҷмӯаи аслиро нависанд. Муаллимон сабтҳои зиёде доранд, ки хонандагон барои навиштан истифода бурда метавонанд. Он инчунин метавонад ба хонандагон экскурсияҳо ё амалҳои баъд аз иҷрои кор, навиштани эътимоднома дар бораи таҷрибаи омӯзишии онҳо ва малакаҳои хаттӣ пешниҳод кунад. Ин намуди

баҳодихӣ бояд ба рубрикаҳо, рӯйхати назоратӣ ё дигар шакли дастури арзёбӣ асос ёбад;

*маҳсули шифоҳӣ:* аз хонандагон талаб мекунад, ки як қисми шифоҳии корро омода кунанд; шакли ҳама гуна намуди навишташудаи шифоҳӣ дар ин ҷо ба ҳисоб гирифта мешавад. Ин намуди баҳодихӣ бояд ба рубрикаҳо, рӯйхати назоратӣ ё дигар шакли дастури арзёбӣ асос ёбад;

*вазифаҳои тестӣ:* аз хонандагон талаб карда мешаванд, ки дар охири фасл, боб ва мавзӯъ тест нависанд. Ин намуди баҳодихӣ бояд ба рубрикаҳо, рӯйхати назоратӣ ё дигар шакли дастури арзёбӣ асос ёбад;

*супоришҳои стандартӣ:* тавсия дода мешавад, ки хонандагон аз нигоҳи мундариҷа ва шароити тест санчиши стандартиро супоранд. Ин навъи арзёбиро бояд рубрика, рӯйхати назоратӣ ё дигар шакли дастури баҳодихӣ идора кунанд [9].

Арзёбии ҷамъбасти дастовардҳои хонандаро дар охири давраи муайян дар робита бо ҳадафи таълим ва стандартҳои дахлдори миллӣ ҷамъбаст мекунад. Арзёбӣ метавонад дар охири фасл, дар охири чоряк ё дар охири нимсола, дар охири сол ё дар шароити барномаҳои таълимии тестҳои миллии барномаи таълимӣ, дар охири марҳилаи асосӣ анҷом дода шавад.

Арзёбӣ метавонад санчиши хаттӣ, назорат, мусоҳиба ё супориш бошад. Он метавонад бо роҳи аксҳо ва дигар воситаҳои аёнӣ ё тавассути сабти овоз дар шакли хаттӣ навишта шавад. Ҳар кадом василаи истифода шавад ҳам, таъсири баҳогузорино нишон медиҳад. Он дастовардҳои дар як замон ҷамъбастшударо ҷамъбаст менамояд ва метавонад маълумотҳои инфиродӣ ва гурӯҳиро дар рубрикаҳое, ки барои мониторинг ва огоҳ кардани ҷонибҳои манфиатдор муфид мебошанд (масалан, волидон, васиён ва ғайра), пешниҳод кунад.

Меъёрҳои баҳодихӣ ба дастовардҳои донишҷӯён дар ҳолҳои баланд, миёна, паст ва дар сутуни рубрикаҳо асос ёфтаанд. Рубрика як воситаест, ки сатҳи муваффақияти хонандагонро дар натиҷаи баҳодихии умумӣ инъикос мекунад [6]. (иловаи 2)

*Талаботи арзёбии ҷамъбасти:*

Талаботҳои васеи арзёбӣ барои фасл ва мавзӯҳои умумӣ:

- ✓ тартиб додани БҶФ аз ҷониби муаллим;
- ✓ мақсадҳои омӯзишро дар боб дар бар мегирад;
- ✓ дар давоми 15-20 дақиқа баргузор мешавад;
- ✓ ҳолҳо мувофиқи дескрипторҳо гузошта мешаванд;
- ✓ аз рӯи натиҷаҳои БҶФ модератсия гузаронида намешавад;
- ✓ ба баҳогузорино чоряк таъсир мерасонад (50%).

Талаботи меъёрҳои баҳодихии ҷамъбасти аз рӯи чоряк:

- ✓ вазифаҳои БҶЧ бояд аз ҷониби омӯзгор тибқи нишондод таҳия карда шаванд;
- ✓ ҳамаи фаслҳои чоряк ҳадафҳои таълимиро дар бар мегирад;
- ✓ дар ҳаҷми як дарси яксоата гузаронида мешавад (40 дақиқа);
- ✓ ҳолҳои баҳодихӣ тибқи қадвали баҳодихӣ гузошта мешавад;

- ✓ аз рӯи натиҷаҳои БҶЧ модератсия гузаронида мешавад (аз рӯи қорҳои ҳатӣ);
- ✓ ба баҳои қорҷак (50%) таъсир мерасонад [6]. (иловаҳои 3-4).

Дар доираи таҷдиди мундариҷаи таълим дар соли таҳсили 2019-2020 шумораи БҶФ-ҳо барои ҳар як фан дар синфҳои 5-9 дар иловаи 5 нишон дода шудаанд.

Омӯзгорон ба малақаҳои касбӣ ниёз доранд, то хонандагон таҷрибаи муассири омӯзишӣ дошта бошанд, фикру мулоҳизаҳо дар бораи ғояҳои хонандагон, танқиди арзёбӣ ва такмили таҷрибаи онҳо, қоршиноси раванди таълим ва рушди хонанда шаванд. Барои муаллимон ва талабагон дониستاني мақсадҳои онҳо муҳим аст. Тафакқури интиқодии муаллимон арзёбии танқидии таҷрибаи қори он, истифода ва арзёбии бархӯрдҳои навро дар бар мегирад. Муҳим аст, ки салоҳияти касбии омӯзгор ва истифодаи муассири мундариҷаи барномаи таълимӣ барои омода қардани наслҳои оянда барои иштирок дар ҳаёти зудтағйирёбандаи иҷтимоӣ истифода шавад. Аз ин рӯ, маълум аст, ки омӯзгороне, ки ба амалия диққат медиҳанд, минбаъд худро дар фаъолиятҳои тақмил хоҳанд дод. Бо ин мақсад, омӯзгорон бояд қобилияти ботинии хонандагонро омӯзанд, хусусиятҳои омӯхтани онҳо, роҳҳои таълим, таассуроти забон ва фарҳанг, рафтор, малақа, манфиатҳои онҳоро дарк кунанд.

## 2. Маҷмӯаи супоришҳо барои фанҳои мактаби миёнаи умумӣ оид ба баҳогузори чамъбасти

### Супоришҳои баҳогузори чамъбасти фасл аз фанни «Забони тоҷикӣ»

*Аз таҷрибаи муаллими фанни забон ва адабиёти тоҷик  
Р.А.Хамитов, мактаби таҳсилоти умумии № 21 ба номи Яссауи, ноҳияи  
Сариазаи вилояти Туркистон.*

#### **Супоришҳо оид ба баҳогузори чамъбасти фасл Баҳогузори чамъбасти оид ба фасли «Маданият: забон ва муносибатҳо» (БЧФ)**

##### **Синфи 5**

**Намуди фаъолияти нутқ:** Шунидан ва гуфтан  
Хондан ва навиштан

##### **Мақсадҳои таълимӣ:**

5.Г/Ш6. Вобаста ба шароити коммуникативӣ суҳанони таъсирбахш, бо воситаи оҳанг таъбир, калимаҳои ихтисоршударо озод истифода карда ба диалог бе тайёри иштирок намудан, фикр баён кардан;

5.Н6. таҳрир ва ислоҳи хатоҳои орфографии матн дар асоси луғатҳо;

5. МЗА1. системаи овозии забони тоҷикӣ, қоидаҳои овозӣ, тафовути имлоиро ба хотир оварда, ба меъёри орфографӣ мувофиқ навиштан

##### **Комебиҳои критериявӣ:**

- фикри асосии матнро аниқ карда метавонанд;
- суҳанони таъсирбахшро истифода мебаранд;
- мазмуни матнро гуфта метавонанд;
- дар вақти иҷрои кори хаттӣ ба қоидаҳои хусни хат ва имло риоя мекунанд.

**Дарачаи фаъолияти ақлӣ:** Донистан, кор фармудан, фаҳмидан

**Вақти иҷро:** 20 дақиқа

##### **Супоришҳо:**

1. Матнро хонед ва мавзӯи мувофиқ гузоред.
2. Аз матн калимаҳои устуворро, ки фикри асосиро мефаҳмонанд, ёфта нависед.
3. Бо воситаи як суҳан фикри асосии матнро ифода намоед.
4. Диктанти луғавӣ.  
Эҷод, мактаб, илм, савоб, хурсанд, қалб, баҳор, ҳаво, меҳр, хато, матн, савод, таълим, мутолиа, таассурот, самимӣ, ҷавоб додан, ҳикоя кардан, сарлавҳа, қобилият.



Ҳама кӯшиши ӯро дар ҷустуҷӯи китоб, завқи ӯро ба мутолиа таъриф мекарданд. Ӯ барои ба даст овардани китоби ба худаш даркорӣ ба ҳар кӯю дар сар мезад, дуру наздик нагуфта мерафт. Китобро, ки дар он замон хеле дастнорас ва гарон буд, ба ҳар нарх мехарид, ба ҳар навъе, ки бошад, ба даст медаровард. Фақат ба хондан ва шинос шудани рӯякӣ қонеъ нашуда, ба навиштаҳои ҳар китоб бо назари танқидӣ менигарист.

(Раҳим Ҳошим)

<i>Комёбиҳои критериявӣ</i>	<i>Дескриптор</i>	<i>Балл</i>
	<i>Талабаҳо</i>	
Фикри асосии матнро аниқ карда метавонанд	Ба матн мавзӯи мувофиқ меёбанд ва менависанд	1
	Барои ифода намудани фикри асосӣ калимаҳои устуворро ёфта менависанд (4-6 калима)	1
	Бо истифодаи калимаҳои асосӣ ҷумла сохта метавонанд	1
	Бо воситаи як сухан фикри асосии матнро менависанд	1
Қор фармудани суханони таъсирбахш	Суханони таъсирбахшро истифода мебаранд	1
Диктанти луғавӣ	Ҳангоми навишти калимаҳо ба имло риоя меkunанд	1
	Калимаҳои душворталаффузро дуруст менависанд	1
	Маънои асли ва маҷозии калимаҳоро медонанд	1
Дар вақти иҷрои кори хаттӣ ба қоидаҳои ҳусни хат ва имло риоя меkunанд	Ҳусни хати зебо доранд	1
	Ба имло риоя меkunанд	1
Ҳамагӣ:		10

Рубрика барои падару модарон аз боби «Маданият: забон ва муносибатҳо» оид ба натиҷаи баҳогузориҳои ҷамъбастии фасл (БҶФ)

Ном ва насаби талаба ... \_\_\_\_\_

<i>Комёбиҳои критериявӣ</i>	<i>Сатҳи муваффақиятҳои таълим</i>		
	<i>Паст</i>	<i>Миёна</i>	<i>Баланд</i>
Диктанти луғавӣ-эҷодӣ	Дар муайян кардани фарқи садонок ва ҳамсадоҳо ва ба қоидаи орфографӣ риоя намудан душворӣ мекашад	Дар муайян кардани фарқи садоноку ҳамсадоҳо ва ба қоидаи орфографӣ риоя намудан ба хатогиҳо роҳ медиҳад	Фарқи садонок ва ҳамсадоҳоро медонанд, калимаҳои душворталаффузро дуруст менависанд

Фикри асосии матнро аниқ карда метавонад	Дар баён кардани мазмуни матн ва калимаҳои устуворро ёфтани ва сохтани ибораҳо душворӣ мекашад	Дар баён кардани мазмуни матн ва калимаҳои устуворро ёфтани ва сохтани ибораҳо ба хатогӣ роҳ медиҳад	Мазмуни матнро баён карда, калимаҳои устуворро ёфта ба хато ва дуруст менависад
суханони таъсирбахшро кор фармуда метавонад	Аз истифода бурдани суханони таъсирбахш ба муаммоҳо дучор мешавад	Дар истифода намудани суханони таъсирбахш ба хатогӣ роҳ медиҳад	Суханони таъсирбахшро дуруст кор фармуда метавонад
Дар вақти иҷрои кори хатӣ ба қоидаҳои ҳусни хат ва имло риоя мекунад	Ҳусни хат камбудӣ дорад	Ётбарсар ва ҳамсадохоро фарқ карда наметавонад	Ҳусни хати зебо дорад, ба қонуниятҳои орфография амал мекунад

***Супоришҳо оид ба баҳогузорию ҷамъбастию фасл  
Баҳогузорию ҷамъбастию оид ба фасли «Ороиш ва зебоӣ» (БҶФ)***

**Синфи 5**

**Намуди фаъолияти нутқ:**

Шунидан ва гуфтан

Хондан ва навиштан

**Мақсадҳои таълимӣ:**

5. Г/Ш6. вобаста ба шароити коммуникативӣ суханони таъсирбахш, бо воситаи оҳанг, таъбир, калимаҳои ихтисоршударо озод истифода карда ба диалог бетаҷриба иштирок намудан, фикр баён кардан;

5. Н6. таҳрир ва ислоҳи хатоҳои орфографияи матн дар асоси луғатҳо

5. МЗА1. системаи овозии забони тоҷикӣ, қоидаҳои овозӣ, тафовути имлоиро ба хотир оварда, ба меъёри орфография мувофиқ навиштан

**Қомебиҳои критериявӣ:**

- фикри асосии матнро аниқ карда метавонанд;

- суханони таъсирбахшро истифода мебаранд;

- мазмуни матнро гуфта метавонанд;

- дар вақти иҷрои кори хатӣ ба қоидаҳои ҳусни хат ва имло риоя

мекунад.

**Дарҷаи фаъолияти ақлӣ:**

Доништан, кор фармудан, фаҳмидан

**Вақти иҷро:**

20 дақиқа

***Супоришҳо:***

1. Матнро хонед ва мавзӯро гузоред.

2. Аз рӯи матни зерин саволҳо тартиб диҳед.

3. Мазмуни матнро дар хотир нигоҳ доред, ба матн таърих карда фикри худро нависед.

Пӯшидани либос қоидаҳои худро дорад. Чаро мо либос мепӯшем ва он бароямон чӣ зарурат дорад, бояд бидонем.

Пеш аз ҳама либос ё чома моро аз гармию хунуқӣ нигоҳ дошта ва асосан баҳри нигоҳ доштани сатри аврат истифода мегардад.

Либоси кас чӣ гуна бояд бошад?

Либосро, ки мо мепӯшем, пеш аз ҳама бояд покиза бошад. Аммо дар рӯзҳои ид агар нав бошад, беҳтар аст.

Дар вақти пӯшидани либос бояд дасти ростро аввал дар остин кунем ва ҳангоми баровардан дасти чап берун созем. Либосҳои худро аз ҳар хел чиркинию начосат нигоҳ дорем. Изор ё шимро бояд нишаста пӯшем. Яке аз шартҳои асосии либоси танг ин аст, ки бояд он бесурат бошад.

<i>Комёбиҳои критериявӣ</i>	<i>Дескриптор</i>		<i>Балл</i>
	<i>Талабаҳо</i>		
Аз рӯи матн саволҳо тартиб дода метавонад	Ба матн мавзӯӣ гузошта метавонад		1
	Оид ба матн 3 савол месозад		1
	Тузган саволларида изчилликка эътибор беради		1
Мазмуни асосии матнро баён карда метавонад	Аз рӯи хотира мазмуни матнро навишта метавонад		1
	Ғояи асосии матнро баён карда метавонад		1
	Ба чиҳати мантиқии баёни фикр эътибор медиҳад		1
Ба меъёрҳои орфографӣ амал мекунад	Ҳусну хати зебо дорад		1
	Матнро ба сархатҳо ҷудо карда метавонад		1
Ба меъёрҳои имло амал мекунад	Аломатҳои китобатиро дуруст мегузорад		1
	Ҳамсадоҳои чарангдор ва бечарангро дуруст менависад		1
Ҳамагӣ			10

Рубрика барои падару модарон аз боби «Ороиш ва зебӣ» оид ба натиҷаи баҳогузорию ҷамъбастии фасл (БҶФ)

Ном ва насаби талаба \_\_\_\_\_

<i>Комёбиҳои критериявӣ</i>	<i>Сатҳи муваффақиятҳои таълим</i>		
	<i>Паст</i>	<i>Миёна</i>	<i>Баланд</i>

Аз рӯи матн саволҳо тартиб дода метавонад	Барои савол тартиб додан ва ба матни хондашуда мавзӯ гузоштан душворӣ мекашад	Барои савол тартиб додан душворӣ мекашад, ба матни хондашуда мавзӯ гузошта метавонад	Ба матни хондашуда мавзӯи мувофиқ гузошта, саволҳо тартиб медиҳад
Мазмуни асосии матнро баён карда метавонад	Мазмуни матнро пурра баён карда наметавонад	Матнро бо камбудихо нақл мекунад	Фикри асосиро пурра баён карда метавонад
Ба меъёрҳои орфографӣ амал мекунад	Ҳусну хат камбудӣ дорад	Калимаҳоро нодуруст менависад	Ҳусну хати зебо дорад. Ба меъёрҳои орфографӣ риоя мекунад

### *Супоришҳо оиди баҳогузориҳои ҷамъбасти чоряки I (БҶЧ)*

#### **Синфи 5**

**Намуди фаъолияти нутқ:** Шунидан ва гуфтан  
Хондан ва навиштан

#### **Мақсадҳои таълимӣ:**

5.Г/Ш 3. Фаҳмонидани мазмуни интихобшуда, аниқ намудани иловаҳо ба матн;

5.Г/Ш4. Бо воситаи калимаҳои устувор ва саволҳо аниқ намудани сатҳи фикрронӣ;

5.Н6. таҳрир ва ислоҳи хатоҳои орфографии матн дар асоси луғатҳо.

#### **Комёбиҳои критериявӣ:**

- аз рӯи матни шунида фикр баён карда метавонанд ва баҳо дода метавонанд;

- дар эҷоди матн ба меъёрҳои адабӣ риоя менамоянд;

- фикри худро бо далелҳо асоснок мекунанд.

**Дарачаи фаъолияти ақлӣ:** Доништан, кор фармудан, фаҳмидан

**Вақти иҷро:** 40 дақиқа

#### **Супоришҳо:**

2. Матнро хонед ва намуди онро муайян кунед.

7. Фикри асосии матнро аниқ кунед ва нависед.

8. 5 калимае нависед, ки мазмуни асосии матн дар он бошад.

9. Дар асоси 5 калимаи додашуда матн созед.

10. Сархатҳои матнро аниқ кунед ва ба гузориши аломатҳои китобат аҳамият диҳед.

11. Калимаи дилхоҳи матнро таҳлили фонетикӣ кунед.

Об – манбаи ҳаёт

Об дар асл бисёр аст. Аммо ҳамаи он барои истеъмол мувофиқ намеояд. Оби баҳру укёнухоро истеъмол кардан мумкин нест, зеро дар онҳо моддаҳои

химиявии барои тансиҳатии одам зиёновар бисёр ҳастанд. Одам асосан аз обе, ки пирияхҳо ва чашмасорон ҳадяш меоваранд, истифода мебаранд. Дар микёси ҷаҳон ин навъи об фаровон нест. Мамлакатҳои ҳастанд, ки аз оби ошомиданӣ танқисӣ (камӣ, норасоӣ) мекашанд. Онҳо инчунин обро аз кишварҳои, ки оби ошомиданиашон миқдоран зиёд аст, бо нархи гарон мебаранд. Барои шустушӯ ва дигар зарурат оби баҳру уқёнусро кор мефармоянд. Оби ошомиданӣ сарвати бебаҳост. Дар сурате, ки шумораи одамони рӯйи олам сол ба сол меафзояд, ҳаёт аз мо эҳтиёткорона сарф кардани оби тозаро талаб мекунад.

<i>Комёбиҳои критериявӣ</i>	<i>Дескриптор</i>		<i>Балл</i>
	<i>Талабаҳо</i>		
Аз рӯи матни шунида фикр баён карда метавонанд	Намуди матни шунидашударо аниқ мекунад		1
	Ғояи асосиро муайян карда менависанд		1
	Аз матн калимаҳои асосиро аниқ мекунад ва менависанд		1
Дар эҷоди матн ба меъёрҳои адабӣ риоя менамоянд	Дар асоси калимаҳои асосии додашуда матн месозанд		1
	Фикри худро бо далелҳо асоснок мекунад		1
Ба меъёрҳои имлоӣ амал мекунад	Ба ҳусни хат эътибор медиҳанд		1
	Садонокхоро муайян мекунад		1
	Ҳамсадохоро аниқ менамоянд		1
	Фарқи ҳамсадоҳои ҷарангдор ва бечарангро медонад		1
	Таҳлил пурра иҷро шудааст		1
Ҷамағӣ:			10

Рубрика барои падару модарон оид ба натиҷаи баҳогузориҳои ҷамъбастии чоряк (БҶЧ)

Ном ва насаби талаба \_\_\_\_\_

<i>Комёбиҳои критериявӣ</i>	<i>Дарҷаи дониши талабагон</i>		
	<i>Паст</i>	<i>Миёна</i>	<i>Баланд</i>
Аз рӯи матни шунида фикр баён карда метавонанд	Дар муайян намудани намуди матн душворӣ мекашанд	Ҳангоми муайян кардани ғояи асосии матн ва навиштани матн ба хатогиҳо роҳ медиҳанд	Ғояи матнро аниқ мекунад, калимаҳои асосиро ҷудо карда менависад

Дар эҷоди матн ба меъёрҳои адаби риоя менамоянд	Дар асоси калимаҳои додашуда бо душворӣ матн месозанд	Ҳангоми баён кардани мазмуни матн ба хатогиҳо роҳ медиҳанд	Ҳангоми эҷод кардани матн фикри худро баён карда метавонанд
Ба меъёрҳои имлоӣ амал мекунанд	Дар ҳусну хат нуксонҳо дида мешавад	Овозҳои нутқро хато менависанд	Ҳусну хати зебо доранд ва ба меъёрҳои имлоӣ амал мекунад

## Супоришҳои баҳогузори чамъбастии фасл аз фанни «Адабиёти тоҷик»

*Аз таҷрибаи муаллими фанни забон ва адабиёти тоҷик Р.А.Хамитов, мактаби таҳсилоти умумии № 21 ба номи Яссауи, ноҳияи Сариағаш Вилояти Туркистон*

### **Супоришҳо оид ба баҳогузори чамъбастии фасл ба чоряки I. Баҳогузори чамъбасти оид ба боби «Эпоси қаҳрамонҳо» (БҶФ)**

#### **Синфи 5**

**Асари омӯхташаванда:** Афсонаи «Эраҷи тилисмшикан»

#### **Мақсадҳои таълимӣ:**

5. ФҶ 1. Фаҳмиши вожаҳо: адабиёти бадеӣ, адабиёти шифоҳӣ, эпоси қаҳрамонҳо, ривоят, афсона, афсонаи адабӣ, сюжет, композитсия, муҳит ва даврҳои адабӣ, мунозара, қаҳрамон, ривояткунанда, қиёскунӣ, ҳамкорӣ.

5. БМ 1. иштирок дар муҳокимаи асар ва баёни фикру ҳиссиёти шахсӣ

#### **Комёбиҳои критериявӣ:** *Талабаҳо:*

- қаҳрамонҳои асосии асарро аниқ карда метавонанд;
- ба хусусият ва ҳаракатҳои қаҳрамонон баҳо медиҳанд;
- ғояи асосии афсонаро муайян мекунанд;
- ба ҷиҳатҳои тарбиявии асар сарфаҳм мекунанд.

**Дарачаи фаъолияти ақлӣ:** Доништан, фаҳмидан, дастгирӣ намудан  
Ташаккул додани қобилияти фикрронӣ

**Вақти иҷро:** 20 дақиқа

#### **Супоришҳо:**

Аз рӯи мазмуни асар ба саволҳо ҷавоб диҳед ва супоришҳоро иҷро намоед.

1. Қаҳрамонҳои асосӣ ва дуҷумдараҷаи афсонаро номбар кунед.
2. Қаҳрамонҳои мусбат ва манфиро аниқ кунед ва эзоҳ диҳед.
3. Кадом хислатҳои Эраҷ барои ба даст овардани ғалаба ёрӣ расонд?

4. Чаро мо Эрачро қаҳрамон мегӯем?

5. Доир ба чиҳати тарбиявии афсона фикри худро гӯед ва зарбулмасалу мақолҳои мувофиқ оред.

<i>Комёбиҳои критериявӣ</i>	<i>Дескриптор</i>	<i>Балл</i>
	<i>Талабаҳо</i>	
Қаҳрамонҳои асосиро аниқ карда метавонанд	Қаҳрамонҳои асосӣ ва дуҷумдараҷаи афсонаро номбар карда метавонанд	1
Ба хусусият ва ҳаракатҳои қаҳрамонон баҳо медиҳанд	Аз рӯи хусусият қаҳрамонро ҷудо карда метавонанд	2
	Ҷавобҳоро бо далелҳо пурра мекунанд	2
Ғояи асосии афсонаро муайян мекунанд	Ғояи асосиро муайян карда метавонанд	1
	Ба рафтори қаҳрамонон шарҳи ҳамаҷаҳафа дода метавонанд	1
Ба чиҳатҳои тарбиявии асар сарфаҳм мекунанд	Аз асар хислатҳои неқ ва ҷавонмардиро аниқ карда метавонанд	1
	Бо воситаи зарбулмасалу мақолҳо чиҳати тарбиявии асарро аниқ менамоянд.	2
Баллҳои умумӣ:		10

Боби «Эпоси қаҳрамонҳо» барои ба падару модарон нишон додан, ахборот оид ба натиҷаи баҳогузориҳои ҷамъбасти доир ба афсонаи «Эрачи тилисмишкан»

Ном ва насаби талаба: \_\_\_\_\_

<i>Комёбиҳои критериявӣ</i>	<i>Дараҷаи дониш</i>		
	<i>Паст</i>	<i>Миёна</i>	<i>Баланд</i>
Қаҳрамонҳои асосӣ ва дуҷумдараҷаи асарро аниқ карда метавонанд	Қаҳрамонҳои асосӣ ва дуҷумдараҷаи афсонаро номбар карда наметавонанд	Дар номбар кардани қаҳрамонҳои асосӣ ва дуҷумдараҷаи афсона ба ҳатогиҳо роҳ медиҳанд	Қаҳрамонҳои асосӣ ва дуҷумдараҷаи афсонаро номбар карда метавонанд
Ба хусусият ва ҳаракатҳои қаҳрамонон баҳо медиҳанд	Аз рӯи хусусият қаҳрамонро ҷудо карда наметавонанд	Ҳангоми баҳо додан ба хусусият ва рафтори қаҳрамонон ба ҳатогиҳо роҳ медиҳанд	Ба хусусият ва рафтори қаҳрамонон баҳо дода метавонанд
Ғояи асосии афсонаро муайян мекунанд	Ғояи асосиро муайян карда наметавонанд	Ғояи асосии афсонаро пурра муайян карда наметавонанд	Ғояи асосии афсонаро муайян карда метавонанд
Ба чиҳатҳои тарбиявии асар сарфаҳм мекунанд	Ба чиҳатҳои тарбиявии асар сарфаҳм наметавонанд	Ба чиҳатҳои тарбиявии асарро сарфаҳм рафтан душворӣ мекунанд	Ба чиҳатҳои тарбиявии асар пурра сарфаҳм мекунанд

**Супоришҳо оид ба баҳогузори чамъбастии фасл ба чоряки I  
Баҳогузори чамъбасти оид ба боби «Эпоси қаҳрамонҳо»(БҚФ)**

**Синфи 5**

**Асари омӯхташаванда:** Афсонаи «Савоби нимта нон»

**Мақсадҳои таълимӣ:**

5. ФҚ 2. таассуроти умумӣ доштан оиди асарҳои бадеӣ, дарк кардани мавзӯ.

5. ФҚ 5. нақли мухтасари мазмуни асар ё порча.

5. БМ 1. иштирок дар муҳокимаи асар ва баёни фикру ҳиссиёти шахсӣ.

**Комёбиҳои критериявӣ:** Талабаҳо:

- Порчаи асарро азёд медонанд, менависанд ва баён карда метавонанд.
- Ба жанри бадеии асар мисолҳо меоранд.
- Воситаҳои тасвири афсонаро меёбанд ва шарҳ медиҳанд.
- Ба рафтори қаҳрамони афсона муносибати худро гуфта метавонанд.
- Ғояи асосии асарро муайян карда метавонанд.

**Дарачаи фаъолияти ақлӣ:** Доништан, фаҳмидан, дастгирӣ намудан  
Ташаккул додани қобилияти фикронӣ

**Вақти иҷро:** 20 дақиқа

**Супоришҳо:**

Аз рӯи асар ба саволҳо ҷавоб диҳед ва супоришҳоро иҷро намоед.

1. Порчаи дилхоҳи асарро азёд нависед.
2. Ба жанри афсона мисолҳо оред.
3. Воситаҳои бадеӣ ва тасвирии афсонаро аниқ кунед.
4. Оид ба қаҳрамонони асар муносибати худро баён кунед.
5. Дар бораи мавзӯ ва ғояи асосии асар нависед.
6. Қаҳрамонони асарро аз рӯи хусусият тасниф диҳед.

Қаҳрамонҳои манфӣ	Қаҳрамонҳои мусбат

<i>Комёбиҳои критериявӣ</i>	<i>Дескриптор</i>	<i>Балл</i>
	<i>Талабаҳо</i>	
Порчаи асарро азёд медонанд, менависанд ва баён карда метавонанд	Порчаро азёд навишта метавонанд (вобаста ба ҳаҷм 1 балл ё ки 2 балл гузошта мешавад, барои саводнокӣ 1 балл илова мегардад)	3
Ба жанри бадеии асар мисолҳо меоранд	Жанри афсонаро аниқ карда метавонанд.	2



Воситаҳои тасвири афсонаро меёбанд ва шарҳ медиҳанд	Воситаҳои тасвири афсонаро меёбанд ва шарҳ медиҳанд.	2
Ба рафтори қаҳрамони афсона муносибати худро гуфта метавонанд	Оид ба қаҳрамонони асар муносибати худро баён карда метавонанд	1
Ғояи асосии асарро муайян карда метавонанд	Ғояро муайян карда метавонанд	2
Баллҳои умумӣ:		10

Боби «Эпоси қаҳрамонҳо» барои ба падару модарон нишон додан,  
ахборот оид ба натиҷаи баҳогузорию чамъбасти доир ба афсонаи  
«Савоби нимта нон»(БҶФ)

Ном ва насаби талаба: \_\_\_\_\_

<i><b>Комёбиҳои критериявӣ</b></i>	<i><b>Дарҷаи дониш</b></i>		
	<i><b>Паст</b></i>	<i><b>Миёна</b></i>	<i><b>Баланд</b></i>
Порчаи асарро азёд медонанд, менависанд ва баён карда метавонанд	Порчаи асарро азёд менависанд, аммо душворӣ мекашанд ва ба хатогиҳои имлоӣ роҳ медиҳанд	Ҳангоми азёд навиштани порчаи асар камбудихо дида мешавад ва ба гузоштани аломатҳои китобат эътибор намедиҳанд	Ҳангоми азёд навиштани порчаи асар камбудихо дида намешавад ва ба гузоштани аломатҳои китобат эътибор медиҳанд
Ба жанри бадеии асар мисолҳо меоранд	Ба жанри бадеии асар мисол оварда наметавонанд	Ҳангоми ба жанри бадеии асар мисол овардан камбудихо дида мешавад	Ба жанри бадеии асар мисол оварда метавонанд
Воситаҳои тасвири афсонаро меёбанд ва шарҳ медиҳанд	Воситаҳои тасвирии афсонаро ёфта наметавонанд	Ҳангоми ёфтани воситаҳои тасвирии афсона ба хатогиҳо роҳ медиҳанд	Воситаҳои тасвирии афсонаро ёфта метавонанд ва шарҳ медиҳанд
Ба рафтори қаҳрамони афсона муносибати худро гуфта метавонанд	Оид ба рафтори қаҳрамон муносибати худро баён карда наметавонад	Ҳангоми ба рафтори қаҳрамон баҳо додан камбудихо дида мешавад	Оид ба рафтори қаҳрамон муносибати худро баён карда метавонад

Ғояи асосии асарро муайян карда метавонанд	Ғояи асосии асарро ёфта наметавонанд	Дар вақти аниқ кардани ғояи асосии асар ба хатогиҳо роҳ медиҳад	Ғояи асосии асарро ёфта метавонанд
--	--------------------------------------	---	------------------------------------

***Супоришҳо оид ба баҳогузорию ҷамъбасти ба чоряки I  
Баҳогузорию ҷамъбасти оид ба боби «Эпоси қаҳрамонҳо»(БЧЧ)***

**Синфи 5**

**Боби омӯхташаванда:** «Эпоси қаҳрамонҳо»

**Мақсадҳои таълимӣ:**

- 5. ФҶ 6 ҷавоби муфассал ва пурра ба саволи гузошташуда;
- 5. ТТ 9. навиштани корҳои эҷодӣ (афсонаҳо, ривоятҳо, иншоҳои хурд ба мавзӯҳои адабӣ бо калимаҳои мураккаб, тасвир ва ғайра);
- 5. БМ 1. иштирок дар муҳокимаи асар ва баёни фикру ҳиссиёти шахсӣ.

**Комебиҳои критериявӣ:** *Талабаҳо:*

- Тестро ҳал карда метавонанд;
- Мавзӯҳои гузаштаре пурра аз худ кардаанд;
- Матн эҷод карда метавонанд.

**Дарачаи фаъолияти ақлӣ:** Доништан, фаҳмидан, дастгирӣ намудан  
Ташаккул додани қобилияти фикрронӣ

**Вақти иҷро:** 40 дақиқа

***Супоришҳо:***

Ба саволҳои тестӣ ҷавоб диҳед:

1. Қаҳрамонҳои афсонаи «Эрачи тилисмшикан»-ро нишон диҳед.

- А. Эрач, Ҳуртундев, Хирадманд
- Б. Деҳқон, ясавулон, подшоҳ
- В. Ҳоча Ҳофиз, хиштреш,
- Г. Мушфикӣ, қозикалон

2. Ин порча аз кадом афсона аст? «Инро шамшери «Ҷонситон» меноманд.  
Мана ин дафтар ҳам аз онӣ ту, роҳи ҳалли ҳар мушкилие, ки ба ту пеш меояд,  
дар ин дафтар навишта шудааст»

- А. «Савоби нимта нон»
- Б. «Деҳқон ва кӯзаи зар»
- В. «Луқмони ҳаким»
- Г. «Эрачи тилисмшикан»

3. Дар кадом ҳолат зарбулмасал дуруст дода шудааст?

- А. «На сих сӯзад, на гӯшт»

- Б. «На сих сӯзад, на кабутар»
- В. «На сих сӯзад, на дафтар»
- Г. «На сих сӯзад, на кабоб»

4. Шеърҳои Ҳофизро кӣ ғалат мехонд?

- А. Эраҷ
- Б. Луқмони Ҳаким
- В. Хиштрёз
- Г. Мушфиқӣ

5. Подшоҳро кӣ даво кард?

- А. Арасту
- Б. Луқмони ҳаким
- В. Дехқон
- Г. Мушфиқӣ

2. Ба саволҳои зерин ҷавоб дода ҷадвали хронологиро пур кунед.

<i>Афсонаҳо</i>	<i>Солҳо, ададҳо</i>
Дар вақти асир афтидани падар Эраҷ чандсола буд?	
Хирадманд чанд фарзанд дошт?	
Эраҷ дар чандсолагиаш ҳамаи ҳунароҳои ҷангиро ба пуррагӣ омӯхта буд?	
Дехқон чанд кӯзаи зар дошт?	

3. Аз рӯи асарҳо ба саволҳо ҷавоб диҳед ва супоришҳоро иҷро кунед.

1. Далерӣ, мардӣ, тавоноӣ барин хислатҳо дар кадом афсона дида мешавад?
2. Агар шумо дар ҷои Эраҷ мешудед, боз чӣ корҳоро анҷом медодед?
3. Мақсади асосии афсонаи «Савоби нимта нон» чист?
4. Қаҳрамонҳои мусбат ва манфии «Савоби нимта нон»-ро бо далелҳо шарҳ диҳед.
5. Шумо худро дар ҷойи кадом қаҳрамони афсона тасаввур мекунед?

4. Эҷод кардани матн. Ба қаҳрамони дӯстдоштаи худ мактуб нависед.

<i>Комёбиҳои критериявӣ</i>	<i>Дескриптор</i>	<i>Балл</i>
	<i>Талабаҳо</i>	
Ба саволҳои тест ҷавоб диҳед	Барои ҷавоби пурра ба тест	3
	Барои ҷавоби нопурра ба тест	2
	Умуман ҷавоб надода бошанд	0

Чадвали хронологиро пур кунед	Сана ва ададҳо дуруст нишон дода шуда бошад	2
	Санаҳо каму беш дуруст нишон дода шуда бошад	1
Аз рӯи асарҳо ба саволҳо ҷавоб диҳед ва супоришхоро иҷро кунед.	Ҳама супоришҳо пурра ва дуруст иҷро шуда бошад	3
	Каму беш ҷавоб дода бошад	2
Эҷоди матн	Дар навишти мактуб ба меъёрҳо риоя шуда бошад, фикр аниқ ва фаҳмо дода шавад	3
	Мактуб бо камбудихои услубӣ дода шуда бошад	1-2
Баллҳои умумӣ:		20

Боби «Эпоси қаҳрамонҳо» барои ба падару модарон нишон додан, ахборот оид ба натиҷаи баҳогузориҳои ҷамъбасти (БҶҶ)

Ном ва насаби талаба \_\_\_\_\_

<i>Комёбиҳои критериявӣ</i>	<i>Дараҷаи дониш</i>		
	<i>Паст</i>	<i>Миёна</i>	<i>Баланд</i>
Ба саволҳои тест ҷавоб диҳед	Барои ба саволҳои тест ҷавоб додан мушкилӣ мекашанд.	Ба саволҳои тест ҷавоби нопурра медиҳанд.	Ба саволҳои тест ҷавоб дода метавонанд.
Чадвали хронологиро пур кунед	Чадвали хронологиро бо душворӣ пур мекунанд.	Чадвали хронологиро бо камбудихо пур мекунанд.	Чадвали хронологиро пур карда метавонанд.
Аз рӯи асарҳо ба саволҳо ҷавоб диҳед ва супоришхоро иҷро кунед	Аз рӯи асарҳо ба саволҳо ҷавоб додан ва супоришхоро иҷро кардан душворӣ мекашанд.	Аз рӯи асарҳо ба саволҳо ҷавоб додан ва супоришхоро иҷро кардан ба камбудихо роҳ медиҳанд.	Аз рӯи асарҳо ба саволҳо ҷавоб медиҳанд ва супоришхоро иҷро мекунанд.
Эҷоди матн	Матнро бо душворӣ эҷод мекунанд.	Дар эҷоди матн ба хатогиҳо роҳ медиҳанд.	Матн эҷод карда метавонанд.

**«Қазақ тілі мен әдебиеті» оқу пәні бойынша жиынтық бағалауға арналған тапсырмалар**

**6-сынып**

Қостанай қаласындағы №18 мектеп-гимназиясының қазақ тілі мен әдебиеті пәні мұғалімі З.Д.Сергазинаның іс-тәжірибесінен

«Отан отбасынан басталады» бөлімі бойынша жиынтық бағалау тапсырмалары

**Оқу мақсаты:**

6.1.5.1 Тірек сөздер, жетекші сұрақтар, мәтін тақырыбы арқылы негізгі ойды анықтау;

6.4.1.1 Мәтіндердің стильдік ерекшелігін сақтай отырып, мінездеме жазу.

**Бағалау критерийі:** Білім алушы

• Тірек сөздер, жетекші сұрақтар, мәтін тақырыбы арқылы негізгі ойды анықтайды;

• Мәтіндердің стильдік ерекшелігін сақтай отырып, мінездеме жазады.

**Ойлау дағдыларының деңгейі:** Қолдану

**Орындау уақыты:** 20 минут

Тапсырма. I. Мәтінді екі рет тыңдап, төмендегі тапсырмаларды орындаңыз.

Қайтқанда

Шыңғыс тауларының қасына үш-төрт ауыл тұрыпты. Бұлар «Құнанбай ауылы» деп аталады. Бала ауылындағы ақ үйлердің қасында тұрған екі шешесі Ұлжан мен Айғызға қатты асықты. Аттан түсіп, шешесіне барса, Ұлжан: «Әуелі әкеңмен амандас», - деп Құнанбайды меңзеді. Сондықтан Абай алдымен әкесі және жанында тұрған кісілерге барып, оларға сәлемін береді. Құнанбай Абайдан: «Молда болдың ба? Бойыңа қоса білімің өсті ме?» - деп қатал сұрады да, шешесіне жіберді. Абайды жеңгелері сүйіп, Телғара деп еркелетеді. Абай ана құшағын қатты сағынды. Ұлжан баласын бауырына басып, маңдайынан иіскеп, көп ұстаған жоқ: «Әжеңе бар!» - деп, үлкен үйдің жанында тұрған кәрі әжесіне жіберді. «Қарашығым, қоңыр қозым... Абай жаным...» - деп, бәрінен де көп сағынған Зере әжесі немересін қатты құшақтады [1].

1. Мәтіннен 3 тірек сөз жазыңыз.

- ✓ \_\_\_\_\_
- ✓ \_\_\_\_\_
- ✓ \_\_\_\_\_

2. Сұрақтарға мәтіннен қысқа жауапты анықтаңыз.

Сұрақтар	Қысқа жауап
Ауыл қалай аталды?	
Бала кімдерге қатты асықты?	
Абайды жеңгелері қалай еркелетеді?	
Абайды кім құшақтады?	

3. Негізгі ойды анықтаңыз.

А. Абай ана құшағын қатты сағынды.

В. Абайды жеңгелері сүйіп, Телғара деп еркелетеді.

С. Бәрінен де көп сағынған Зере әжесі немересін қатты құшақтады.

Д. Бала ауылындағы ақ үйлердің қасында тұрған екі шешесіне асықты

Е. Абай алдымен әкесі және жанында тұрған кісілерге барып, оларға сәлемін береді.

*II. Мәтіндердің стильдік ерекшелігін сақтай отырып, өз отбасы мүшелерінің біріне мінездеме жазыңыз*

Бағалау критерийі	Тапсырма №	Дескриптор	Балл
		Білім алушы	
Тірек сөздер, жетекші сұрақтар, мәтін тақырыбы арқылы негізгі ойды анықтайды	1-2	Тірек сөздерді жазады.	1
		Сұрақтарға қысқа жауап береді.	1
			1
			1
		Негізгі ойды анықтайды	1
Мәтіндердің стильдік ерекшелігін сақтай отырып, мінездеме жазады	3	Мінездеме құрылымын сақтайды.	1
		Емлеге сай жазады.	1
<i>Барлық балл</i>			<i>10</i>

*«Отан отбасынан басталады» тақырыбы бойынша жиынтық бағалаудың нәтижесіне қатысты ата-анаға ақпарат ұсынуға арналған рубрика*

Бағалау критерийі	Оқу жетістігі деңгейі		
	Төмен	Орта	Жоғары
Тірек сөздер, жетекші сұрақтар, мәтін тақырыбы арқылы негізгі ойды анықтайды	тірек сөздер, жетекші сұрақтар, мәтін тақырыбы арқылы негізгі ойды анықтауда қиналады	тірек сөздер, жетекші сұрақтар, мәтін тақырыбы арқылы негізгі ойды анықтауда қателеседі	тыңдалым материалдарының мазмұны негізінде шынайы өмірмен байланыстырып жауап береді
Мәтіндердің стильдік ерекшелігін сақтай отырып, мінездеме жазады	мәтіндердің стильдік ерекшелігін сақтай отырып, мінездеме жазуда қиналады	мәтіндердің стильдік ерекшелігін сақтай отырып, мінездеме жазуда қателеседі	мәтіндердің стильдік ерекшелігін сақтай отырып, мінездеме жазады

*«Қуат көзін үнемдей білеміз бе?», «Астана – мәдениет пен өнер ордасы»  
бөлімі бойынша жиынтық бағалау тапсырмалары*

**Оқу мақсаты:**

6.1.5.1. Тірек сөздер, жетекші сұрақтар, мәтін тақырыбы арқылы негізгі ойды анықтау;

6.4.5.1. Жазба жұмыстарында сөйлем соңында қойылатын тыныс белгілерді орынды қолдану;

6.5.1.5. Етістіктің шақтарының (нақ осы шақ) қызметін білу, ауызша және жазбаша жұмыстарда қолдану.

**Бағалау критерийі:**

• тірек сөздер, жетекші сұрақтар, мәтін тақырыбы арқылы негізгі ойды анықтайды;

• жазба жұмыстарында сөйлем соңында қойылатын тыныс белгілерді дұрыс қойып, етістіктің шақтарының (нақ осы шақ) қызметін біледі, жазбаша жұмыстарда қолданады.

**Ойлау дағдыларының деңгейі:** Қолдану

**Орындау уақыты:** 20 минут

*Тапсырма. Мәтінді екі рет тыңдаңыз. Төмендегі тапсырманы орындаңыз*

*Астана – мәдениет пен өнер ордасы*

Астана – қазақ елі болашағының қаласы. Мәдениеттің ошағы, ғылым мен білімнің ордасы. Еліміздің көгілдір туы желбіреген тәуелсіздігіміздің ордасы. Астана – мәдениет пен өнер ордасы. Астана қаласы – 1998 жылдан бастап мемлекетіміздің әкімшілік – саяси орталығы. Сонымен қатар мәдениет пен өнер, білім мен ғылымы дамыған қала. Астанада Қ.Қуанышбаев атындағы қазақ музыкалық драма театры, М.Горький атындағы орыс драма театры, «Жастар» сарайы, «Қазақстан» концерт залы, қалалық филармония және басқа да көптеген мәдени ошақтары бар. Астана – әлемдегі ең жас елорда. Қалада 30 – ға жуық ұлттық – мәдени орталық жұмыс істейді. Әлемдік және дәстүрлі діндер өкілдері құрылтайын өткізетін «Бейбітшілік және келісім сарайы» да осы Астанада орналасқан. Елордамызда көптеген жоғары оқу орындары мен колледждер, мектептер мен балабақшалар бар. Еліміздің бас қаласында спорттың дамуына да үлкен мән берілуде. «Қазақстан», «Алатау», «Астана» сияқты спорт кешендер, велотрек, мұз айдыны мен «Астана Арена», Қ.Мұңайтпасов стадиондары соның куәсі болып тұр[2].

**1. Мәтінді мұқият тыңдап, ең маңызды 5 тірек сөзді жазыңыз.**

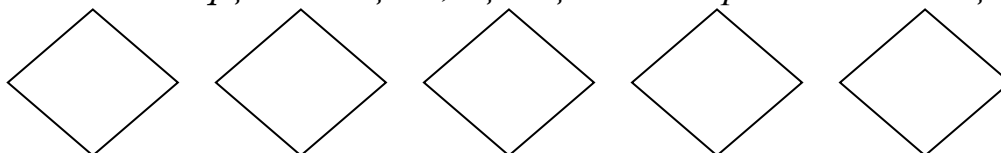

2. Сұрақтарға мәтін бойынша қысқа жауап беріңіз.

	Сұрақтар	Жауап
	Астанада қанша ұлттық – мәдени орталық жұмыс істейді?	
	«Бейбітшілік және келісім сарайы» қай қалада орналасқан?	
	Елордамызда қандай мәдени орталықтар мен оқу орындары бар?	

3. Мәтіндегі негізгі ойды анықтаңыз.

- А) Астана – күн санап өсіп келе жатқан әдемі, көрікті қала.  
 В) Астана – мәдени – рухани, экономикалық дамуының орталығы.  
 С) Астана – Азия елдерінің ішіндегі солтүстікте орналасқан қала.  
 Д) Астана – ұлан ғайыр еліміздің бас қаласы, әлем таныған жас қала.

4. Сөйлемдердің соңына тиісті тыныс белгілерді қойып, көшіріп жазыңыз. Етістіктерді тауып астын сызыңыз.

*Қуатты тиімді тұтыну*

Өнеркәсіпте, үйлерде және пәтерлерде қолданылатын қуаттың мөлшерін азайтудың және үнемдеудің арқасында тұтынушылардың ақшалары үнемделеді. Қуатты дұрыс пайдалану туралы көбірек білгіңіз келеді ме? Сіз үнемдеп қана қоймай, қоршаған ортаны ластанудан сақтап қаласыз. Қуат көзін үнемдеудің қандай тиімді жолдарын білесіңдер? Қуат үнемдейтін шамдарды пайдаланыңыз. Барынша үнемді тұрмыстық аспаптарды қолданыңыз. Киімдерді үтіктеген кезде біраз қуат үнемдеу үшін толығымен кепкен киімді үтіктемеген жөн. Электрлік шайнектің қағын уақытылы тазалап отырған маңызды деп ойлайсың ба? Ұялы телефонның зарядтауға арналған құрылғысын тоқ көзінен алып тастаған жөн. Зарядтауға арналған құрылғы тоқ көзіне қосылып тұрғанда 95 % қуат босқа жұмсалады [3].

5. Мәтіндегі етістіктерді нақ осы шаққа айналдырып жазыңыз.

1. \_\_\_\_\_
2. \_\_\_\_\_
3. \_\_\_\_\_
4. \_\_\_\_\_
5. \_\_\_\_\_
6. \_\_\_\_\_

Бағалау критерийі	Тапсырма №	Дескриптор	Балл
		Білім алушы	
Тірек сөздер, жетекші сұрақтар, мәтін тақырыбы арқылы негізгі ойды анықтайды	1-3	маңызыды 5 тірек сөзді табады	1
		сұрақтарға жауап береді	
		1-сұрақ	1
		2-сұрақ	1
		3-сұрақ	1
		негізгі ойды анықтайды	1



Жазба жұмыстарында сөйлем соңында қойылатын тыныс белгілерді дұрыс қойып, етістіктің шақтарының (нақ осы шақ) қызметін біледі, жазбаша жұмыстарда қолданады	4-5	сөйлем соңында қойылатын тыныс белгілерді қояды	
		1-сөйлем	1
		2-сөйлем	1
		3-сөйлем	1
		4-сөйлем	1
		5-сөйлем	1
		6-сөйлем	1
		7-сөйлем	1
		8-сөйлем	1
		9-сөйлем	1
		10-сөйлем	1
		етістіктерді тауып астын сызады	1
		етістіктерді нақ осы шаққа айналдырады	1
<i>Барлық балл</i>			17

«Қуат көзін үнемдей білеміз бе?» , «Астана – мәдениет пен өнер ордасы» ортақ тақырыбы бойынша жиынтық бағалаудың нәтижесіне қатысты ата – аналарға ақпарат ұсынуға арналған рубрика

*Білім алушы* \_\_\_\_\_

<i>Бағалау критерийі</i>	<i>Оқу жетістігі деңгейі</i>		
	<i>Төмен</i>	<i>Орта</i>	<i>Жоғары</i>
Тірек сөздер, жетекші сұрақтар, мәтін тақырыбы арқылы негізгі ойды анықтайды	Тірек сөздер, жетекші сұрақтар, мәтін тақырыбы арқылы негізгі ойды анықтауда қиналады	Тірек сөздер, жетекші сұрақтар, мәтін тақырыбы арқылы негізгі ойды анықтауда қателіктер жібереді	Тірек сөздер, жетекші сұрақтар, мәтін тақырыбы арқылы негізгі ойды анықтайды
Жазба жұмыстарында сөйлем соңында қойылатын тыныс белгілерді дұрыс қойып, етістіктің шақтарының (нақ осы шақ) қызметін біледі, жазбаша жұмыстарда қолданады	Жазба жұмыстарында сөйлем соңында қойылатын тыныс белгілерді дұрыс қойып, етістіктің шақтарының (нақ осы шақ) қызметін біледі, жазбаша жұмыстарда қолдануда қиналады	Жазба жұмыстарында сөйлем соңында қойылатын тыныс белгілерді дұрыс қойып, етістіктің шақтарының (нақ осы шақ) қызметін біледі, жазбаша жұмыстарда қолдануда қателіктер жібереді	Жазба жұмыстарында сөйлем соңында қойылатын тыныс белгілерді дұрыс қойып, етістіктің шақтарының (нақ осы шақ) қызметін біледі, жазбаша жұмыстарда қолданады

*«Абайды оқы, таңырқа!» бөлімі бойынша жиынтық бағалау тапсырмалары*

*Оқу мақсаты:*

6.1.2.1 тыңдалған мәтіннің негізгі мазмұнын түсіну, негізгі және қосымша ақпараттарды анықтау;

6.4.3.1 жазба жұмыстарында теңеу, эпитет сөздерін қолданып жазу.

*Бағалау критерийі: Білім алушы*

- Мәтіннің мазмұнын түсінеді, негізгі және қосымша ақпараттарды анықтайды;

- Жазба жұмыстарында теңеу, эпитет сөздерін қолданып жазады.

*Ойлау дағдыларының деңгейі Қолдану*

*Орындау уақыты: 20 минут*

*Тапсырма. Мәтінді тыңдап, төмендегі тапсырмаларды орындаңыз.*

Ұлы ақын, ағартушы Абай музыкалық саласында да мұра қалдырды. Өзінің асыл өлеңдерін, қара сөздерін қағазға түсіріп, кейінгі ұрпаққа жазып қалдырса, музыкалық жөнінде оның мұндай мүмкіншілігі болмады. Өйткені,

Абай өмір сүрген кезеңде қазақта музыканың жазба мәдениеті жоқ еді, халықтық музыка ауыз дәстүрлік қалыпта еді. Сондықтан Абай әндері де қазақтың басқа халықтық ән-күйлері сияқты, ауыздан-ауызға, заманнан заманға ауыса отырып жетті. Музыка саласында жазба мәдениеттің болмауына қарамастан, Абай әндерінің бізге толық жеткен себебі - олардың халықтың жүрегінде сақталуға сапасы сай келетін шығармалар болғандығында, халық санасынан өшпес орын алғандығында. Абай әндері алғашқыда оның өз айналасына - ауыл-аймағына, кейін жалпы қазақарасына тарай бастады. Абай әндері нотаның жоқ кезінде-ақ, ауыздан ауызға таралды [4].

(100 сөз)

1. *Кестедегі ақпаратты дұрыс немесе бұрыс екенін анықтаңыз (+, -)*

<i>Ақпарат</i>	<i>дұрыс</i>	<i>бұрыс</i>
Ұлы ақын, ағартушы Абай музыкалық саласында да мұра қалдырды.		
Абай өмір сүрген кезеңде қазақта музыканың жазба мәдениеті бар еді.		
Абай әндері де қазақтың басқа халықтық ән-күйлері сияқты, ауыздан-ауызға, заманнан заманға ауыса отырып жетті.		
Абай әндерінің бізге толық жеткен себебі - олардың халықтың жүрегінде сақталуға сапасы сай келетін шығармалар болғандығында, халық санасынан өшпес орын алғандығында.		
Абай әндері өз айналасына - ауыл-аймағына, кейін жалпы қазақ арасына таралмаған.		

2. *Сөйлемдерден қосымша және негізгі ақпараттарды табыңыз. (v)*

<i>Ақпарат</i>	<i>Қосымша</i>	<i>Негізгі</i>
----------------	----------------	----------------

Абай өмір сүрген кезеңде қазақта музыканың жазба мәдениеті жоқ еді, халықтық музыка ауыз дәстүрлік қалыпта еді.		
Абай әндері де қазақтың басқа халықтық ән-күйлері сияқты, ауыздан-ауызға, заманнан заманға ауыса отырып жетті.		
Ұлы ақын, ағартушы Абай музыкалық саласында да мұра қалдырды.		

3. *Абайдың табиғат лирикасынан теңеу және эпитет болатын сөздерге мысал келтіріңіз.*

Теңеу	Эпитет
1.	1.
2.	2.
3.	3.

4. *Теңеу, эпитет сөздерін қолдана отырып, «Жыл мезгілдері» тақырыбына 5-10 сөйлемнен тұратын мәтін жазыңыз.*

Бағалау критерийі	Тапсырма №	Дескриптор	Балл
		Білім алушы	
Мәтіннің мазмұнын түсінеді, негізгі және қосымша ақпараттарды анықтайды	1-2	3 дұрыс ақпаратты анықтайды;	1
		2 бұрыс ақпаратты анықтайды; негізгі және қосымша ақпараттарды таба алады;	1
Жазба жұмыстарында теңеу, эпитет сөздерін орынды қолданады. (дұрыстадым)	3-4	теңеу сөздерге 3 мысал келтіреді;	1
		эпитет сөздерге 3 мысал келтіреді;	1
		келтірілген мысалдарды қолданып, «Жыл мезгілдері» тақырыбына мәтін жазады емлеге сай жазады;	1
		келтірілген мысалдарды қолданып, «Жыл мезгілдері» тақырыбына мәтін жазады;	1
		- теңеу сөздерін,	1
		- эпитет сөздерін дұрыс қолданады.	1
Барлық балл:			7

*«Абайды оқы, таңырқа!» тақырыбы бойынша жиынтық бағалаудың нәтижесіне қатысты ата-аналарға ақпарат ұсынуға арналған (рубрика)*

Оқушының аты-жөні \_\_\_\_\_

Бағалау Критерийі	Оқу жетістігі деңгейі		
	Төмен	Орта	Жоғары
Мәтіннің мазмұнын түсінеді, негізгі және	Мәтіннің мазмұнын түсінуге, негізгі және	Мәтіннің мазмұнын түсінуге, негізгі	Мәтіннің мазмұнын түсінеді, негізгі

қосымша ақпараттарды анықтайды	қосымша ақпараттарды анықтауда қиналады	және қосымша ақпараттарды анықтауда қателеседі	және қосымша ақпараттарды анықтайды
Жазба жұмыстарында теңеу, эпитет сөздерін қолданып жазады	Тақырып төңірегінде жазба жұмыстарында теңеу, эпитет сөздерді қолдануда қиналады	Тақырып төңірегінде жазба жұмыстарында теңеу, эпитет сөздерді қолдануда қателеседі	Жазба жұмыстарында теңеу, эпитет сөздерін қолданып жазады

## 8-сынып

*Нұр-Сұлтан қаласындағы №5 гиназияның қазақ тілі мен әдебиеті пәні мұғалімі А.Б. Нұрышеваның іс-тәжірибесінен*

### «Білім. Ғылым. Инновация» бөлімі бойынша жиынтық бағалау тапсырмалары

*Оқу мақсаты:*

8.1.5.1 Тірек сөздер, автор көзқарасы мен көңіл күйі арқылы негізгі ойды анықтау;

8.2.1.1 Тұрақты тіркестер мен көркемдегіш құралдарды қолданып, ауызша мәтіндер құрау.

*Бағалау критерийі: Білім алушы*

- Негізгі ойды тірек сөздер мен автор көзқарасы негізінде анықтайды.
- Ауызша мәтін құрауда тұрақты тіркестер мен көркемдегіш құралдарды қолданады.

*Ойлау дағдыларының деңгейі: Қолдану*

*Орындау уақыты: 15-20 минут*

*Тапсырма. Аудиомәтінді екі рет тыңдап, төмендегі тапсырмаларды орындаңыз.*

21 ғасыр – ғылым мен техниканың дамып, жаңа белеске шыққан кезеңі. Себебі бүгінгі таңда ғалымдар күн сайын технология әлемінде түрлі жаңалықтар ашып, тіпті адам өмірін жеңілдететін адамға ұқсас роботтарды ойлап табуда.

Бүгінгі үдемелі жаһандану кезеңінде, әлем күрделі технологиялық серпінді өзгерістердің табалдырығында тұр. Өмірге бұрын-соңды кездеспеген материалдар, тұрмыс бұйымдары, өндіріс құралдары, қалдықсыз, қауіпсіз қуат көздері келе жатыр.

Қазіргі таңда адамдар үш ұйықтаса түсіне кірмеген түрлі өнертабыстар күн сайын ойластырылып, жасалуда. Мысалы, бұрын адамдар көз майын тауысып, қағаз басу үшін қаншама әріп терсе, ендігәрі оның барлығын электронды түрде көшірме жасап немесе сканерлеп алуға болады.

Заман алға жылжыған сайын өнертабыстағы жаңа технология ғасыры жаңарып барады. Өткен ғасырда әйгілі Нобель сыйлығына ие болған ғылыми

жаңалықтың тұрмысқа енуіне 30-40 жыл қажет болса, бүгінде бұл уақыт қас пен көздің арасында ғана, ең көп дегені 4-5 жылдан аспайды. Тіпті ойламаған нәрселердің өзі өнертабыстың құрамдас бөлігі ретінде кәдеге асып жатыр.

Технологиядағы жаңа дәуірде көздің жауын алатын әлі талай өнертабыс түрлері ойластырылатынына сенімдімін[5].

1. Мәтіндегі ең маңызды 3 тірек сөзді жазыңыз.

2. Автор көзқарасы берілген сөйлемді белгілеңіз.

А) 21 ғасыр – ғылым мен техниканың дамып, жаңа белеске шыққан кезеңі.

В) Қазіргі таңда адамдар үш ұйықтаса түсіне кірмеген түрлі өнертабыстар күн сайын ойластырылып, жасалуда.

С) Заман алға жылжыған сайын өнертабыстағы жаңа технология ғасыры жаңарып барады.

Д) Технологиядағы жаңа дәуірде көздің жауын алатын әлі талай өнертабыс түрлері ойластырылатынына сенімдімін.

3. Берілген тұрақты тіркестерді қолданып, өнертабыстың адам өміріне пайдасы туралы ойыңызды білдіріңіз, 7 сөйлемнен тұратын мәтін құрастырыңыз.

1-нұсқа

Тұрақты тіркестер: көз майын тауысу, көздің жауын алатын, маңдай терін төгу, көзді ашып-жұмғанша.

2-нұсқа

Тұрақты тіркестер: қас пен көздің арасында, аспандағы ай сияқты, инемен құдық қазғандай, көз майын тауысу.

Бағалау критерийі	№ тап сырма	Дескриптор	Балл
		Білім алушы	
Негізгі ойды тірек сөздер мен автор көзқарасы негізінде анықтайды	1-3	Мәтін мазмұнын түсінеді мәтіннен 3 тірек сөзді табады	1 1
		автор көзқарасы берілген сөйлемді белгілейді;	1
Ауызша мәтін құрауда тұрақты тіркестерді қолданады	4	тұрақты тіркестердің мағынасын ажыратады;	1
		тұрақты тіркестерді қолданады;	1
		өнертабыстың пайдасы туралы айтады.	2
Барлығы			7

*«Білім. Ғылым. Инновация» бөлімі бойынша жиынтық бағалаудың нәтижесіне қатысты ата-аналарға арналған ақпарат (рубрика)*

*Білім алушының аты-жөні:* \_\_\_\_\_

<i>Бағалау критерийі</i>	<i>Оқу жетістігі деңгейі</i>		
	<i>Төмен</i>	<i>Орта</i>	<i>Жоғары</i>
Негізгі ойды тірек сөздер мен автор көзқарасы негізінде анықтайды	Мәтіндегі тірек сөздерді және авторкөзқарасын анықтауда қиналады	Мәтіндегі тірек сөздерді және автор көзқарасын анықтауда қателеседі	Мәтіндегі тірек сөздерді және автор көзқарасын дұрыс анықтайды.
Ауызша мәтін құрауда тұрақты тіркестер мен көркемдегіш құралдарды қолданады	Тұрақты тіркестердің мағынасын ажыратуда және қолдануда қиналады	Тұрақты тіркестердің мағынасын ажыратуда және қолдануда қателеседі	Тұрақты тіркестердің мағынасын ажыратады және дұрыс қолданады.
	Өнертабыстың пайдасын айтуда қиналады	Өнертабыстың пайдасын айтуда қателеседі	Өнертабыстың пайдасы туралы дұрыс айтады

*«Сауда жасай білесің бе?» бөлімі бойынша жиынтық бағалау тапсырмалары*

**Оқу мақсаты:**

8.3.3.1 Прозалық және поэзиялық шығармалардың композициялық құрылымын анықтау, кейіпкердің іс-әрекетіне немесе лирикалық кейіпкердің образына баға беру;

8.4.4.1 Тақырып бойынша мәліметтерді жинақтап, эссе жазуда тиімді қолдану.

**Бағалау критерийі:** *Білім алушы*

- Шығармалардың композициялық құрылымын ажыратады.
- Кейіпкерлерге, олардың іс-әрекетіне баға береді.
- Тақырыпқа қатысты эссе жазу жұмысында өз көзқарасын ұсынып, дәлелді аргументтер келтіреді.

**Ойлау дағдыларының деңгейі:** *Қолдану*

**Орындау уақыты:** 15-20 минут

Тапсырма. *Мәтінді мұқият оқып, төмендегі тапсырмаларды орындаңыз.*

Бағзы замандарда шығыс базары қазіргі ірі сауда, ақша айырбастау, әңгіме-дүкен, ақпараттық агенттік және қарапайым ойын-сауық орталықтарының қызметтерін атқарған. Қазіргі заманда бұл міндеттер арнайы орындарға жүктелгенімен, шығыста базардың мәні әлі де жоғары.

Мереке алдында Алматы базарлары өзінің әдеттегі көлемінен бірнеше мәрте ұлғайып, көше бойы созылып кеткен екен. Саудагерлер жаңа жылға

сыйлықтар, мерекелік дастарханға арналған азық-түлік, жеміс-жидектермен сөрелерін толтырып тастаған.

Бәсекелестікті қорғау агенттігінің баспасөзге таратқан хабарламасында «Қазақстанның Алматыдағы сауда кәсіпорындарының барлығында Жаңа жыл мерекесі қарсаңында баға өсіміне жол бермеу жөнінде түсініктеме жұмыстары жүргізіледі» делінген.

Алайда Азаттық радиосының сұрақтарына жауап берген саудагерлердің басым бөлігі бағаның мереке қарсаңында көтерілгенін атап өтті. Олардың бірі Болат есімді азамат. Оның жеміс жидектерді сатумен айналысқанына бес жыл болған. «2010 жылы жеміс-жидек 20 пайызға қымбаттады. Көбінесе мерекелік дастарқанға ананас, апельсин, мандарин алады. Алайда бағаны біз қоймаймыз, қоймадағы бағаға бағыныштымыз», – деді саудагер[6].

*1. Мәтіннің сюжетін сөз тіркестерімен беріңіз.*

Мәтіннің композициялық құрылымы:

4. Басталуы -
5. Дамуы -
6. Шешімі –

<i>Бағалау критерийі</i>	<i>тапсырма №</i>	<i>Дескриптор</i>	<i>Балл</i>
Шығармалардың композициялық құрылымын ажыратады.	1	құрылымын ажыратады.	1
		мәтіннің сюжетін сөз тіркесімен жазады;	1
		кейіпкерді анықтайды	1
		адамгершілік қасиетін анықтайды	1
		іс-әрекетіне баға береді	1
Тақырыпқа қатысты эссе жазады, көзқарасын ұсынып, дәлелді аргументтер келтіреді	2	мәтіннен дәлелдер келтіреді;	1
		өз ойын саудамен байланыстырып жазады.	1
<i>Барлығы</i>			<b>7</b>

*2. Басты кейіпкердің саудамен қандай байланысы бар? Оның адамгершілік қасиетін сипаттап, мәтіннен дәлел келтіріп, эссе жазыңыз.*

*«Сауда жасай білесің бе?» бөлімі бойынша жиынтық бағалаудың нәтижесіне қатысты ата-аналарға арналған ақпарат (рубрика)*

*Білім алушының аты-жөні \_\_\_\_\_*

<i>Бағалау критерийі</i>	<i>Оқу жетістігі деңгейі</i>		
	<i>Төмен</i>	<i>Орта</i>	<i>Жоғары</i>
Шығармалардың композициялық құрылымын ажыратады. Кейіпкерлерге, олардың іс-әрекетіне баға береді	Мәтіннің сюжетін сөз тіркесімен жазуда, кейіпкерді анықтап, адамгершілік қасиетіне баға беруде қиналады.	Мәтіннің сюжетін сөз тіркесімен жазуда, кейіпкерді анықтап, адамгершілік қасиетіне баға беруде қателеседі.	Мәтіннің сюжетін сөз тіркесімен жазады. Кейіпкерді анықтап, адамгершілік қасиетіне баға береді.
Тақырыпқа қатысты эссе жазу жұмысында өз көзқарасын ұсынып, дәлелді аргументтер келтіреді	Мәтіннен дәлелдер келтіріп, өз ойын саудамен байланыстырып жазуда қиналады.	Мәтіннен дәлелдер келтіріп, өз ойын саудамен байланыстырып жазуда қателеседі.	Мәтіннен дәлелдер келтіріп, өз ойын саудамен байланыстырып жазады.

### **Задания по суммативному оцениванию по предмету «Русский язык и литература»**

*Для 5, 9 классов составлены учителем русского языка и литературы  
ШЛ №70 г.Нур-Султан Габдрашитовой Аидой Сайлауовной*

#### **5 класс**

#### **Название раздела: Кем я хочу стать, когда вырасту**

#### **Цель обучения:**

5.1.1.1. – понимать общее содержание сообщения продолжительностью не более 2-3 минут, определяя тему текста

5.2.4.1. – создавать высказывание (описание) на основе иллюстраций.

#### **Критерий оценивания** *Обучающийся*

- демонстрирует понимание общего содержания сообщения продолжительностью не более 2-3 минут, отвечая на вопросы;
- определяет тему текста;
- создаёт высказывание (описание) на основе предложенной иллюстрации продолжительностью 3 мин.

**Уровень мыслительных навыков** Знание, Понимание, Применение

**Время выполнения** 20 минут

#### Задание.

#### *Слушание*

#### *Прослушайте текст*

#### *Транскрипт текста*

*Она будет учительницей*

Ажар жила в небольшом городе на севере страны. Отец девочки был инженером-строителем, а мама — учительницей. Старший брат Ажар недавно



окончил институт и вернулся в родной город. Теперь он инженер-строитель и работает вместе с отцом.

Ажар долго не могла решить — кем она будет, когда окончит школу. Она думала, что тоже может стать инженером и вместе с отцом и братом будет строить свой город, который она очень любит.

Но профессия мамы тоже нравилась Ажар. В школе, где училась Ажар, её мама была учительницей русского языка и литературы. Уроки мамы были очень интересными. Мама учила своих учеников любить литературу и русский язык. Многие ученики мамы хотели стать преподавателями. И только Ажар не могла решить — кем стать.

Однажды, когда Ажар училась в десятом классе, сильно заболела её подруга. Четыре месяца она не ходила в школу. И очень часто Ажар приходила к своей подруге.

Она занималась с подругой историей, математикой, русским языком, физикой, химией.

Учителя составили специальный план для больной девушки и давали ей задания. Все хотели помочь ей, но больше всех помогала Ажар. Подруга называла Ажар «моя учительница».

Пришла весна. Нужно было сдавать экзамены. Врачи уже разрешили подруге Ажар ходить в школу. Девушки вместе готовились к экзаменам. Ажар была очень рада, когда её подруга хорошо сдала все экзамены.

И тогда Ажар поняла, кем она хочет стать — учительницей и только учительницей [5].

Задание.

2. Отметьте правильный вариант:

5. Где находится городок, в котором жила Ажар:

- А) на юге страны
- В) на севере страны
- С) на востоке страны

6. Кем по образованию был брат Ажар:

- А) юрист
- В) музыкант
- С) инженер-строитель

7. В каком классе заболела подруга:

- А) в восьмом
- В) в девятом
- С) в десятом.

8. По каким предметам Ажар помогала своей подруге:

- А) биология, география, английский язык
- Б) английский язык, технология, всемирная история
- В) история, математика, русский язык, физика, химия

4. Определите тему текста, выберите нужное:

- А) Она будет учительницей
- Б) Помощь больной девочке
- В) Весеннее происшествие

Говорение

5. Задание.

Составьте высказывание о профессии по иллюстрации (выбрать одну картинку). Время на подготовку – 5 мин., на выступление – 2 мин.



Критерий оценивания	№ задания	Дескрипторы	Балл
		Обучающийся	
демонстрирует понимание общего содержания сообщения продолжительностью не более 2-3 минут	1	- выполняет тестовые задания, выбирая один верный ответ:	
		4.	1
		5.	1
		6.	1
определяет тему текста	2	- выбирает один верный ответ	1
		4.	1
создаёт высказывание на основе выбранной иллюстрации продолжительностью 3 мин.	3	- высказывание соответствует иллюстрации;	1
		- выдерживает время для говорения;	1
		- соблюдает логическую последовательность;	1
		- соблюдает орфоэпические нормы.	1
Всего баллов			9

Рубрика для предоставления информации родителям по итогам суммативного оценивания за раздел «Кем я хочу стать, когда вырасту»

ФИО обучающегося \_\_\_\_\_

Критерий оценивания	Уровень учебных достижений		
	Низкий	Средний	Высокий

демонстрирует понимание общего содержания сообщения продолжительностью не более 2-3 мин	Демонстрирует недостаточные знания и понимание прослушанного текста	Демонстрирует достаточное понимание прослушанного текста	Демонстрирует глубокое понимание прослушанного текста
определяет тему текста	Затрудняется в определении темы текста	Допускает ошибки в определении темы текста	правильно определяет тему текста
создаёт высказывание на основе выбранной иллюстрации продолжительностью 3 мин.	Высказывание неточно соответствует выбранной иллюстрации; нарушает регламент выступления; нарушает логическую последовательность допускает орфоэпические ошибки	высказывание соответствует иллюстрации; выдерживает время для говорения; иногда нарушает логическую последовательность; допускает негрубые ошибки	высказывание соответствует иллюстрации; выдерживает время для говорения; соблюдает логическую последовательность; соблюдает орфоэпические нормы

## 9 класс

### Название раздела: Отцы и дети: диалог и конфликт поколений

#### Цель обучения:

9.1.1.1 – понимать основную и детальную информацию сообщения продолжительностью до 5-8 минут, определяя подтекст, цель высказывания и отношение говорящего к событиям и героям и делая выводы;

9.3.1.1 – понимать главную, второстепенную и скрытую (подтекст) информацию сплошных и несплошных текстов.

**Уровень мыслительных навыков:** Знание, Понимание; навыки высокого порядка

#### Критерий оценивания *Обучающийся*

- демонстрирует понимание основной и детальной информации;
- демонстрирует понимание информацию сплошного текста.

**Время выполнения 20 минут**

#### Задание.

#### *Аудирование*

#### *Транскрипт текста*

Прослушайте текст два раза, выполните задания

Среди десятков и сотен принимаемых человеком решений ни одно не может сравниться по значению, по роли, по влиянию на судьбу с решением о том, по какой дороге пойти, какое поприще выбрать. Поиски жизненного пути, размышления о нём обыкновенно возникают у человека в том возрасте, когда он начинает осознавать себя частью общества, когда стремится разобраться в своих отношениях с окружающими, а также чувствует потребность реализовать свои возможности, свои силы, свою личность.

Учёные считают, что именно ради такой самореализации человек и живёт. Его не устраивает и не может устроить существование ради самого существования. Ему необходимо найти такое занятие, которое наполнит это существование истинным, подлинным смыслом. Каждый человек, как бы он ни был поглощён повседневными делами и заботами, хочет не просто жить, но и ощущать ценность своей жизни, знать, что его деятельность, преодоление препятствий, устремлённость в будущее, имеют значение и несут какой-то смысл не для него одного. Только тогда человек чувствует себя не лишним, а свои способности — востребованными другими людьми, обществом.

Однако у каждого человека свои, только ему присущие задатки, склонности, способности, таланты. Ведь нет двух абсолютно одинаковых людей. И поэтому поиски смысла жизни — это самостоятельный путь проб и ошибок каждого человека. Это поиск человеком самого себя, своих жизненных ценностей, своих ориентиров.

При этом, независимо от того, как человек определил свой путь, какой смысл жизни нашёл, уже сам поиск этого смысла делает человека Человеком с большой буквы, личностью, так как никто из живых существ, кроме человека, не может осознанно относиться к жизни, не стремится понять и объяснить своё поведение, своё отношение к окружающим.

*(По Г.А. Маслоу)*

Задание.

Отметьте верный вариант:

6. Когда, по мнению автора, у человека возникают потребности реализовать свои возможности?

- А) в детстве
- Б) в зрелом возрасте
- В) когда он начинает осознавать себя частью общества.

7. Кто считает, что именно ради такой самореализации человек и живёт:

- А) ученые
- Б) учителя
- В) психологи.

8. Когда человек не чувствует себя не лишним?

- А) в семье

- Б) когда востребован другими людьми
- В) на работе.

9. Для чего живет человек:

- А) для обогащения
- Б) для обучения
- В) для самореализации

10. Определите стиль данного текста:

- А) научный
- Б) официально-деловой
- В) публицистический

Задание.

Перескажите прочитанный текст, используя ключевые слова и выражения. Постройте аргументированное высказывание на основе личных впечатлений и наблюдений.

Время на подготовку пересказа: 5 мин. Время для пересказа: 2 мин.

*Выбор профессии – огромная ответственность*

Редко в жизни случается так, что уже с юношеских лет ясна предстоящая дорога. Чаще всего выбор профессии – результат влияния семьи, учителей, соседа, имеющего авторитет старшего друга. С их помощью молодой человек делает важнейший шаг в жизни.

Почему важнейший? Понаблюдав за близкими, нетрудно убедиться, что наиболее счастливы те, кто любит свою работу, кто нашёл место в жизни. Именно потому выбор профессии – огромная ответственность и того, кто вступает в самостоятельную жизнь, и тех, кто помогает ему в этом.

Радость труда, по-моему, заключается не столько в престиже и звании, сколько в чувстве профессиональной гордости, постоянном удовлетворении работой. А это удовлетворение может принести любой труд, который человеку по душе.

Бесспорно, каждому хочется интересной работы. Но даже и внешне, казалось бы, однообразный труд может стать интересным, если видишь цель, ради которой работаешь, если эта цель важна и дорога, если знаешь, что приносишь пользу людям.

*Г.Т.Береговой*

<i>Критерий оценивания</i>	<i>Дескрипторы</i>	<i>Балл</i>
	<i>Обучающийся</i>	
Понимает содержание текста	Выбирает правильные ответы в тестовых заданиях 6. В 7. А 8. Б 9. В	5

	10. В	
Понимает содержание текста, пересказывает прочитанное	Пересказывает, используя ключевые слова	3
	Демонстрирует грамотную речь	2
	<i>Всего</i>	<i>10</i>

*Рубрика для предоставления информации родителям по итогам суммативного оценивания за раздел «Отцы и дети: диалог и конфликт поколений»*

*ФИО обучающегося \_\_\_\_\_*

Критерий оценивания:	Уровень мыслительных навыков:		
	Низкий	Средний	Высокий
Понимает содержание текста	Демонстрирует недостаточные знания и понимание прослушанного текста	Демонстрирует достаточное понимание прослушанного текста	Демонстрирует глубокое понимание прослушанного текста
Понимает содержание текста, пересказывает прочитанное	Затрудняется в логическом пересказе, допускает речевые и стилистические ошибки	Пересказывает прочитанное, демонстрируя логику изложения и правильную речь	Пересказывает прочитанное, демонстрируя логическую последовательность, высокий уровень грамотности

### **«Супоришхо барои баҳодиҳии ҷамъбасти аз фанни Забони англисӣ»**

*Нӯр-Сӯлтан қаласы № 54 мектеп-лицейінің «Ағылшын тілі» пәнінің мұғалімі Абишева Кульшат Сейлбековнаның іс-тәжірибесінен*

**Unit «Hobbies and Leisure»**

**Term 1**

**Grade 7**

**Learning objectives:** 7. L1. Understand with little support the main points in extended talk on a limited range of general and curricular topics;

1. W6. Link with little or no support, sentences into coherent paragraphs using a variety of basic connectors on a range of familiar general topics and some curricular topics

**Assessment criteria:**

- ✓ identify the main idea in extended talks
- ✓ Write topic related words correctly
- ✓ Connect sentences into paragraphs with linking words

**Level of thinking skills:** Knowledge and comprehension, Application

**Duration:** 20 minutes

*Listening*

*Task 1. Listen to the text twice and do the task*

1. <https://en.islcollective.com>. Text can be found after the rubrics.

Are the sentences True or False?

*Example:* Daniel likes painting True

1. Daniel prefers to paint portraits. \_\_\_\_\_
2. Daniel's paintings are for public. \_\_\_\_\_
3. Daniel's hobby is taking a photo. \_\_\_\_\_
4. Peter loves playing chess. \_\_\_\_\_
5. Peter's wife likes fishing. \_\_\_\_\_
6. Peter and his wife do the gardening. \_\_\_\_\_

*Writing*

Task 2. Write full sentences about your leisure-time. Use linking words

*Example:* I like playing football **because** it is a widespread sport in the world  
Do you have enough leisure time? What do you do in your spare-time?

---

Who do you spend your day off with?

---

Where do your friends usually spend their leisure-time?

---

Do people change their leisure-time activities, as they get old? How?

---

Assessment criteria	Task	Descriptor	Mark
		A learner	
Recognize the main idea in amplified talks.	1	writes True;	1
		writes True;	1
		writes False;	1
		writes False;	1
		writes False;	1
		writes True;	1

Write topic related words correctly. Connect sentences into paragraphs with linking words	2	gives full answer, using linking words;	1
		writes with grammar accuracy;	1
		spells the words correctly;	1
		writes a consequent paragraph	1
Total marks			10

**Rubrics for providing information to parents on the results of Summative Assessment for the unit «Hobbies and Leisure»**

*Learner's name* \_\_\_\_\_

Assessment criteria	Level of learning achievements		
	Low	Middle	High
Recognize main idea in amplified talks.	Experiences challenges in recognizing the main idea in amplified talk.	Has trouble in recognizing the main idea in amplified talk. Makes mistakes in marking sentences for True and False statements while listening.	Confidently identifies the main idea in amplified talk. Mark sentences True and False correctly.
Write topic related words correctly. Connect sentences into paragraphs with linking words	Has trouble in giving full answers, in using linking words and in spelling topic related vocabulary. Writes with insufficient grammar accuracy.	Makes mistakes in giving full answers in using linking words and in spelling topic related vocabulary. Writes with some grammar mistakes.	Feels confidence in giving full answers, in using linking words and in spelling topic related vocabulary. Writes with grammar accuracy.

**Tapescript**

*Daniel's hobbies and interests*

Daniel is very artistic. In his free time, he enjoys painting and drawing. He prefers to paint portraits, and he is very good at it. His painting are often displayed at exhibition. He also writes short stories from time to time, but he prefers painting to writing. He has recently bought a camera, and he is hoping that photography will become one of his new hobbies.

One of Daniel's other hobbies playing chess, which has nothing to do with art. He sometimes plays chess at competitions, but he never wins. His friends tell him that he should stick to painting portraits.

*Peter's hobbies and interest*

Peter is quite sporty. He loves playing football, and he plays for local team. He is very competitive, and he cannot stand losing a game. Luckily, his team play very well, so the hardly ever lose. Peter also enjoys watching sport on TV, especially footfall.



Peter's other hobbies are fishing and gardening. He finds this relaxing, unlike football. Peter and his wife, Sarah, often do gardening together. They often listen to the radio as they plant flowers and pull out the weeds. Peter would like Sarah to go fishing with him too, but she hates fishing, so he hardly ever goes with him.

*Нұр-Сұлтан қаласы Ф.Қайырбеков атындағы № 2 мектеп-гимназиясының «Ағылшын тілі» пәнінің мұғалімі Жұмаева Марина  
Аманжоловнаның іс-тәжірибесінен*

## **Unit «Food and Drink»**

### **Grade 8**

**Learning objectives:** 8.4.2.1 understand specific information and detail in texts on a growing range of familiar general and curricular topics, including some extended texts;

8.5.3.1 write with moderate grammatical accuracy on a growing range of familiar general and curricular topics

#### **Assessment criteria:**

- ✓ identify the main idea from context of the text and choose the title of it;
- ✓ Use topic related vocabulary in appropriately arranging words and phrases into well-formed sentences

**Level of thinking skills:** Comprehension. Deducing. Composing. Application  
Higher order thinking skills

**Duration:** 20 minutes

### *Reading*

*Task 1. Read the text and answer the questions*

Fast Food is normally fast and cheap. People do not want to pay a lot of money for a hamburger and fries or for a pizza, but there are some exceptions. Here is some of the world's most expensive fast food.

A restaurant in Glasgow, Scotland has a very expensive pizza. How much does it cost? More than two thousand dollars! What does this pizza have that the other pizzas do not have? Well, the ingredients are very expensive and include small pieces of gold!

Many people prefer burgers to pizzas. So when can you buy a expensive burger? Well, perhaps the world's most expensive burger can be eaten in Las Vegas. A restaurant there is for five thousand dollars! It is made from the best Japanese meat.

In addition, what about an expensive hot dog? Well, Germany is the home of the sausage so it is a good place to buy a hot dog. In a hotel in Berlin, you can buy maybe the most expensive hot dog in the world.

In addition, after a burger or a pizza if you want to have ice-cream you can go to a famous restaurant in New York and pay one thousand dollars for an ice-cream. For this money, you get a wonderful ice-cream, which comes with a gold spoon. You can take the spoon home after you finish eating!

- 1) How much does the pizza in the restaurant in Glasgow cost?
- 2) Where can you buy a very expensive burger?
- 3) Where does the meal in the expensive burger come from?
- 4) How much does the hot dog in Berlin cost?
- 5) Where can you pay one thousand dollars for an ice cream?

*Task 2. Choose the best title for the text.*

- ✓ The Most Expensive Pizza in the World
- ✓ The Most Expensive Fast Food in the World
- ✓ Such Expensive Food

The extract is taken and adopted from NenglishTPre- intermediateWB.p.19.

*Writing*

*Task*

Write an essay about your favourite food. You should write it according to the plan, structure, with appropriate vocabulary and at least 15 sentences. Look at the example of the essay that is given below

*Use basic conjunctions and linking words for your essay:*

- As for, then, or, because, so.
- To one's mind, firstly, secondly, for example.

*Plan of an essay*

1. Meal at breakfast
2. Simple dishes
3. Healthy food
4. Preferences at having meal

*Example of the essay*

### **My favourite food**

For some food is a source of pleasure, for others is a source of energy. For me food is a pleasant source of energy. I think that pleasant food is healthy food.

To my mind, breakfast food should be quite simple. I eat complicated dishes only in restaurants. Firstly, I would like to say that I prefer low- fat food. Secondly, I like fresh fruit and vegetables most. Therefore, in the morning, I usually have some cheese with kefir then I have tea with toasts. At dinner, for example, I have vegetable soup, a salad and fried fish. I eat desserts little. For supper I have just a salad or an apple.

Finally, I love all kinds of milk products, especially yoghurt, cottage cheese. I prefer cheeses from Germany, France or Switzerland. As for sea products, I love shrimps, salmon and trout. I like different kinds of salads, dressed with olive oil or sour cream. I also love all kinds of potato dishes. I usually drink down food with natural juices or kvass.

I prefer to have tea with bitter chocolate or homemade jams. As I do not change my daily dishes, I very seldom have stomach problems. Actually, I think that the simpler food is the better is its taste.

3.The essay is taken and adopted from

<http://www.study.ru/support/topics/aboutme/food/food1.html>

Assessment criteria	Task	Descriptor:	Mark
		A learner	
Identify the main idea from the context of the text and choose the best title for it.	1 a)	answers 1) The pizza in a restaurant in Glasgow costs more than two thousand dollars!	1
		answers 2) A very expensive burger you can buy in Las Vegas.	1
		answers 3) The meat in the expensive burger comes from Japan.	1
		answers 4) The hot dog in Berlin costs two hundred euros.	1
		answers 5) You can pay one thousand dollars for an ice cream in New York.	1
		chooses “ The Most Expensive Fast Food in the World”	1
		writes an essay according to the plan;	1
b)	writes at least 15 sentences;	1	
Use topic related vocabulary in speech appropriately arranging words and phrases into well-formed sentences.	2	uses related and appropriate vocabulary;	1
		uses basic conjunctions and linking words.	1
Total marks			10

**Rubrics for providing information to parents on the results of Summative Assessment for the unit «Food and Drink»**

*Learner's name* \_\_\_\_\_

Assessment criteria	Level of learning achievements		
	Low	Middle	High
Identify the main idea from context of the text and choose the best title of it;	Has trouble in identifying the meaning from the context of the text. Does the task mostly incorrectly.	Makes mistakes in identifying the meaning from the context of the text. Fulfills the task of the text mostly correctly.	Feels confidence in identifying the meaning from the context of the text. Implements the tasks of the text correctly.

Apply topic related vocabulary in speech appropriately arranging words and phrases into well-formed sentences	Demonstrates difficulties at usage related words and phrases in the given sentences. Does the task mostly incorrectly.	Demonstrates a good usage related words and phrases in the given sentences. Fulfills the task mostly correctly.	Demonstrates a correct usage related vocabulary in the essay appropriately arranging words and phrases into well-formed sentences. Implements all the task correctly.
---	--	---	---

*Нұр-Сұлтан қаласы № 9 «Зерде» мектебінің «Ағылшын тілі» пәнінің мұғалімі Бекенова Бибигуль Мырзатаевнаның іс-тәжірибесінен*

**Unit «Mass Media and Entertainment»**

**Term**

**Grade 8**

**Learning objectives:** 8.4.1.1(8R1) Understand the main points in texts on a growing range of unfamiliar general and curricular topics, including some extended texts;

8.4.6.1 (8R6) Recognize the attitude or opinion of the writer on a growing range of unfamiliar general and curricular topics, including some extended text.

8.5.5.1 (8W5) Write and develop with support coherent arguments supported when necessary by examples and reasons for a growing range of written genres in familiar general and curricular topics

**Assessment criteria:**

- ✓ Understand the main points in the text and the author’s attitude and opinion in reading passage;
- ✓ Interpret the information and find out if the statements are true or false;
- ✓ Write an essay about advantages and disadvantages using the topical vocabulary connecting sentences into paragraphs with minimal support;
- ✓ Evolve arguments, reasons and evidence for a limited range.

**Level of thinking skills :** Knowledge and comprehension. Comparing. Deducing.

Composing and generalizing. Speculating. Proving. Concluding.

Higher order thinking skills.

**Duration:** 20 minutes

*Reading*

*Task 1. Read the text. Mark sentences as true (T) or false (F).*

***Do emoji and GIFs reduce our language and communication?***

Yesterday I read *Nineteen Eighty-Four*, a novel by George Orwell that describes a totalitarian country where even the language they use is controlled. People do not use adjectives; they say ‘ungood’, ‘plus good’ and ‘double plus good’ to express their emotions. After reading, I thought how impossible it would be in our society to have such vocabulary. However, the more I thought about it, the more I understood that people in our world started already using less word. For example, I

myself type messages to my friends and add some emoji. I often use them because GIFs can express my emotions much better than words. I am afraid, but are we losing our beautiful vocabulary?

Now English has the largest vocabulary in the world, with over one million words, but how will it change in future? Perhaps we will have a shorter language, full of saying ‘cry face’ if something bad happens or using abbreviations like LOL (laugh out loud) instead of saying the full phrase. So does this mean our vocabulary will shrink? Will people use emoticons to show emotions’ in the future? Who knows how our language will change?

Nevertheless, I know for sure, I would like not to lose all the beauty and diversity of English!

<https://learnenglishteens.britishcouncil.org/magazine/science-technology/do-emojis-gifs-restrict-our-language-communication>

No	Statement	Mark True or False
1	The author thinks that the book shows a very strict place where the people do not have any rights.	
2	The author believes that people in this imaginary country can use all describing words.	
3	She is sure that today when people type messages to friends they often add some icons just to show their feelings better.	
4	The author is worrying if we started to lose the beauty and diversity of our vocabulary.	
5	She is hopeful that English vocabulary will change and simplify in future.	

*Writing*

*Task*

*Write an essay about benefits and threats of using modern gadgets. You may write 10-12 sentences.*

*You should*

- write about modern gadgets;
- describe good sides of gadgets, give 2 or 3 examples;
- write if there are bad sides of new technologies, give 2 or 3 examples;
- connect ideas logically, using basic conjunctions and linking words as: at first, after, then, finally;
- pay attention to spelling;
- use appropriate topical vocabulary.

Assessment criteria	Task	Descriptor	Mark
		A learner	
Understand the main points	1	2. chooses T	1

in the text and the author's attitude and opinion in reading passage. Interpret the information and find out if the statements are true or false.		5. chooses F	1
		6. chooses T	1
		7. chooses T	1
		8. chooses F	1
Write an essay about advantages and disadvantages using the topical vocabulary connecting sentences into paragraphs with minimal support. Evolve arguments, reasons and evidence for a limited range.	2	presents a clear position	1
		supports ideas with 2 or 3 examples and reasoning	1
		links ideas logically and clearly with basic conjunctions and linking words	1
		doesn't make spelling mistakes or makes 1 or 2 mistakes	1
		uses appropriate topical vocabulary	1
Total marks			10

### Rubrics for providing information to parents on the results of Summative Assessment for the unit «Entertainment and Media»

*Learner's name* \_\_\_\_\_

Assessment criteria	Level of learning achievements		
	Low	Middle	High
Understand the main points in the text and the author's attitude and opinion in reading passage. Interpret the information and find out if the statements are true or false.	Demonstrates misunderstanding of the main idea of the passages in the topical text.	Has trouble in finding and understanding specific information from the text. Makes some mistakes in completing the task.	Interprets clearly mostly all the implied statements. Confidently finds and recognizes specific information to the given statements.
Write an essay about advantages and disadvantages using the topical vocabulary connecting sentences into paragraphs with minimal support. Evolve arguments, reasons and evidence for a limited range.	Does not use the topical vocabulary. Spells basic words and phrases mostly incorrectly. Does not relate the sentences, does not use any linking words. Does not compare benefits and threats of the topical issue.	Has trouble in maintaining reasoning and making relevant contribution, in stating point of view. Makes some mistakes while linking the arguments.	Can clearly present the topic with topical vocabulary and linking words. Provides comparing passages with proof, reasoning and examples. Does not have any spelling mistakes. Completes the task correctly.

## **Баҳодиҳии чамъбастӣ доир ба фасли «Дарачаи нишондиҳандааш бутун»**

Зерфасл: **Дарачаи нишондиҳандааш бутун** ва хосиятҳои он  
Табдил додани ифодаҳои дараҷадор  
Намуди стандартӣ адад  
Ҳалли масъалаҳои матнӣ

### **Мақсади таълимӣ:**

- 7.1.1.1 – ададҳоро дар намуди стандартӣ навиштан;
- 7.2.1.1 - истифода бурдани хосиятҳои дараҷаи нишондиҳандааш бутун барои ёфтани қимати ифодаҳои ададӣ;
- 7.1.2.5 - барои содда кардани ифодаҳои алгебравӣ истифода бурдани хосиятҳои дараҷа;
- 7.1.2.9 – муқоиса кардани ададҳои дар намуди стандартӣ навишташуда ;
- 7.1.2.10 - бузургихоро аз як ченаки воҳидӣ ба ченаки дигар иваз кардан ва дар намуди стандартӣ навиштани онҳо.

### **Критерияи баҳогузорӣ**

- Хонанда:* - ададро дар намуди стандартӣ менависад  
- дар рафти содда кардани ифодаҳои алгебравӣ аз хосиятҳои дараҷа истифода мебарад;  
- аз хосиятҳои дараҷаи нишондиҳандааш бутун истифода бурда, қимати ифодаҳои ададиро меёбад;  
- ададҳои дар намуди стандартӣ навишта шударо муқоиса мекунад;  
- бузургихоро аз як ченаки воҳидӣ ба ченаки дигар иваз мекунад ва онро дар намуди стандартӣ менависад .

## **Алгебра синфи 7**

**Сатҳи маҳорати фикрронӣ:** истифода бурдан, малакаи сатҳи олий  
**Вақти иҷро :** 25 дақиқа

### **Намунаи 1**

**1. Ададҳоро дар намуди стандартӣ нависед:**

- а) 0,0000042;
- б) 730000000000. (2)

2. Ифодаро содда кунед :  $\left(\frac{a^{-3}}{6b^{-4}}\right)^{-2} \cdot \frac{1}{8} a^6 b^{14}$ . (4)

3. Ҳисоб кунед: а)  $-3^{-4} + \frac{5^0 \cdot 27^{-5}}{243^{-4} \cdot 3^2}$ ; (4)

9. Ададҳоро муқоиса кунед:

А)  $8,5 \cdot 10^3$  ва  $0,85 \cdot 10^4$

В)  $4,1 \cdot 10^{-3}$  ва  $4,1 \cdot 10^{-2}$

С)  $7,3 \cdot 10^5$  ва  $6,8 \cdot 10^{-5}$  (3)

5. Масоҳати қисми Замин ба  $59,74 \cdot 10^{12} \text{см}^2$  баробар аст. Ба ченакҳои зерин иваз намуда дар намуди стандартӣ нависед:

а)  $\text{м}^2$  б)  $\text{км}^2$  (2)

### Намунаи 2

1. Ададҳоро дар намуди стандартӣ нависед:

а) 0,000000023;

б) 840000000000 . (2)

2. Ифодаро содда кунед:  $\left(\frac{a^{-5}}{6b^{-3}}\right)^{-3} \cdot \frac{1}{36} a^4 b^{13}$ . (4)

3. Ҳисоб кунед:  $-4^{-3} + \frac{3^0 \cdot 32^{-7}}{128^{-6} \cdot 2^3}$ ; (4)

4. Ададҳоро муқоиса кунед :

А)  $0,63 \cdot 10^5$  ва  $6,3 \cdot 10^4$

В)  $2,4 \cdot 10^{-3}$  ва  $2,4 \cdot 10^{-2}$

С)  $5,3 \cdot 10^5$  ва  $5,8 \cdot 10^{-5}$  (3)

5. Масоҳати қисми Замин ба  $93,24 \cdot 10^{13} \text{см}^2$  баробар аст. Ба ченакҳои зерин иваз намуда дар намуди стандартӣ нависед:

А)  $\text{м}^2$

В)  $\text{км}^2$  (2)

Критерияҳои баҳогузорӣ	№	Дескриптор	Балл
		Хонанда	
Ададро дар намуди стандартӣ менависад	1	Адади хурдро дар намуди стандартӣ менависад	1



		адади калонро дар намуди стандартӣ менависад	1
Дар рафти содда кардани ифодаҳои алгебравӣ аз хосиятҳои дараҷа истифода мебарад.	2	Аз қоидаи ба дараҷабардории ҳосили тақсим истифода мебарад	1
		аз қоидаи ба дараҷа бардоштани дараҷа истифода мебарад	1
		ҳосили зарбро ба дараҷа мебардорад	1
		ифодаро содда мекунад	1
Аз хосиятҳои дараҷаи нишондиҳандаш бутун истифода бурда, қимати ифодаҳои ададиро меёбад.	3	Қоидаи дараҷаи нишондиҳандаш манфиро истифода мебарад	1
		асосҳоро якхела мекунад	1
		дараҷаи нулиро ҳисоб мекунад	1
		Хосиятҳои дараҷаро истифода мебарад	1
Ададҳоро муқоиса мекунад.	4	Қатори ададҳоро ба як тартиб меорад	1
		тартиби ададҳои якхеларо муқоиса мекунад	1
		Ададҳоро муқоиса карда метавонад	1
Бузургихоро аз як ченаки воҳидӣ бо ченаки дигар иваз мекунад ва онро дар намуди стандартӣ менависад .	5	Ченаки воҳидии см <sup>2</sup> –ро ба ченакии воҳидии м <sup>2</sup> иваз мекунад, дар намуди стандартӣ менависад	1
		Ченаки воҳидии см <sup>2</sup> –ро ба ченаки воҳидии км <sup>2</sup> иваз мекунад, дар намуди стандартӣ менависад	1
<b>Ҷамағӣ :</b>			<b>15</b>

**Рубрикае, ки барои падару модар аз рӯйи натиҷаи баҳои ҷамъбасти аз фасли «Дараҷаи нишондиҳандаш бутун» пешниҳод карда мешавад**

Хонанда \_\_\_\_\_

Критерияи баҳогузорӣ	Сатҳи муваффақиятҳои таълим		
	Миёна	Хуб	Аъло

Ададро дар намуди стандартӣ менависад	Дар навишти адади стандартӣ душворӣ мекашад	Дар муайян кардани қисми маънодор ва шумораи он ба хатогиҳо роҳ медиҳад	Ададро дар намуди стандартӣ дуруст менависад
Дар рафти содда кардани ифодаҳои алгебравӣ аз хосиятҳои дараҷа истифода мебарад	яке аз хосияти дараҷаро истифода мебарад, аммо дар рафти иҷрои супориш душворӣ мекашад	дар рафти истифода бурдани хосиятҳои дараҷа, ҳисобкунӣ ва дар ёфтани коэффиенти ифода ба хатогиҳо роҳ медиҳад	хосиятҳои дараҷаро дуруст истифода мебарад, ифодаро дуруст содда мекунад
Аз хосиятҳои дараҷаи нишондиҳандаш бутун истифода бурда, қимати ифодаҳои ададиро меёбад	дар ёфтани қимати ифодаҳои адади душворӣ мекашад	ададҳоро ба як асос меорад ва аз хосиятҳои истифода бурда дар рафти ҳисобкунӣ ба хатоҳо роҳ медиҳад	дар ҳисобкунӣ аз усулҳои мувофиқ дуруст истифода мебарад ва хосиятҳоро дуруст истифода бурда беҳато иҷро мекунад
Ададҳоро муқоиса мекунад	дар муқоиса кардани ададҳои дар намуди стандартӣ навишташуда душворӣ мекашад	Қисми маънодор ва қатори ададҳои дар намуди стандартӣ навишташударо муқоиса мекунад,	Ададҳои дар намуди стандартӣ навишташударо муқоиса мекунад, дуруст ва беҳато иҷро мекунад
Бузургихоро аз як ченаки воҳидӣ ба дигар ченаки воҳидӣ иваз мекунад ва онро дар намуди стандартӣ менависад	дар иваз кардани як ченаки воҳидӣ ба дигараш душворӣ мекашад	Дар иваз кардани як ченаки воҳидӣ ба ченаки дигар ба хатоҳо роҳ медиҳад	Бузургихоро аз як ченаки воҳидӣ ба ченаки дигар иваз мекунад ва дуруст иҷро мекунад

### Супоришҳо барои баҳодиҳии чамъбасти аз фанни «Информатика»

*Аз таҷрибаи Мадаминов Суннатилло, муаллими фанни информатикаи мактаби миёнаи таҳсилоти умумии №8 ба номи С. Айнӣ, ноҳияи Сарыағаш вилояти Туркистон*

**Синфи 6**

**Фасл: «Сохтани бозии компютерӣ»**

**Мақсади таълимӣ:**

6.3.1.1 дар таркиби бозӣ сенарияи барномасозиро тартиб додан ва онро амалӣ кардан;

6.3.3.1 дар таркиби барнома муайян кардани хатогихо ва бартараф намудани онҳо;

**Сатҳи ҳадафҳои фикрронӣ:** фаҳмидан, истифода кардан, таҳлил

**Критерияҳои баҳогузорӣ** *Хонанда*

- дар таркиби бозӣ сенарияи барномасозиро тартиб дода ва онро амалӣ мекунад;

- дар таркиби барнома муайян кардани хатогихо ва бартараф намудани онҳо;

**Вақти иҷро:** 35 дақиқа

### **Супориши 1.**

Дар сенария ду қаҳрамон дода шудааст: Самал ва Султон. Сенарияе, ки дар таркиби барнома дода шудааст, барнома созад.

Самал ва Султон - ҳамсинфанд. Ҳангоми мулоқот онҳо хатман дар бораи обу ҳаво баҳс мекарданд. Онҳо ин гуна созишнома доранд: бо баробари зер кардани тугма онҳо ба якдигар наздик мешаванд, агар дар барашон истад, Самал мепурсад «Имрӯз борон меборида бошад?». Агар Султон «Ҳа» гуфта ҷавоб диҳад, он гоҳ дар тарафи дасти рости боло соябон пайдо мешавад, дар акси ҳол Самал барои ҷустуҷӯи боғ таклиф мегузорад ва суруди форае месарояд.

Скрипти Самал	Скрипти Султон

### **Супориши 2.**

Ба тасвирҳои додашуда ва скриншот нигаред. Ба скриптерҳо рақам гузореда барои сохтани тасвири додашуда рӯйхати пайдарпайии скриптерҳоро нишон диҳед

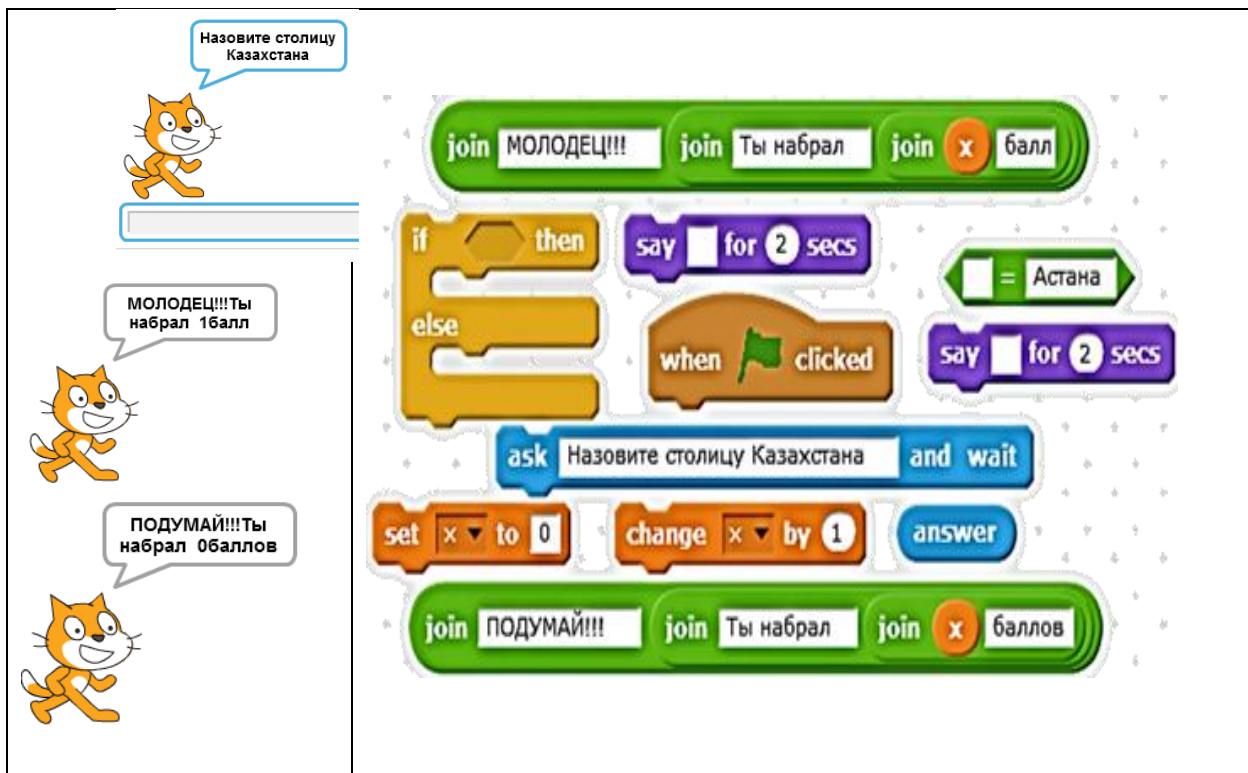

### Супориши 3.

Ду адад дар рейбус дода шудааст. Чамъи ин ададҳо оё 3- хиссаро ташкил мекунад? Чавобашро гурба мегӯяд.

Критерияҳо и баҳогузорӣ	Супориш №	Дескриптор	Балл барои супориш	Балл барои хонанда
		<i>Хонанда</i>		
Мувофиқи сценария скриптер месозад	1	«харакат» скриптерашро месозад;	1	
		«сенсор» скриптерашро месозад;;	1	
		«идоракунӣ» скриптерашро месозад;	1	
		«операторҳо»; скриптерашро месозад;	1	
		Скрипт ба сценария мувофиқ меояд.	1	
Чадвали скриптерро нишон медиҳад	2	Чадвали скриптерҳоро дуруст нишон медиҳад.	2	
Мувофиқи шартҳои додешуда барнома месозад	3	Маълумотҳои дохил кардан/бароварданро муайян мекунад;	1	
		Блокҳои дохил кардан/бароварданро месозад;	1	
		«идоракунӣ» скриптерашро месозад;	1	
		«операторҳо» скриптерашро месозад;	1	
		Скрипт ба сценария мувофиқ меояд.	1	
<b>Балли умумӣ</b>			<b>12</b>	

## Баҳогузори чамъбасти аз рӯи фасли «Сохтани бозиҳои компютерӣ»

Хонанда \_\_\_\_\_

Баҳогузори критериявӣ	Сатҳи муваффақиятҳои таълим		
	миёна	хуб	аъло
Мувофиқи сценария скриптҳо месозад	Мувофиқи сценария дар сохтани скриптҳо душвори мекашад.	Мувофиқи сценария дар сохтани скриптҳо ба хатогиҳо роҳ медиҳад	Мувофиқи сценария скриптҳоро дуруст тартиб медиҳад.
Рӯйхати скриптҳоро нишон медиҳад.	Барои нишон додани рӯйхати скриптҳо душвори мекашад.	Барои нишон додани рӯйхати скриптҳо ба хатогиҳо роҳ медиҳад.	Рӯйхати скриптҳоро дуруст нишон медиҳад.
Мувофиқи шarti додашуда барнома тартиб медиҳад	Мувофиқи шarti додашуда дар сохтани барнома душвори мекашад	Мувофиқи шarti додашуда дар сохтани барнома ба хатогиҳо роҳ медиҳад	Мувофиқи шarti додашуда барномаро дуруст тартиб медиҳад.

### Спесификаи баҳогузори чамъбасти адабии синфи 7

Вақти иҷро 40 дақиқа

Шумораи балл 20 балл

Намуди супоришҳо:

ҶК- ҷавоби кӯтоҳ

Сохти баҳогузори чамъбасти:

Баҳогузори чамъбасти чоряк аз 8 супориш иборат аст. Супоришҳои БҶЧ аз ҷавобҳои кӯтоҳи пӯшида иборат аст.

Дар саволҳои, ки ҷавоби мухтасар талаб карда мешавад, ҷавобҳо дар шакли адад, калима ва ҷумлаи кӯтоҳ дода мешавад.

Дар ҷавобҳои, ки шакли пӯшида аст, талаба барои гирифтани балли баланд дар ҷавоб додани супориш амали пайдарпайро истифода мебарад. Супориш аз якчанд қисматҳо таркиб ёфта, аз саволҳои асосӣ ва иловагӣ иборат аст.

### Тавсифи супоришҳо аз рӯи баҳогузори чамбасти чоряки I

Фасл	Мақсади санчиш	Сатҳи малакаи фикрронӣ	Шумораи супоришҳо	№ супориш	Намуди супориш	Вақти иҷро	Балл	Балли фасл
Санчиши ҳачми ахбор	7.2.1.1 ноибар намудани воҳиди ченкунии ахбор;	Донистан ва фаҳмидан	2	1,2	ЧК, ЧП	4	4	14
	7.2.1.2 ба амал овардани аз як воҳиди ченкунӣ ба дигар воҳид баргардонидани ахбор	Истифода кардан	2	3,4	ЧК, ЧП	10	4	
	7.1.1.1 намудҳои хизмати ба хотиргирии компютер (ашёи нигоҳдории алоқа, ашёи нигоҳдории доимӣ, ашёи нигоҳдории беруна, тавсифи ашёи хотиргирӣ)	Донистан ва фаҳмидан	1	5	ЧП	8	4	
	7.1.2.3 муқоисаи ҳачми файлҳои гуногун, ки ҳар гуна ахборро як хел нигоҳ медорад;	Малакаи фикрронии сатҳи баланд	1	6	ЧП	6	2	
Шабакаҳо ва беҳатарӣ	7.1.3.1 гурӯҳбандии шабакаҳои компютерӣ	Донистан ва фаҳмидан	2	7,8	ЧК, ЧП	10	6	6
<b>Умумӣ:</b>	7.4.2.1 ҳимоя кардани компютер аз барномаҳои зараровар.		<b>8</b>			<b>38</b>	<b>20</b>	<b>20</b>

### Супориши 1.

Асхат барои зодрузи дӯсташ филм тайёр намуд, вале барои нигохдории филм ашён ахборрасони ро интихоб карда натавонист. Ҳаҷми филм 3,2 Гб.



Барои ахборгузаронӣ аз тасмаҳои додасуда барои интихоби яке аз онҳо ба Асхат кӯмак расонед. \_\_\_\_\_

Сабаби интихобкардаатонро фаҳмонед.

[2]

### Супориши 2.

Ҳаҷми диски саҳт 4 Гбайт, ҳаҷми презентатсия 3Мбайт.

Дар таркиби диск чӣ қадар ҷойи холӣ монд? \_\_\_\_\_

Ба ин диск чӣ қадар ҳамин гуна презентатсия ҷойгир кардан мумкин? \_\_\_\_\_

[2]

### Супориши 3.

Ҳаҷми китоби ахбори 67 5Кбайт, ҳаҷми журнал 35 840 байт. Ҳаҷми умумии ахбор чӣ қадар кбайт? \_\_\_\_\_

[2]

### Супориши 4.

Маълумот оиди файл:

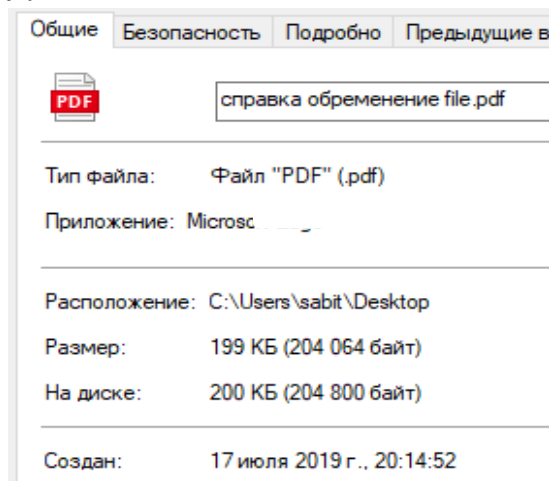



Ҳаҷми файло муайян кунед ва онро ба ҳаҷмҳои мувофиқомада иваз намоед.

\_\_\_\_\_ Кб= \_\_\_\_\_ Байт= \_\_\_\_\_ Бит

**Супориши 5.**

Сутунҳои "Ном" ва "Маълумотнома" -ро дар ҷадвали додашуда пур кунед.

Сурат	Ном	Маълумотнома
		
		

[4]

**Супориши 6.**

Алмаз кори худро ба муаллим дар шаклҳои .jpeg, .png, .zip супорид. Байни ин файлҳо кадоме аз онҳо ҳаҷман хурд аст, муқоиса намуда, муайян кунед?

Ҷавобатонро фаҳмонед \_\_\_\_\_

[2]

**Супориши 7.**

Суратҳо ва матнҳоро муқоиса кунед:

1. Ҳангоми аз кор баромадани сервер алоқа аз кор мебарояд \_\_\_\_\_
2. Дар ин алоқа ҳамаи компютерҳо бо як сим пайванд карда шудааст \_\_\_\_\_
3. Дар ин алоқои компютерӣ ҳар як алоқа аз як ҷаъмаи ахборӣ ва як қабулкунанда иборат аст \_\_\_\_\_

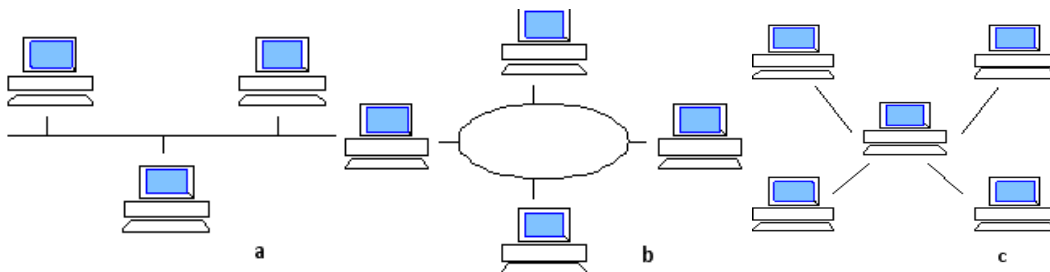

[3]

**Супориши 8.**

Намуди алоқаро муайян намоед.

<b>1</b>	<b>2</b>
----------	----------



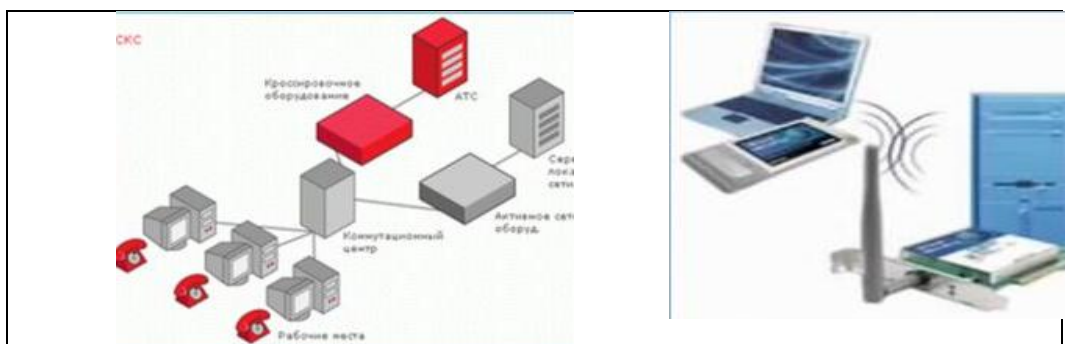

Кадам намуди алоқаро муайян кардед? Сабаби интихобкардаатонро фаҳмонед? \_\_\_\_\_

[3]

### Нақшаи гузаронидани баллҳо

№	Ҷавоб	Балл	Маълумоти иловагӣ
1	Фильм=3,2 Гб > CD=700 Мб=0.7 Гб Фильм=3,2 Гб > Flash-память=2 Гб Фильм=3,2 Гб < DVD= 4,7 Гб Ҷавоб: DVD	1	Барои интихоби DVD 1 балл CD – 700 Мб DVD - 4,7 Гб Flash-жады -2 Гб
2	$(4 \cdot 1024) - 3 = 4093$ $4093 / 3 = 1364,333 \dots$ Ҷавоб: чойи холи 4093 Мб, боз 1364 презентатсия чайгир мешавад	1	Ивазкунӣ ба Мбайт-1 балл
		1	Шумораи презентатсия - 1балл
3	$675 \text{ Кб} + (35840 \text{ байт} / 1024 = 35 \text{ Кбайт}) = 710 \text{ Кбайт}$ Ҷавоб: ҳаҷми умуми 710 Кбайт	1	Ивазкунӣ ба Кбайт-1 балл
		1	Ба ҳисобгирии ҳаҷми умумии ахбор - 1 балл
4	Ҷавоб: $199 \text{ Кб} \cdot 1024 = 203776 \cdot 8 = 1630208 \text{ бит}$	1	Ивазкунӣ ба байт -1 балл
		1	Ивазкунӣ ба бит -1 балл
5	Дастгоҳи доимӣ ба хотиргири ДХД (дастгоҳи хотираи доимӣ). Маълумотро фақат хондан ва дар компютер фаслгузорӣ кардан (BIOS). Ахбор дар заводи компютер тайёркунӣ навишта мешавад.	2	Намоиши ДХД - 1 балл.  Маълумот додан - 1 балл .
	ДХС (дастгоҳи хотира суръатнок) – ба хотиргирии вобаста ба энергия, ахборро ба диски саҳт ё ин ки ба дигар намуди сабткунанда нигоҳ доштан лозимаст.	2	ДХС-ро нишон додан -1 балл Нишон додани сабткунандаҳои шуморавӣ– 1 балл
6	.zip Файли фишурда хурд кардашуда	1	.zip кӯрсету - 1 балл
		1	Ҷауапты дӯрыс тӯсіндіру - 1 балл
7	1-С	1	Ӯрбӣр дӯрыс жауап - 1 балл
	2-А	1	
	3-В	1	

8	Ночил – беноқил Хонанда метавонад ҷавоби дигар диҳад, шарҳ диҳад	1	1) ночил - 1 балл
		1	2) беночил -1 балл
		1	Фаҳмондани ҷавоб - 1 балл
<b>Ҷамағӣ:</b>		<b>20</b>	

### Баҳогузори чамъбасти аз рӯи фасли «Бо ахбор кор бурдан»

*Аз таҷрибаи Мадаминово Суннатилло, муаллими фанни информатика и мактаби миёнаи таҳсилоти умумии №8 ба номи С. Айни, ноҳияи Сарыағаш вилояти Туркистон*

#### Синфи 9

##### Мақсади таълим

9.2.1.1 аниқ намудани хусусиятҳои ахбор (маъноӣ, ҳаққонӣ, бовариноқӣ, арзишноқӣ);

9.4.1.1 баҳогузори адади аз рӯи кори дарозмуддат дар компютер;

9.1.3.1 ба амал тадбиқ намудани ҳамкориҳои бо ҳуҷҷатҳои, ки дар асоси технология абр кор бурда мешавад;

9.4.2.1 дар бораи вайроншавии меъёрҳои этикӣ ва ҳуқуқӣ дар шабака гуфта додан.

**Сатҳи маҳорати фикрронӣ:** Доништан ва фаҳмидан, Малакаи сатҳи боло

##### Критерияҳои баҳогузори

*Хонанда*

- хосиятҳои ахбориро муайян кунед (маъноӣ, ҳаққонӣ, бовариноқӣ, арзишноқӣ);

- дар шакли шумора ҳолати корбарии дарозмуддатро дар компютер баҳо мегузорад;

- дар бораи вайроншавии меъёрҳои этикӣ ва ҳуқуқӣ дар шабака мегӯед;

- ба ҳуҷҷатҳои истифодабарандаи технологияи абр кор мебарад.

**Вақти иҷро 20 дақиқа**

#### Супориши 1.

Ин ибораҳо дар кадом хосиятҳои ахборӣ алоқаманданд муайян созед ва нависед.

Ибораҳо	Хосиятҳои ахборӣ
Заминаҳое, ки шароити мусоидаткунии объектро нишон медиҳад.	
Шароити дурусти ахборро нишон медиҳад, дар қабули қарори ҳаққонӣ кӯмак мерасонад.	
Аз рӯи масъалаҳои ба ахбор кӯмакдиҳанда баҳогузори карда мешавад ва муносибати зарурияти истифодакунандагон баҳогузори карда мешавад.	
Объектро, чараёнро бо воситаи дараҷаи мувофиқаткунии шароит муайян карда мешавад.	

## Супориши 2.

Хосияти дар супориши якум додашудаи ахборро нависед.

---

---

---

## Супориши 3.

Матинро хонед. Ибораҳои нодурустро ёфта, ба зери он хат кашед.

Компютер ҳолати фоидаоварро дорост. Вай ба ҳар як узви инсон таъсир мерасонад. Ин масъалаи маъноӣ муҳим дошта нест. Сол ба сол дарди сар, тез беҳоб шудан, хоболудӣ, бесабрӣ кам шуда, тандурустии одамон беҳтар гардида истодааст. Ҳангоми корбарӣ бо компютер чашм монда мешавад, бо мурури замон биноии чашм суст мегардад, ба баъзе касалиҳо оварда мерасонад. Агар шумо дар назди компютер бисёр шинед, сохти танаатонро дуруст карда метавонед. Дар натиҷаи бо компютер бисёр кор бурдан дарди дасти ростатонро синдромаи канали донанда гуфтан мумкин.

Намунаи дурусти ибораҳоро нависед.

---

---

---

## Супориши 4.

Ибораҳо ва ҷавобҳои дурустро муқоиса кунед.

Ҳангоми истифодаи технологияи Абр  
ресурсҳоро пешниҳод менамояд

муштарӣ

Охири истифодабарандагони  
ресурсҳои «Абр» - ин

интернет-браузер

сервер

## Супориши 5.

Як хусусияти беҳтарини технологияи абрро намоед.

---

---

---

## Супориши 6.

Як камбудии технологияи абрро номбар намоед

---

---

---

### Супориши 7.

Дар чат, форум, почтаи электронӣ вайроншавии меёрҳои этикӣ/ҳуқуқиро алоҳидагӣ нависед.

Чат – \_\_\_\_\_

Форум – \_\_\_\_\_

Почтаи электронӣ \_\_\_\_\_

Критерияҳои баҳогузори	Супориш №	Дескриптор	Балл Барои супориш
		<i>Хонанда</i>	
- хусусиятҳои ахбориро аниқ мекунад (маъноӣ, ҳаққонӣ, боваринокӣ, арзишноқӣ);	1	Ибораи якумро дуруст пурра мекунад.	1
		Ибораи дуюмро дуруст пурра мекунад.	1
		Ибораи якумро дуруст пурра мекунад.	1
		Ибораи чорумро дуруст пурра мекунад.	1
	2	Хусусиятҳои иловагии ахборро нишон медиҳад.	1
- бо рақам тахмин дар муддати дароз дар компютер кор бурданро баҳогузори мекунад;	3	Бо зерӣ ибораҳои вайроншудаи матн хат мекашад.	1
		Ҷумлаҳои дурустро менависад.	1
- бо ҳуҷҷатҳои, ки аз рӯи технологияи абр кор фармуда мешавад, кор мебаред;	4	Ибораи якум ва ҷавоби дурустро муқоиса мекунад.	1
		Ибораи дуюм ва ҷавоби дурустро муқоиса мекунад.	1
	5	Беҳтарин як хусусиятҳои технологияи абрро менависад.	
	6	Як норасиғи технологияи абрро менависад.	1
- Оқибатҳои вайронкунии меёрҳои ахлоқӣ ва ҳуқуқӣ дар шабака;	7	Дар чат як нақшаи вайроншавии муносибатро менависад.	1
		Дар форум як нақшаи вайроншавии муносибатро менависад.	1
		Дар почтаи электронӣ як нақшаи вайроншавии муносибатро менависад.	1
<b>Балли умумӣ:</b>			14

**Рубрикае, ки барои падару модар аз рӯи натиҷаи баҳои чамъбасти  
аз фасли «Қорбарӣ бо ахбор» пешниҳод карда мешавад**

Хонанда \_\_\_\_\_

Критерияи баҳогузори	Сатҳи муваффақиятҳои хониш		
	миёна	хуб	аъло
- хусусиятҳои ахбориро муайян мекунад (маъноӣ, ҳаққонӣ, боваринокӣ, арзишноки);	- барои муқоиса кардани ибораҳои ва хусусиятҳои ахборӣ/фаҳмонидани хусусият, мисол овардан душворӣ мекашад	- барои муқоиса кардани ибораҳои ва хусусиятҳои ахборӣ/фаҳмонидани хусусият, барои мисол овардан ба ҳатогиҳои роҳ мекашад	- хусусиятҳои ахборӣ ва ибораҳои муқоиса мекунад, дуруст мефаҳмонад, мисоли дуруст оварда метавонад
- хатари қори дарозмуддатро дар компютер ба таври танқидӣ баҳо диҳад;	- дар бораи хатари қори дарозмудтад дар компютер мисол овардан душворӣ мекашад;	- дар бораи хатари қори дарозмудтад дар компютер мисол овардан ба ҳатогиҳои роҳ мекашад;	- дар бораи хатари қори дарозмудтад дар компютер мисоли дуруст оварда метавонад;
- Бо истифодаи ҳуҷҷатҳои технологияи абрӣ ҳамкории мекунад	- Бо истифодаи ҳуҷҷатҳои технологияи абрӣ ҳамкории қардан душвори мекашад;	- Бо истифодаи ҳуҷҷатҳои технологияи абрӣ ҳамкории қардан ба ҳатогиҳои роҳ мекашад;	- Бо истифодаи ҳуҷҷатҳои технологияи абрӣ ҳамкории қардан мисоли дуруст оварда метавонад;
- Оқибатҳои вайронкунии меёрҳои этикӣ ва ҳуқуқи шабақаро муайян қарда метавонад	- Дар чат, форум, почтаи электронӣ вайроншавии меёрҳои этикӣ/ҳуқуқиро дар алоҳидагӣ навиштан душворӣ мекашад;	- Дар чат, форум, почтаи электронӣ вайроншавии меёрҳои этикӣ/ҳуқуқиро дар алоҳидагӣ ба ҳатогиҳои роҳ мекашад;	- Дар чат, форум, почтаи электронӣ вайроншавии меёрҳои этикӣ/ҳуқуқиро дар алоҳидагӣ дуруст навишта метавонад;

**Супоришҳо барои баҳодиҳии чамъбасти аз фанни «Табиатшиносӣ»**

*Аз таҷрибаи қори муаллими фанни география Тугашев Усмонбай  
Ҳамадуллаевич мактаби №8 таҳсилоти умумии ба номи С.Айнӣ, ноҳияи  
Сарйағаш вилояти Туркистон*

**Фасл:** 5.2. «Одам.Замин.Олам»

**Мақсади таълимӣ:**

5.2.2.2. Номбар қардани сохт ва таркиби Замин;

5.2.3.1. Тавсифи қабатҳои Замин ва қишрҳои он;

5.2.6.1. Тавсифи ва тадқиқоти таърихи материкҳо ва қисмҳои олам;

**Критерияҳои баҳогузорӣ Хонанда**

- Сохт ва таркиби заминро аниқ мекунад;

- Таърихи тавсиф ва тадқиқоти материк ва қисмҳои оламо мунтазам баён мекунад.

Дараҷаи фикрронӣ: доништан ва фаҳмидан

**Супориши-1 [3]**

1. Макро ва микро оламо дигар чи хел меноманд;

A) Наноолам

B) Макроолам

C) Микроолам

D) Мегаолам

2. Ба ин терминҳо маълумот диҳед;

- Мифҳо

- Нанотехнология

**Супориши-2. [4]**

Хусусиятҳои бо ҳамдигар алоқамандии қабатҳои замин ва хосиятҳои онро аниқ кунед;

1) Атмосфера

а) қабати саҳт

2) Гидросфера

б) қабати гази

3) Литосфера

в) қабати оби

4) Биосфера

г) қабати ҳаёти

**Супориши-3. [6]**

Сохти заминро аз руи ҷадвал тавсиф намуда, пур кунед.

	Номи қабат	Таркиби қабат	Ғавсии қабат
1		Уқёнуси	30-40 км, дар кӯҳ 80 км
2	Мантия	болои	
3	Ядро	доҳили	2200 км 1300 км

*Хонанда*

✓ Номи қабатро менависад;

✓ Таркиби қабатро менависад;

✓ Ғавсии қабатро менависад;

✓ Ҳарорати қабатро бо  $C^0$  менависад.

Критерияҳои баҳогузорӣ	Супориш №	Дескриптор	Балл
		<i>Хонанда</i>	

Макро ва микро оламро дигар чи хел меноманд;	1	Дигар номи макро ва микро оламро менависад;		1
		Ба ин терминҳо маълумот медиҳад		1
		Мифҳо		1
Хусусиятҳои бо ҳамдигар алоқамандии қабатҳои замин ва хосиятҳои онро аниқ мекунад, муқоиса мекунад.	2	1) Атмосфера	а) Қабати саҳт	1
		2) Гидросфера қабат	б) Қабати гази	1
		3) Литосфера	в) Қабати оби	1
		4) Биосфера	г) Қабати ҳаёти	1
Соҳти заминро аз руи ҷадвал тавсиф намуда, пур кунед.	3	Номи қабат		2
		Таркиби қабат		2
		Ғавсии қабат		2
<b>Балли умумӣ:</b>				<b>13</b>

## 5.2. Рубрикае, ки барои падару модар аз рӯи натиҷаи баҳои ҷамъбасти аз фасли «Одам.Замин. Олам» пешниҳод карда мешавад

Хонанда \_\_\_\_\_

Критерияҳои баҳогузорӣ	Сатҳи муваффақиятҳои таълим		
	Миёна	Хуб	Аъло
Номҳои дигари макро ва микро оламро номбар мекунад, терминҳоро аниқ мекунад.	Номҳои дигари макро ва микро оламро навишта ва терминҳоро аниқ кардан мушкили мекашад.	Номҳои дигари макро ва микро оламро навишта ва терминҳоро аниқ кардан ба ҳатогиҳо роҳ медиҳад.	Номҳои дигари макро ва микро оламро навишта, терминҳоро аниқ баён мекунад.
Хусусиятҳои бо ҳамдигар алоқамандии қабатҳои замин ва хосиятҳои онро аниқ мекунад.	Ба хусусиятҳои бо ҳамдигар алоқамандии қабатҳои замин ва хосиятҳои онро навиштан мушкили мекашад.	Ба хусусиятҳои бо ҳамдигар алоқамандии қабатҳои замин ва хосиятҳои онро навиштан ба ҳатогиҳо роҳ медиҳад.	Хусусиятҳои бо ҳамдигар алоқамандии қабатҳои замин ва хосиятҳои онро менависад.
Соҳти заминро аз руи ҷадвал тавсиф мекунад	Ба тавсифи соҳти замин аз руи ҷадвал мушкили мекашад.	Ба тавсифи соҳти замин аз руи ҷадвал ба ҳатогиҳо роҳ медиҳад.	Соҳи заминро аз руи ҷадвал тавсиф карда менависад.

*Аз таҷрибаи кори муаллими фанни география Тугашев  
Усмонбай Хамадуллаевич мактаби №8 таҳсилоти умумии ба  
номи С.Айнӣ, ноҳияи Сарыағаш вилояти Туркистон*

## Синфи 6

Чамбасти супоришҳо аз руи чоряки-I

### Фасл 6.1. «Одам. Замин. Олам»

**Мавзӯъ:** Макро- ва микроолам. Маълумоти умуми дар бораи Замин.

Қабат ва қишриҳои Замин. Ҳаёт дар Замин.

#### Мақсади таълимӣ:

6.2.1.1 Номбар кардани параметрҳои объектҳои микро ва макро олам.

6.2.2.1 Равандҳо ва падидаҳои идорашванда дар Заминро шарҳ медиҳад;

6.2.2.2 Хосиятҳои Заминро фаҳмондан;

6.2.4.2 Баҳодиҳи ба шароити ҳозираи зисти одам дар Замин;

#### Критерияҳои баҳогузорӣ

✓ Параметри объектҳои макро ва микро оламо номбар мекунад;

✓ Равандҳо ва падидаҳоро ҳудо мекунад;

✓ Хосияти расми заминро тавсиф мекунад;

✓ Таҳлили ҳолати зисти инсон дар рӯи замин.

**Соҳти маҳорати фикрронӣ:** Донистан ва фаҳмидан, Малакаи сатҳи боло

**Вақти иҷро:** 20 дақиқа

#### Супориши 1





Объектҳои додашударо ба ду сутун ҳудо кунед.

Объектҳои додашуда: дарахт, одам, атом, Офтоб, тухаҳои оддӣ, кӯҳ, хирс, молекула.

Макроолам	Микроолам

#### Супориши 2

А) Аз руи расм ҳодисаҳои географиро номбар кунед.

1) 	2) 
3) 	4) 





Б) Ҳодисаҳои географиро тавсиф кунед

Ҳодисаҳои географи \_\_\_\_\_

### Супориши 3

Тавсифи хосиятҳои Замин

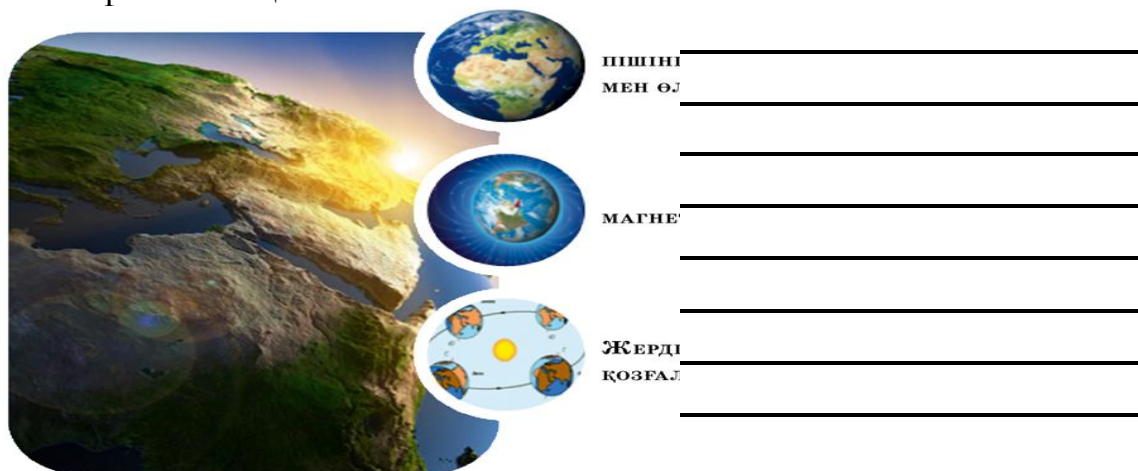

### Супориши 4

Дар бораи ҳаёт дар рӯи Замин эссе нависед

Калимаҳои истифодабаранда: одам, ҳайвон, растани, табиат, ҷомеа, вақт, ифлосшавии муҳиту атроф, омилҳои антропогени.

Критерияҳои баҳогузори	Супориш №	Дескриптор	Балл
		Ҳонанда	
Параметри объектҳои микро ва макро оламо номбар мекунад	1	Параметри объектҳои макро оламо аниқ мекунад	1
		Параметри объектҳои микро оламо аниқ мекунад	1
Равандҳо ва падидаҳои ҷудо мекунад	2	Падидаҳои географиро номбар мекунад	3
		Ба равандҳои географи шарҳ медиҳад	1
Аз рӯи расм хосиятҳои заминро тавсиф мекунад	3	Хосияти заминро аниқ мекунад	2
Тарзи ҳаёти имрӯзаи одамро таҳлил мекунад	4	Ҳаёт дар рӯи заминро менависад	4
Балли умумӣ			12

**6.1 Рубрикае, ки барои падару модар аз рӯи натиҷаи баҳои чамъбасти аз фасли «Одам.Замин. Олам» пешниҳод карда мешавад**

Хонанда \_\_\_\_\_

Критерияҳои баҳогузорӣ	Сатҳи муваффақиятҳои таълим		
	Миёна	Хуб	Аъло
Параметри объектҳои микро ва макро оламу номбар мекунад	Ба ҷудо карда навиштани параметрҳои объектҳои микро ва макро оламу мушкили мекашад.	Ҳангоми таснифи параметрҳои макро ва микро объектҳо ба хатогиҳо роҳ медиҳад	Параметри объектҳои микро ва макро оламу муқоиса карда менависад
Равандҳо ва падидаҳои ҷудо мекунад	Ба муайян кардани раванди табиат ва ба навиштани ҷудошавии падидаҳои табиат мушкили мекашад	Ба муайян кардани раванди табиат, аниқ кардани терминҳо ва ба навиштани намудҳои падидаҳои табиат ба хатогиҳо роҳ медиҳад.	Раванди табиатро тасниф мекунад, ҷудошавии падидаҳои табиатро менависад.
Хосияти заминро аз рӯи расм аниқ карда, таҳлил мекунад.	Аз рӯи расм аниқ кардани хосияти замин ва роли ҳаёт дар замин навиштан мушкили мекашад.	Аз рӯи расм аниқ кардани хосияти замин ва роли ҳаёт дар замин навиштан ба хатогиҳо роҳ медиҳад	Хосияти заминро аниқ мекунад ва роли ҳаёт дар заминро менависад.
Ҳолати ҳаёти ҳозира дар рӯи заминро таҳлил мекунад.	Ба ҷудо намудани компонентҳои табиӣ ва сунъӣ, фарқияти экосистемаи табиӣ ва сунъӣ, аниқ кардани муҳити технологи мушкили мекашад	Ба ҷудо намудани компонентҳои табиӣ ва сунъӣ, фарқияти экосистемаи табиӣ ва сунъӣ, аниқ кардани муҳити технологи ба хатогиҳо роҳ медиҳад.	Ҷудо наудани компонентҳои табиӣ ва сунъӣ, фарқияти экосистемаи табиӣ ва сунъиро менависад, муҳити технологиро аниқ мекунад.

**Намунаи супоришҳо оиди баҳогузори чамъбасти аз фанни «Физика»**

*Аз таҷрибаи кори муаллими фанни физика Каримов Фаҳриддин Турсунбаевич мактаби №8 таҳсилоти умумии ба номи С.Айнӣ, ноҳияи Сарыағаш вилояти Туркистон*

**Синфи 8**





**Аз боби "Қувваи доими барқ" супоришҳои баҳогузори чамъбасти**

**Мақсадҳои омӯзиш:**

- 8.4.2.2. Истифодаи рамзҳои анъанавии схемаҳои барқ дар диаграммаи ҷараёни электр;
  - 8.4.2.8 Шарҳи маънои физикии муқовимат ва фаҳмонидани воҳидҳои ҷенкунии он;
  - 8.4.2.11 Ҳисоб кардани схемаҳои барқ бо истифодаи қонуни Ом, барои қисми схема дар пайвасти шавӣ ва пайвасти параллелӣ.
  - 8.4.2.12 Тадбиқи қорҳо ва формулаҳои нерӯ дар баровардани ҳисобот;
  - 8.4.2.13 Истифодабарии қонуни Джоуль-Ленц барои ҳисоббарорӣ;
- Сатҳи малакаҳои фикрронӣ: дониш, фаҳмиш, истифодабарӣ  
Вақти корӣ: 25 дақиқа

**Вазифа 1.**

1. аз рӯи тасвири поён мувофиқати нишонаҳои шартии барқиро муайян кунед

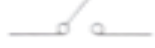
	<b>Шам</b>
	<b>Резистор</b>
	<b>Гальвани элементі</b>
	<b>Қоңырау</b>
	<b>Кілт</b>

[1]

2. Формулаи муқовимат ва воҳиди ҷенакро муайян кунед

- а) А)  $R=U/I$   
В)  $R=I*U$  [м\*Ом]  
С)  $R=I/U$   
Д)  $R=I^2*U$
- б) А) [Ом]  
В) [В\*А]  
С) [м\*Ом]  
Д) [А/В]

[2]

3. Муқовиматаш 0,03кОм аз чойники барқӣ 5А қувваи ҷараён чорӣ шавад, вай ба кадом шиддат мувофиқ меояд?

Ҷенақҳои воҳидҳоро ба системаи СИ биёред.....

Формулаҳои заруриро истифода баред.....

Ҳисоб кунед .....

[3]

4. Ҷароғи гармии тавоноиаш, 60 Вт ба шиддати 220В пайваст аст. Қувваи ҷараёнро ҳисоб кунед.

Формулаи заруриро истифода баред.....

Ҳисоб кунед .....

[2]

5. Дар кӯраи барқии хонагӣ, ки дар 220 В ба қайд гирифта шудааст, муқовимати 80,7 Ом мавҷуд аст. Танӯр дар соат чӣ қадар гармӣ медиҳад?



2

Ченакҳои воҳидҳоро ба системаи СИ биёред.....

Формулаҳои заруриро истифода баред.....

Ҳисоб кунед .....

[3]

Баҳогузори критериявӣ	Супориш	Дескриптор	Балл
Аломатҳои шартиро муайян мекунад	1	Калиди калидро чоп мекунад Нишонаҳои ҷароғро менависад Дар резистор аломати муқаррарӣ менависад Галвани унсури шартӣ менависад	1
формулаи муқовимат, воҳиди ченкуниро нишон медиҳад	2	Формулаи муқовиматро менависад Воҳиди ченакро нишон медиҳад	1 1
Ҳисобкунакҳои электрикиро бо истифода аз Қонуни Ом омӯхта, ҳисоб мекунад	3	Ченакҳои воҳидҳоро ба системаи СИ меорад Формулаи ҳисоб кардани шиддати барқро пайдо мекунад Арзиши ададиро ҳисоб мекунад	1 1 1
Қувваи ҷориро тавассути маълумотҳои шиносномаи нури гармкунак ҳисоб мекунад	4	Маълумотҳои шиносномаи ҷароғаки гармкунак Қувваи ҷориро бо шиддат ва қувват ҳисоб мекунад	1 1
Барои ёфтани параметрҳои қувваи ҷараён қонуни бақои қувваи ҷараёнро барои ҳалли масъала истифода мебарад.	5	Қонуни Ҷоул-Ленцро тадбиқ мекунад; Энергияи тақсимкунандаро муайян мекунад. Арзиши ададиро ҳисоб мекунад	1 1 1
<b>Балли умумӣ 11</b>			

### Спесификаи баҳогузори ҷамъбасти ҷорӣ - 2

**Вақти иҷро** – 40 минут

**Балл** – 25 балл

**Намудҳои супориш:**

**СИВ** – супоришҳое, ки интиҳоби якчанд вазифа доранд;

**ҚМ** – супоришҳое, ки ҷавоби мухтасар талаб мекунанд;

**ЧП** – супоришҳое, ки ҷавоби пурра талаб мекунанд;

### **Соҳти баҳогузориини ҷамъбасти**

Ин намуна 10 супоришро дар бар мегирад, ки ҷавобҳои кӯтоҳ ва муфассалро дар бар мегиранд.

Дар супоришҳои бисёрҷабҳа ба хонандагон тавассути интихоби ҷавоби дуруст аз вариантҳои пешниҳодшудаи ҷавоб ҷавоб дода мешавад.

Барои саволҳои, ки ҷавобҳои кӯтоҳро талаб мекунанд, хонандагон дар шакли маъно, калима ё ҷумлаҳои кӯтоҳ ҳисоб карда мешаванд.

Барои саволҳои, ки ҷавобҳои пурра талаб мекунанд, хонанда бояд ҳар як қадами супоришро ба таври возеҳ ҷамъ оварад, ки ҳолҳои бештарро ҷамъ меорад. Қобилияти хонанда дар интихоб ва истифодаи усулҳои риёзи арзёбӣ карда мешавад. Вазифа метавонад аз якчанд қисм / саволҳои сохторӣ иборат бошад.

## Тавсифи вазифаҳои арзёбии ҷамъбасти барои ҷоряки 2

Боб	Мақсади санҷиш	Сатҳи малакаҳои тафаккур	Шумораи супориш	Супориш №	Намуди супориш	Вақти иҷро	Балл	Балл мувофиқи боб
Асосҳои термо динамика	8.3.2.17 – фаҳмонидани маънои қонуни якуми термодинамика	Донистан ва фаҳмонидан	3	1	СИВ	1	1	10
	8.3.2.18 – фаҳмонидани маънои қонуни дуҷуми термодинамика	Донистан ва фаҳмонидан		2	ҶП	1	2	
	8.3.2.19 – муайян намудани ККФ-и ҳаракатдиҳандаи ҳарорати	истифодабарӣ		3 (а)	ҶМ	6	3	
	8.3.2.23 – баҳодихӣ ба таъсири муҳити экологӣ ҳаракатдиҳандаҳои ҳарорати	Малакаҳои сатҳи баланд		3 (б), (с)	СИВ	8	4	
Асосҳои электростатика	8.4.1.2– бо ёрии соиш хурдан электронок шудани ҷисмҳо ва фаҳмонидани ҳодисаи индуксия	Донистан ва фаҳмонидан	7	4	ҶП	4	4	15
	8.4.1.4 – фаҳмонидани қонуни бақои заряди электрикӣ	Донистан ва фаҳмонидан		5	ҶМ	1	1	
		Донистан ва фаҳмонидан		6	ҶМ	3	2	
	8.4.1.5 – истифодаи қонуни Кулон барои ҳалли масъалаҳо	истифодабарӣ		7	ҶМ	4	2	
	8.4.1.8 – майдони электрикӣ тавассути хатҳои барқ	Донистан ва фаҳмонидан		8	ҶМ	5	2	
	8.4.1.7 – Ҳисоби пурқуввати заряд дар заряди электростатикии якҷинса	истифодабарӣ		9	ҶМ	4	2	
	8.4.1.10 – сохт ва истифодаи конденсаторҳоро тавсиф кардан	истифодабарӣ		10	ҶП	3	2	
<b>Ҷамағӣ:</b>			<b>10</b>			<b>40</b>	<b>25</b>	<b>25</b>
<i>Эзоҳ: * - бобҳо, ки дар он шумо тағирот ворид карда метавонед</i>								

**Вазифаҳои баҳогузори ҷамъбасти аз фанни  
“Физика” барои чоряки 2**

1. Маънои қонуни якуми термодинамикаро фаҳмонед.  
 А) Қонуни бақо ва табдили энергия  
 В) Қонуне, ки вобастагии байни миқдори гармӣ, энергияи дохилӣ ва корро муайян мекунад.  
 С) Қонуни бақо ва табдили энергия барои газҳо  
 Е) Қонуни бақо ва табдили энергия барои ҳаракати ҳароратӣ

[1]

2. а) Дар табиат ҳама ҳодисаҳо бо мубодилаи гармӣ, тафсондан, диффузия ва дар натиҷаи бебозгашт ҳамроҳ мешаванд, қонун...

[1]

- б) Ба қонуни дуҷуми термодинамика як мисол оварда нависед.

[1]

3. а) Дар расм ҳаракатдиҳандаи ҳароратӣ тасвир ёфтааст. Ҳарорати гармкунаки он  $727^{\circ}\text{C}$  бошад, ҳарорати хунукунаки он  $27^{\circ}\text{C}$ . ККФ-и ҳаракатдиҳандаи ҳароратиро ҳисоб кунед.



Шарти масъала

СИ

Ҳисобкунӣ

б) Ҳароратӣ гармкунакӣ ҳаракатдиҳандаи ҳароратиро ба  $10^{\circ}\text{C}$  бардоштанд, ҳароратӣ хунукунакро ба  $10^{\circ}\text{C}$  паст карданд. ККФ-и ҳаракатдиҳандаи ҳароратӣ дар ин ҳолат чӣ хел мешавад?

[3]

- А) паст мешавад  
 В) баланд мешавад  
 С) баланд ва паст шуданаш мумкин  
 Д) муайян кардани ККФ мумкин нест

[1]

с) Вақте ки мошин ногаҳон аз як ҷой ба ҷои дигар мегузарад, аз қубури паси он дуди сиёҳ мебарояд. Шумо инро аз кучо медонед ва чӣ тавр шумо онро ҳал карда метавонед?

[3]

4. Дар расм заряднокшавии ҷисмҳо бо кадом айёниятҳо ба амал оварда шудааст.

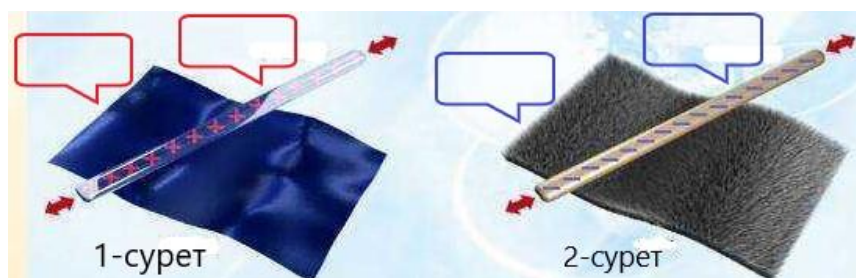

[4]

5. Қонуни бақои заряди барқӣ чӣ хел фаҳмонида мешавад?

[1]

6. Заряди барқии қатраи об  $q_1 = 2$  нКл ба заряди барқии қатраи оби  $q_2 = 4$  нКл ҳамроҳ шуд. Чакраи пайдошуда ба ду қатраи якхела чудо шуд. Заряди ин чакраҳо чи хел мешавад?

[1]

7. Ду заряди электрикӣ, ки  $q_1 = 2 \cdot 10^{-4}$  Кл ва  $q_2 = 4 \cdot 10^{-4}$  Кл аз ҳамдигар дар масофаи 1 м дури ҷой гирифтаанд бо кадом қувва ба ҳамдигар таъсири мутақобила мекунад?  $9 \cdot 10^9 \frac{\text{Н} \cdot \text{м}^2}{\text{Кл}^2}$

[2]

8. Шадиияти майдони электрикӣ 2 Н/Кл бошад ба заряди 6 нКл чи хел қувва таъсир мекунад.

[2]

9. Дар расм ҷисмҳои заряднок нишон дода шудааст.

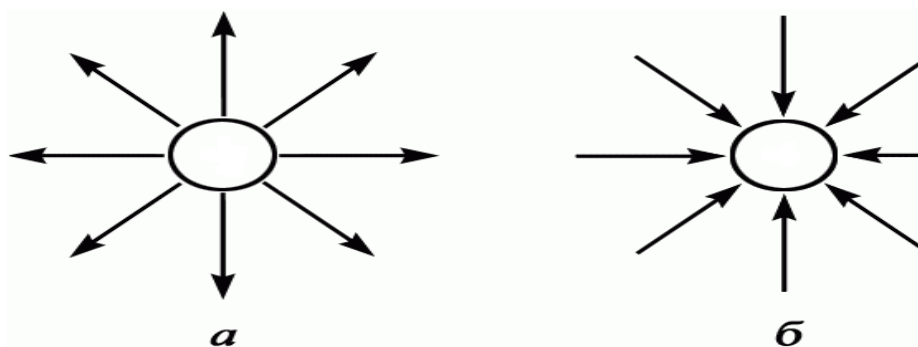



Зарядҳои ҷисмро муайян кунед.

А) \_\_\_\_\_

[1]

Б) \_\_\_\_\_

[1]

10. а) Сохти конденсаторро фаҳмонед.

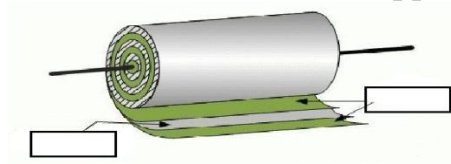

[1]

б) Ба байни пластинаҳои конденсатори ҳамвор қабати слюдаи ғафсияш  $d=0,1$  мм ҷойгир шудааст. Масоҳати пластинаҳо  $S=0,2$  м<sup>2</sup>. Ғунҷоиши конденсаторро муайян кунед. ( $\epsilon_{\text{слюда}}=6$  ;  $\epsilon_0=8,85 \cdot 10^{-12}$  Кл<sup>2</sup>/Н\* м<sup>2</sup>)

[2]

### Ҷадвали баҳогузорӣ барои ҷоряки 2

№	Ҷавоб	Балл	Маълумоти иловагӣ
1	Д	1	
2	а) Қонуни дуёми термодинамика	1	
	б) ба просесси барнагарданда мисол оред	1	
3	а) Ба яхдон миқдори гарми 1000 Дж дода шуд.	1	
	$\eta = \frac{T_1 - T_2}{T_1}$	1	
	70%	1	
	б) зиёд мешавад	1	
	с) Мошинҳои электрикӣ Филтрҳо, буғҳо, турбинаҳои газӣ Бо гидроген	1 1 1	
4	1-сурат	1	
	абрешим	1	
	шиша		
	2-сурат	1	
	эбонит	1	
	пӯст		
5	Дар системаи пӯшида ҳама электронҳои ҷисм мачмӯи зарядҳои заряд нигоҳ медоранд	1	
6	-1 нКл	1	
7	720Н	2	
8	12нКл	2	
9	Ҳати қуввагии майдони электрикӣ аз зарядҳои мусбат сар карда ба пардохтҳои манфӣ ё беохир хотима меёбад	1	
		1	

10	Фолга ва диэлетрик $C = \frac{\epsilon\epsilon_0 S}{d}$ 110нФ	1 1 1	
<b>Балли умумӣ: 25</b>			

### Намунаи супоришҳои баҳодихии маҷмӯӣ аз фанни "Химия"

**Фасл:** Бахши "Металҳо ва ҳулаҳо»

**Мақсади таълим:**

9.1.4.2 хусусиятҳои физикӣ ва химиявӣ металлҳоро тавсиф кунед ва фаҳмонед, ки атомҳои металлӣ танҳо хосиятҳои оксидшавандаро нишон медиҳанд

9.1.4.3 мафҳуми шакл ва бартариҳои онро медонанд;

9.4.2.5 фаҳмонидани номҳо ва равандҳои истихроҷи канданиҳои фойданок дар Қазоқистон, таъсири онҳо ба муҳити зист

9.4.2.6 тавсифи чараёни истихроҷи металл

9.2.3.2 ҳиссаи вазни моддаҳои дигар, ки ҳиссаи вазни ҳоси омехтаро ташкил медиҳад, дар ҳолати муайян, ҳисоби массаи реаксияро дар муодилаи реаксия ташкил мекунад

**Баҳогузори критериявӣ:**

Хусусиятҳои металлҳоро тавсиф кунед;

Металлҳо ва конҳои Қазоқистон ва равандҳои истеҳсоли онҳо, таъсири муҳити зистро медонанд;

Массаи моддаҳои дигар, ки ҳиссаи муайяни омехтаро ташкил мекунад, метавонад дар як ҳолати мушаххас дар муодилаи реаксия массаи реаксияро ҳисоб кунад.

**Сатҳи қобилияти фикрронӣ:** Дониш, фаҳмиш, татбиқи он, сатҳи баланди тафаккур

1. Миқдори металлҳои саҳт дар таркиби ҷисмҳо:

А) Na, Ca, Al, C

Ә) S, Al, Mg, Li

Б) Cu, Fe, Al, Ca

В) Be, Zn, C, Cl

Г) Al, B, Mg, F

2. Хусусиятҳои физикӣ ва химиявӣ металлҳои зангзанандаро (Na, Zn, Cu) бо тавозуни реаксия пур кунед.

%	Na	Zn	Cu
Хосиятҳои физикӣ	Нуқра, нарм, сабук		

1.

O <sub>2</sub>		2Zn + O <sub>2</sub> = 2ZnO	
H <sub>2</sub> O			Cu + H <sub>2</sub> O ≠
HCl			

## Мувофиқатро ёбед

Маъданҳои металлӣ	Дар худуди Қазоқистон
1. Cr	А) Жезказган, Ақтоғай
2. Cu	Б) Вилюти Ақтөбе
3. Pb, Zn	В) Текели, Малеевск
4. Fe	Г) Қарағанды, Рудный, Орал

1. \_\_\_\_\_ 2. \_\_\_\_\_ 3. \_\_\_\_\_ 4. - \_\_\_\_\_

4. Тартиб ва истифодаи лўлахоро нависед:

Таркиби мис аз \_\_\_\_\_ унсурҳо иборат аст, \_\_\_\_\_ истифода бурда мешавад.

Таркиби оҳанини рехта аз унсурҳои \_\_\_\_\_, \_\_\_\_\_ иборат аст. Таркиби магналий аз \_\_\_\_\_ унсурҳо иборат аст, \_\_\_\_\_ истифода бурда мешавад.

1. Усули ба даст овардани оксиди оксиди металлӣ дар ҳарорати баланд пирометаллургия номида мешавад. Аз ҷумла, усули оксидҳои карбон ва карбон (II) ба ҳайси коҳишдиҳанда ба карбометаллургия номида мешаванд.

(а) Усули галометаллургио аз расмҳои зерин муайян кунед:

- A)  $\text{CuSO}_4 + \text{Fe}$
- B)  $\text{Fe}_2\text{O}_3 + \text{CO}$
- C)  $\text{ZnO} + \text{H}_2$
- D)  $\text{MnO}_2 + \text{Al}$
- E)  $\text{CuO} + \text{H}_2\text{SO}_4$

(б) коэффисиенти пеш аз коҳишдиҳандаро бо (а) анҷом додани муодилаи ҷавоби дуруст, ки ба шумо дар поён оварда шудааст, муайян кунед :

- A) 1

- B) 2  
C) 3  
D) 4  
E) 5

(с) Микдори моддаҳоро (кг), ки барои кам кардани 1 тонна дорои 60% вазни оксиди металлӣ дар муодилаи реаксия дар боло истифода мешавад, муайян кунед: (а)

- A) 13,18  
B) 124,13  
C) 210  
D) 315  
E) 735

Баҳогузори критериявӣ	Супориш №	Дескриптор	Балл
		Хонанда	
Хосияти металро тавсиф карда метавонад	1,2	Тартиби металҳоро муайян карда метавонад	1
		Хусусияти физикии металҳоро муайян карда метавонад	1
		Хусусияти химиявии металҳоро муайян карда метавонад	1
Қазақстандағы металдардың құйма мен кен орындарын және оларды өндіру үдерістерін, қоршаған ортаға әсерін біледі	3	Қои металҳоро муайян карда метавонад	1
	4	таркиби химиявии хулаҳоро муайян мекунад қои истифодаи хулаҳоро меконад	1 1
Қоспаның белгілі бір массалық үлесін құрайтын, басқа заттың массасы белгілі жағдайда реакция теңдеуі бойынша зат массасын есептей алады	5	Усули карбометаллургияро муайян мекунад	1
		Муодилаи реаксияро менависад	1
		Ингибиторро муайян мекунад	1
		Он реаксияро мувозинат медахад, коэффициенти дефибрилляторро муайян мекунад	1
		Массаи оксиди металлӣи холисро ҳисоб мекунад	1
		Муайян кардани муодилаи моддаҳо	1
<b>Ҷамағӣ</b>			<b>12</b>

Дар расм усули истихроҷи металлҳо аз оксиди металлӣ ба назар мерасад.

Усулҳо	Баробарии реаксияи химиявӣ
1. Карбометаллургия	A) $\text{CuSO}_4 + \text{Fe} \rightarrow$

2. Гидрометаллургия,	B) $\text{Fe}_2\text{O}_3 + \text{CO} \rightarrow$
3. Электрометаллургия	C) $\text{ZnO} + \text{H}_2 \rightarrow$
4. Аллюминотермия	D) $\text{CaCl}_2$ (балкыма) $\rightarrow$
5. Сутектермия	E) $\text{MnO}_2 + \text{Al} \rightarrow$

1 \_\_\_\_\_ 2 \_\_\_\_\_ 3 \_\_\_\_\_ 4 \_\_\_\_\_ 5 \_\_\_\_\_

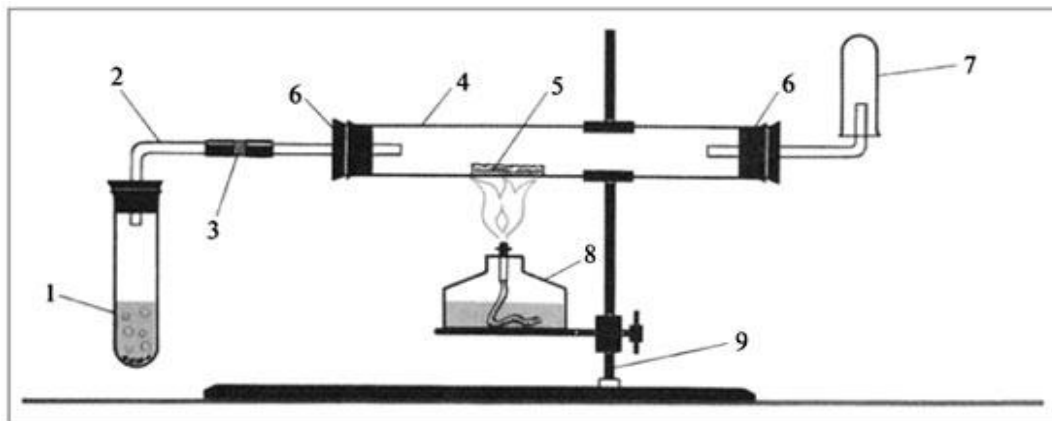

### Расми 1

(a) Металҳоро бо ин усул муайян кунед:

- A) Ca
- B) Cu
- C) Au
- D) Mg
- E) K

b) Номи реагентҳои 1, 5, 7 -ро бо истифодаи дастгоҳ дар расми 1 нависед.

- 1. \_\_\_\_\_
- 5. \_\_\_\_\_
- 7. \_\_\_\_\_

Фасли “Муқаддимаи фанни химия. Компонентҳо ва омехтаҳои тоза ”  
рубрика барои пешниҳоди маълумот ба волидон дар бораи натиҷаҳои  
баҳогузорию ҷамъбасти

Ном ва насаби хонанда \_\_\_\_\_

Баҳогузорию критериявӣ	Сатҳи муваффақиятҳои таълим		
	Паст	Миёна	Баланд
Таркиби моддаҳои тозаро муайян мекунад	Дар тавсифи моддаҳои тоза ва мисолҳо аз дигар моддаҳо овардан душворӣ мекашад	Дар тавсифи моддаҳои тоза ва мисолҳо аз дигар моддаҳо овардан ба хатогиҳо роҳ медихад	Тавсифи моддаҳои тозаро муайян мекунад ва аз дигар моддаҳо мисолҳо меорад

Унсур, омехта ва пайвастро муқоиса мекунад	Дар муқоиса кардани унсур, омехта ва пайвастр душворӣ мекашад	Аз сурат барои навиштани маълумотҳо доир ба унсур, омехта ва пайвастагиҳо ба хайогиҳо роҳ медиҳад	Унсур, омехта ва пайвастро дуруст муқоиса мекунад
Намудҳо ва усулҳои ҷудошавиро муайян мекунад	Дар муайян кардани намудҳо ва усулҳои ҷудошавӣ душворӣ мекашад	Дар муайян кардани пайвастшавӣ ва ҷудошавии моддаҳои об+равған; рег + хокаи оҳан; об + намаки ошӣ; об + кислотаи бор ба хатогиҳо роҳ медиҳад.	Намудҳо ва усулҳои ҷудошавиро дуруст муайян мекунад

### Баҳогузори ҷамъбасти аз фасли “Ҳолати тағйирёбии агрегатии моддаҳо”

#### Мақсади таълимӣ

7.1.1.3 Ҷудошавии зухуроти физикӣ ва химиявӣ

7.1.1.4 Сохтори моддаҳои сахт, моеъ ва газдорро аз нуқтаи назари ҳолати агрегатҳо ва назарияи кинетикии зарраҳо шарҳ диҳед

7.1.1.5 Тафтиши ҷараёни хунуккунӣ, сохтан ва таҳлили хатҳои хунуккунӣ, шарҳи мушоҳидаи онҳо мутобиқи назарияи кинетикии зарраҳо.

Баҳогузори критерӣ: хонандагон

- Зухуроти физикӣ ва химиявиро муқоиса мекунад
- Аз назарияи зарраҳо сохтани моддаҳои сахт, моеъ ва газро шарҳ медиҳад
- Таҳлили раванди хунуккунӣ

#### Сатҳи қобилияти фикрронӣ

Доништан ва фаҳмидан

Истифода бурдан

Сатҳи қобилияти баланд

Супориш

1. Мисолҳои зеринро тасниф намуда, онҳоро ба зухуроти физикӣ ва химиявӣ ҷудо кунед.

- ташаккули абр
- сӯзондани ҳезум
- ҷараёни ҳосил шудани ҷурғот
- пайдоиши шабнам
- сафедшавии мӯй
- обшавии сурб
- зангзании оҳан

Ҳодисаҳои физикӣ	Аломатҳои	Ҳодисаҳои химиявӣ	Аломатҳои
------------------	-----------	-------------------	-----------

	ходисаҳои физикӣ		ходисаҳои химиявӣ

1. Дар яке аз тасвирҳо, ҷузъиёти таркиби газҳои агрегатӣ нишон дода шудаанд. Ин расмро муайян кунед ва интихоби худро дар заминаи назарияи зарраҳо шарҳ диҳед.

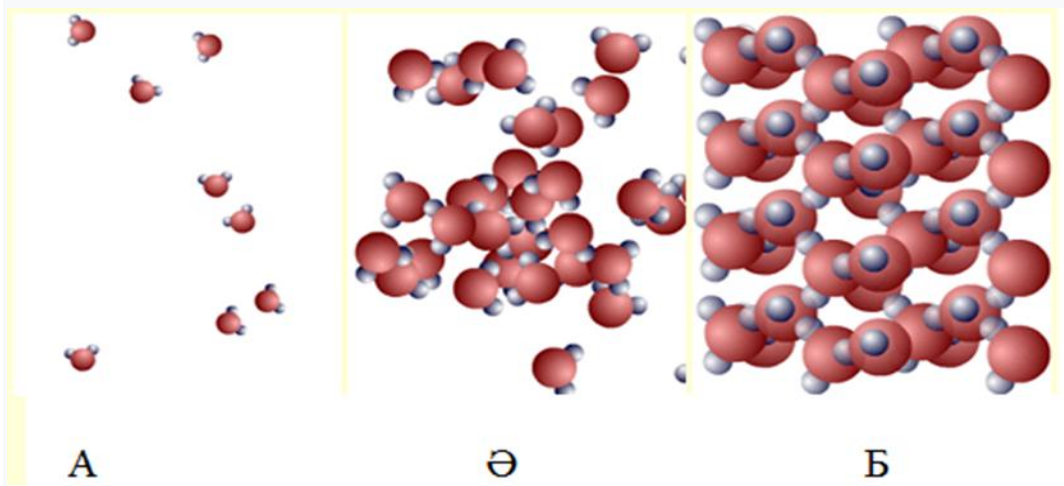

Ҷавоб:

1.(а) Бо истифода аз маълумоти зерин ҷадвали хати қачи хунукшавии нафталинро соzed.

<b>Вақт/дақиқа</b>	<b>0</b>	<b>1</b>	<b>2</b>	<b>3</b>	<b>4</b>	<b>5</b>	<b>6</b>	<b>7</b>	<b>8</b>	<b>9</b>	<b>10</b>
<b>Ҳарорат / °C</b>	90	88	85	83	82	80	80	80	80	80	80
<b>Вақт/дақиқа</b>	<b>11</b>	<b>12</b>	<b>13</b>	<b>14</b>	<b>15</b>	<b>16</b>	<b>17</b>				
<b>Ҳарорат / °C</b>	79.9	79.8	79.7	78	74	9	66				

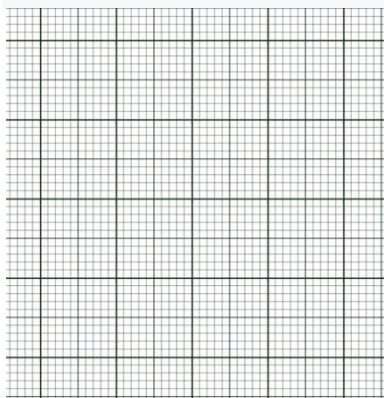

(б) Қисмҳои равандҳои хунуккунӣ ва кристаллизатсияро дар графикаи қач нишон диҳед.

с) Чараҳои хунуккунӣ ва кристаллизатсияро аз назарияи зарраҳо шарҳ диҳед.

Баҳогузори критериявӣ	Супориш №	Дескриптор	
		Хонандагон	Балл
Ҳодисаҳои физикӣ ва химиявиро муқоиса мекунад	1	зӯхуроти физикиро тасниф мекунад;	1
		зӯхуроти химиявиро тасниф мекунад;	1
		Аломатҳои ҳодисаҳои физикиро муайян мекунад;	1
		Аломатҳои ҳодисаҳои химиявиро муайян мекунад;	1
Сохтори моддаҳои сахт, моеъ ва газро аз нигоҳи назарияи зарраҳо шарҳ медиҳад	2	Аз расм ҷисмҳои газиро муайян мекунад;	1
		интиҳоби худро аз нуқтаи назарияи зарраҳо шарҳ медиҳад;	1
Чараҳои хунуккуниро таҳлил мекунад	3	Аз рӯйи абсисса ва ордината хати асосиро муайян мекунад	1
		кристали аслӣ ва нуқтаҳои ҳадди ақали ҳароратро муайян мекунад	1
		нуқтаҳоро ба хати тасвир пайваст мекунад;	1
		қисмҳои қифаси хунуккуниро дар графика муайян мекунад;	1
		қисмҳои раванди кристаллизатсияро муайян менамояд;	1
		раванди хунуккуниро аз нуқтаи назари назарияи зарраҳо шарҳ медиҳад;	1
		раванди кристаллизатсияро аз нуқтаи назари зарраҳо шарҳ медиҳад.	1
<b>Ҷамагӣ</b>			<b>13</b>

**Боби "Тағйири ҳолати умумии моддаҳо" рубрика барои пешниҳоди маълумот ба падару модарон оид ба натиҷаҳои баҳогузориҳои ҷамъбасти**

<b>Баҳогузориҳои</b>	<b>Сатҳи муваффақиятҳои таълим</b>
----------------------	------------------------------------



<b>критериявӣ</b>	<b>Паст</b>	<b>Миёна</b>	<b>Баланд</b>
Ҳодисаҳои физикӣ ва химиявиро муқоиса мекунад	Дар муайян кардани зухуроти физикӣ ва химиявӣ ва номгузории аломатҳо душворӣ мекашад	Дар муайян кардани зухуроти физикӣ ва химиявӣ ва номгузории аломатҳо ба хатогиҳо роҳ медиҳад	Ҳодисаҳои физикӣ ва химиявӣ ва номгузории аломатҳо муайян мекунад
Сохтори моддаҳои сахт, моеъ ва газро аз нигоҳи назарияи зарраҳо шарҳ медиҳад	Ҳангоми муайян кардани ҳолати сахт, моеъ ва газ ва интиҳоби он аз сурат, ҷиҳати назариявии зарраҳо шарҳ додан душворӣ мекашад	Ҳангоми муайян кардани ҳолати сахт, моеъ ва газ ва интиҳоби он аз сурат, ҷиҳати назариявии зарраҳо шарҳ додан ба хатогиҳо роҳ медиҳад	Ҳангоми муайян кардани ҳолати сахт, моеъ ва газ ва интиҳоби он аз сурат, ҷиҳати назариявии зарраҳо шарҳ додан метавонад
Ҷараёни хунуккуниро таҳлил мекунад	Дар таҳлил кардани ҷараёни хунуккунӣ душворӣ мекашад	Он дар муайян кардани меҳварҳои абсисса ва ординатаҳо/ аввал, дар муайян кардани нуқтаи кристалшавӣ ва ҳарорати минималӣ/нуқтаҳо роҳ медиҳад бо хати рост пайваст кардан/ шарҳи қисмҳои ҷараёни кристаллизатсия/дар шинос кардан бо назарияи зарраҳо аз рӯи графика ба хатогиҳо роҳ медиҳад.	Ҷараёни хунуккуниро дуруст таҳлил мекунад

### **Намунаи супоришҳо барои баҳогузории ҷамъбасти аз фанни “Биология”**

*Аз таҷрибаи кори муаллими фанни биология Мирзоабдуллоев Даврон Сағдуллаевич мактаби №8 таҳсилоти умумии ба номи С.Айнӣ, ноҳияи Сарыағаш вилояти Туркистон*

**Фасл:** «Нақлиёти моддаҳо»

**Мақсади таълим:**

8.1.3.5 таҳлили алоқамандии байни системаи лимфа, хун, моеи бофтагӣ ва лимфа.

8.1.3.1 таҳлили таркиб ва вазифаи хун.

8.1.3.2 бо ёрии микропрепаратҳои тайёр хусусияти сохти ҳуҷайраҳои хуни организмҳои гуногунро тадқиқ кардан

8.1.3.3 вазифаҳои лейкоцитҳои гуногунро тавсиф кардан;

8.1.3.4 муқоиса кардани иммунитетҳои гуморалӣ ва ҳуҷайравӣ

8.4.3.1 таҳлил ва пешгирӣ кардани хусусиятҳои касалиҳои, ки соддатаринҳо, замбуруғҳо, бактерияҳо ва вирусҳо ба вучуд меоранд

8.1.3.6 баҳодиҳии роли ваксинатсия дар пешгирии касалиҳо

8.1.3.7 механизми агглютинатсия ва резус-конфликтро фаҳмонидан

8.1.3.8 аҳамияти сохти дили ҳайвонот ва системаи рағҳои онҳо тавсиф кардан;

8.1.3.9 алоқамандии сохт ва вазифаи девораи рағҳо муайян кардан

8.1.3.10 намудҳои системаи рағҳои ҳайвонотро шарҳ додан

8.1.3.11 таҳлил кардани таъсири обутобхурии бадан ба вазифаи дил

8.1.3.12 таҳлил кардани сабабҳои касалиҳои системаи рағҳо ва аломатҳои онҳо

**Фасл:** «Нафаскашӣ»

**Мақсади таълим:**

8.1.4.1 таҳлили механизми мубодилаи газҳо дар байни шуш ва бофта

8.1.4.3 ғунҷоиши ҳаётии шушро муайян карда ва дар ҳолати қори қисмонӣ

ва оромӣ санҷидани нафаскашӣ дар як дақиқа ва муқоиса кардани онҳо

**Боҳогузори критериявӣ:** Гардиши лимфа ва аҳамияти онро медонад;

Таркиб ва вазифаи хунро шарҳ дода метавонад;

Аз рӯи микропрепарати тайёр хусусиятҳои ҳуҷайраҳои хуни организмҳои гуногунро таҳлил карда метавонад;

Иммунитети гуморалӣ ва ҳуҷайравиро шарҳ дода метавонад;

Касалиҳои гузаранда ва гирифтани пеши роҳи онҳо медонад;

Системаи рағҳо шарҳ медиҳад;

Механизми нафаскашӣ ва нафасбарориро шарҳ дода метавонад.

.

## Тавсифи супоришҳо барои баҳогузори чамъбасти чоряки II

Фасл	Мақсади таълимӣ	Сатҳӣ малакаи фикрронӣ	Шумораи супоришҳо	№ супориш	Намуди супориш	Вақти иҷро бо дақиқа*	Балл*	Балли фасл*
Нақлиёти моддаҳо	8.1.3.5 Таҳлили алоқамандии байни системаи лимфа ,хун,моеи бофтагӣ ва лимфа	Истифода бурдан	11	1	ЧК	4	3	24
	8.1.3.1 Таҳлили таркиб ва вазифаи хун	Донистан ва фаҳмидан		2	ИЧД	1	1	
	8.1.3.2 Бо ёрии микропрепарати тайёр хусусиятҳои сохти ҳуҷайраҳои хуни организмҳои гуногунро таҳлил кардан	Малакаи фикрронии сатҳӣ баланд		3	ЧК/ЧП	3	2	
	8.1.3.3 Вазифаҳои лейкоцитҳои гуногунро тавсиф кардан	Истифода бурдан		4	ИЧД	2	1	
	8.1.3.4 Муқоисаи иммунитетӣ гуморалӣ ва ҳуҷайравӣ	Истифода бурдан		5	ЧК	4	3	
	8.4.3.1 Таҳлил ва пешгирии кардани хусусиятҳои касалиҳои ки соддатаринҳо, замбӯруғҳо, бактерияҳо ва вирусҳо ба вучуд меоранд	Донистан ва фаҳмидан		6	ДЧ	1	1	
	8.1.3.6 Баҳодихии роли ваксинатсия дар пешгирии касалиҳо	Малакаи фикрронии сатҳӣ баланд		7	ТЖ	4	3	
	8.1.3.7 Механизми аглютинатсия ва резус-зиддиятро фаҳмонидан	Донистан ва фаҳмонидан		8	ЧК	1	1	
	8.1.3.8 Аҳамияти сохти дил ва системаи рағҳои ҳайвонотро тавсиф кардан	Истифода бурдан		9	ЧК/ЧП	4	3	
	8.1.3.9 Алоқамандии сохт ва вазифаи	Истифода				4	3	

	девораи рағҳоро муайян кардан	бурданқолдану		10	ҶК/ҶП			
	8.1.3.11 таҳлил кардани таъсири обутобхӯрии бадан ба вазифаи дил	Истифода бурдан		11	ҶП	4	3	
Нафаскашӣ	8.1.4.1 таҳлили механизми мубодилаи газҳо дар байни шуш ва бофта	Истифода бурдан		12	ҶК	2	1	6
	8.1.4.2 Механизми нафаскашӣ ва нафас барориро шарҳ додан.	Истифода бурдан		13	ҶК	1	1	
	8.1.4.3 ғунҷоиши ҳаётии шушро муайян кардан ва дар ҳолати кори ҷисмонӣ ва оромӣ санҷидани нафаскашӣ дар як дақиқа ва муқоиса кардани онҳо	Малакаи фикрронии сатҳӣ баланд	4	14	ҶП	4	3	
				15	ҶК	1	1	
<b>Балли умумӣ:</b>			15	15		40	30	30
<i>Эзоҳ: *-фаслҳое, ки дигаргун кардан мумкин</i>								

## Супоришҳои баҳогузори чамъбасти барои чоряки-2

1. Суратро истифода бурда намудҳои моеи муҳити дохилии организмро муайян кунед ва алоқамандии онҳоро шарҳ диҳед.

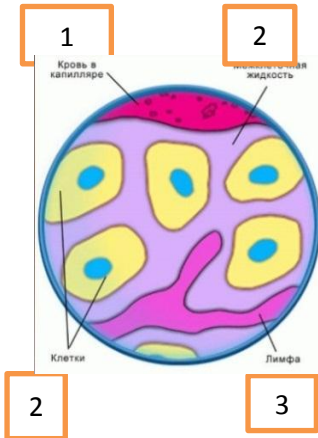

- 1 \_\_\_\_\_
- 2 \_\_\_\_\_
- 3 \_\_\_\_\_

[3]

2. Таркиби хун нишон дода шудааст, вазифаи хунро нависед.

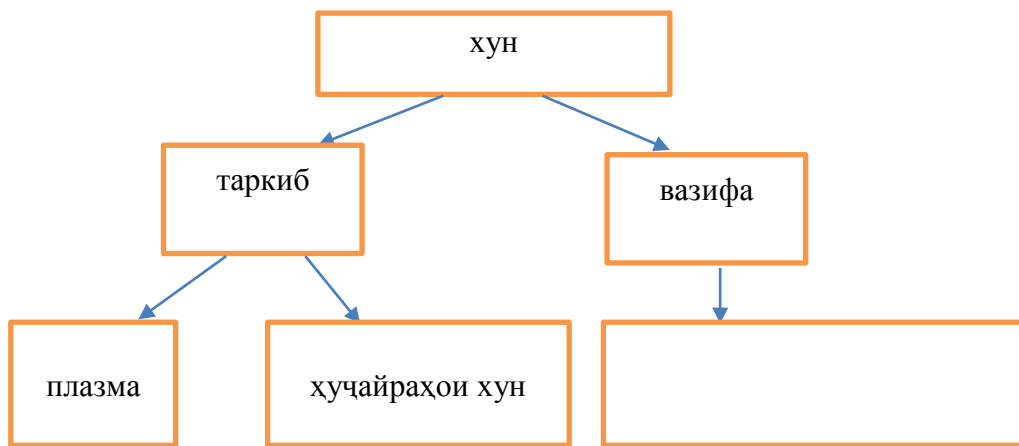

[1]

3. Фарқияти ин хуҷайраҳои хуни организмҳоро нависед.

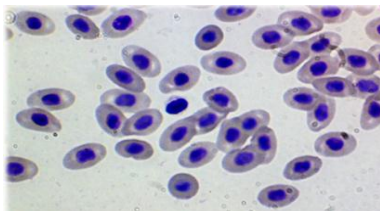

лама

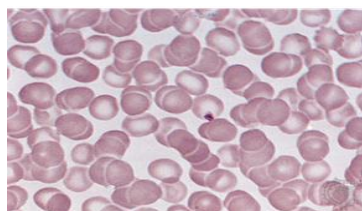

одам

Лама \_\_\_\_\_  
 Одам \_\_\_\_\_

[2]

4. Вазифаи асосии ин намудҳои лейкоцитҳоро нависед.

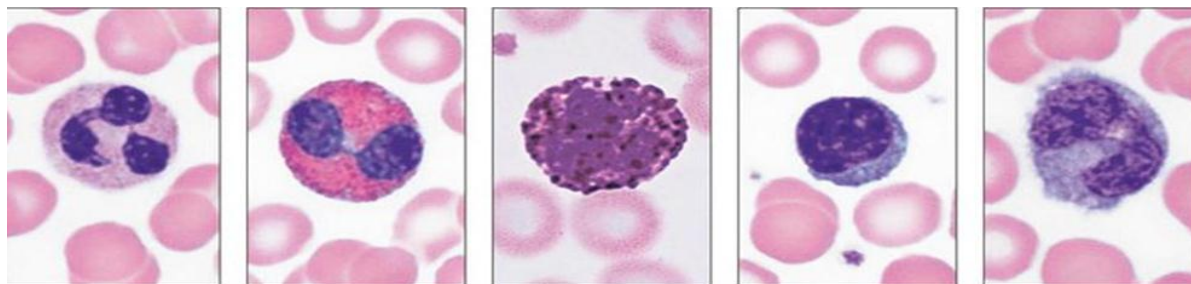

нейтрофил      эозинофил      базофил      лимфоцит      монофиц

[1]

5.i. Дар ҷадвал имунитети гуморалӣ ва ҳуҷайравӣ дода шудааст. Имунитети 1-ум ва 2-ум чӣ хел вазифаҳоро иҷро мекунад?

	1	2
а	эритроцит	Микробҳоро нест
в	антиген	мекунад
с	антитана	фагоситҳо
д	фагосити	бактерияҳо
		антителаҳо

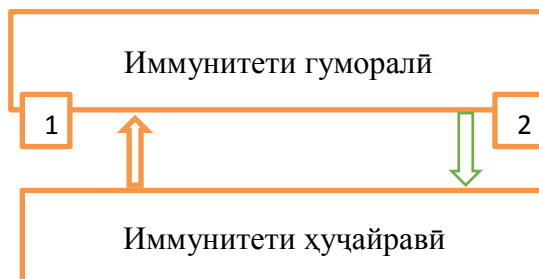

[2]

ii. Дар бораи имунитет маълумот додааст

- А. Р.Гук; А.Левенгук
- В. И.И.Мечников; П.Эрлих
- С. Д.И.Ивановский; Л.Пастер
- Д. Т.Шванн; М.Шлейден

[1]

6. Касалии вирусие,ки бо воситаи ҳаво паҳн мешавад

- а. Холера
- в. СПИД
- с. Герпес
- д. Лейшманиоз

[1]

7.i. Таъсири вакцинаи бесифат тайёршуда нисбати одам:

- а. Таъсир намекунад
- в. Таъсири баръакс мерасонад.
- с. Таъсири хуб мерасонад.
- д. Ба марг меоварад.

[1]

ii. Ба организм дар чӣ хел ҳолат вакцина карда намешавад? Ҷавобашро нависед.

8. Дар вақти дуруст наомадани гурӯҳҳои хун эритроцитҳо ба якдигар ҷафс шуда мемонанд. Ин ҳел ҳодисаро чӣ меноманд?

[1]

9. i. Аз сурат ҳайвони гармхунро ёбед ва нависед.



1



2

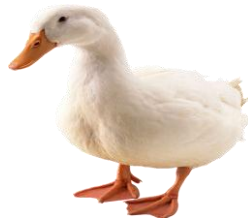

3



4

[1]

ii. Монандӣ ва фарқияти дили қурбоққа ва калтакалосро нависед.

Монандӣ	Фарқият

[2]

10. Қабатҳои девораи рағҳои хунгарде, ки дар сурат нишон дода шудааст номбар кунед ва вазифаи онҳоро тавсиф кунед.

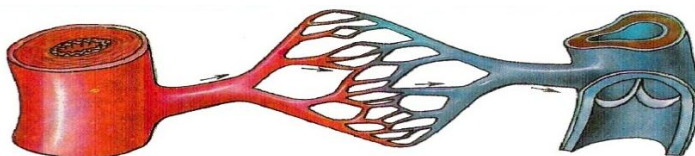

артерия

капилляр

вена

1. \_\_\_\_\_
2. \_\_\_\_\_
3. \_\_\_\_\_

[3]

11. Аз суратҳо истифода бурда, кори дилро тавсиф кунед.



[3]

12. Дар чадвал ҷумлаҳои муайянкунанда навишта шудааст, онҳоро бо ҳарфҳои «Д»-дуруст ва «Н»-нодуруст ишора кунед

Муайянкунанда	Д	Н
механизми асосии мубодилаи газҳо диффузия		
бо воситаи девораи капиллярҳо $O_2$ ба моеи бофтагӣ мегузарад		
мубодилаи газҳо дар шуш ба артерияи шуш мегузарад		
дар вақти нафасбарорӣ дар ҳаво 21% $O_2$ мешавад		
дар бофтаҳо хун аз гази $CO_2$ бой мешавад		

[1]

13. Типи нафаскашии занона чӣ ном дорад?

[1]

14. Ҳуҷраҳои ҳаётии шушро муайян кунед.

Ором нафаскашӣ	Чуқур нафаскашӣ	Чуқур нафасбарорӣ

[3]

15. Баъд аз кори вазнин нафаскашии одам тез мешавад. Барои чӣ?

[1]

Ҷадвали баллгузорӣ

савол	ҷавобҳо	балл	ахбори иловагӣ
1	i 1 хун; 2 лимфа; 3 моеи бофтагӣ; ii. Бо моддаҳои ғизоӣ таъмин мекунад. Аз моддаҳои нолозимӣ тоза мекунад	1 1 1 1	



2	нақлиётӣ	1	3 саволро интиҳоб мекунад
3	эритросити лама паҳншакл ва ядродор мебошад эритросити одам дойрашакл ва беядро мебошад	1 1	
4	ҳимоя	1	2 савол интиҳоб мекунад
5	i ҷавоб-Д. Фагоцитӣ, антитана. ҷавоб-В. И.И.Мечников; П.Эрлих	1 1 1	
6	ҷавоб-С. Герпес	1	
7	i ҷавоб-В таъсири баръакс мерасонад ii одам бемор бошад ё ки ба дигар касалиҳо сироят шуда бошад	1 2	
8	аглютинатсия	1	
9	i ғоз ii монандӣ- дилашон 3-хонагӣ. фарқият- медаҷаи калтакалос бо нимпарда ҷудо шудааст.	1 2	
10	беруна-мустаҳкам, чандир миёна-мустаҳкам,суфта даруна-коҳишкамкунӣ,мустаҳкамкунӣ	2	
11	Дар ҳолати оромӣ дар 1-дақиқа кашишхӯрии дил. Кашिशхӯрии дил ва набзи рағ дар ҳолати нишаста. Кашिशхӯрии дил ва набзи рағ дар ҳолати машқи ҷисмонӣ.	3	2 ҷавоб интиҳоб карда мешавад
12	1-д            4-н 2-д            5-д 3-н	1	3 ҷавоби дуруст интиҳоб мешавад
13	Нафасгирии синагӣ	1	
14	1-500мл, 2-1500мл, 3-1500 мл	3	
15	Дар ҳолати машқи ҷисмонӣ, набзи рағ ва кашишхӯрии дил тез мешавад.	1	
	ҳамагӣ-15	30	

**Рубрикае, ки барои падару модар аз рӯй натиҷаи баҳогузори  
ҷамъбасти пешниҳод карда мешавад**

Хонанда \_\_\_\_\_

Критерияи баҳогузорӣ	Сатҳи муваффақиятҳои хониш		
	Суст	Миёна	Баланд
Гардиши лимфа ва аҳамияти онро медонад	Дар тавсифи гардиши лимфа душвориҳо ҳис мекунад	Дар таҳлили алоқамандии байни системаи лимфа ,хун,моёи бофтагӣ ва лимфа ба хатогиҳо роҳ медиҳад	Бо ёрии микропрепарати тайёр хусусиятҳои сохти хучайраҳои хуни организмҳои гуногунро таҳлил карда нишон дода метавонад
Таркиб ва вазифаи хунро таҳлил карда метавонад	Дар ҷудо кардани моддаҳои таркиби хун душворӣ ҳис мекунад. Дар ҷудо кардани вазифаҳои хун ба хатогиҳо роҳ медиҳад	Дар ҷудо кардани вазифаҳои хун ба хатогиҳо роҳ медиҳад	Вазифаҳои нақлиётӣ,гомеостазӣ ва химояи хунро дуруст ҷудо мекунад
Бо ёрии микропрепарати тайёр хусусиятҳои сохти хучайраҳои хуни организмҳои гуногунро таҳлил мекунад	Дар ҷудо кардани хучайраҳои хуни организмҳои гуногун душворӣ ҳис мекунад	Дар ҷудо кардани шакл, ҳаҷм, миқдор ва доштан ё надоштани ядро ба хатогиҳо роҳ медиҳад	Бо ёрии микропрепарати тайёр хусусиятҳои сохти хучайраҳои хуни организмҳои гуногунро фаҳмонида метавонад
иммунитети гуморалӣ ва хучайравиро таҳлил мекунад	Дар тавсифи вазифаи лейкоцитҳои гуногун душворӣ ҳис мекунад	иммунитети гуморалӣ ва хучайравиро муқоиса карда метавонад	Вазифаҳои намудҳои гуногуни лейкоцитҳоро интиҳоб карда метавонад
Касалиҳои сироят кунанда ва гирифтани пеши роҳи онҳоро медонад	Дар номбар кардани хелҳои гуногуни касалиҳои сироят кунанда ба хатогиҳо роҳ медиҳад	Дар бораи касалиҳои исҳоли хуни амёбагӣ, фитофтороз, оба, лейшмания ва герпес маълумот медиҳад	Хусусиятҳои касалиҳои соддатаринҳо, замбуруғҳо, бактерияҳо ва вирусоварандаҳоро таҳлил карда метавонад

Системаи рағхоро таҳлил мекунад	Дар таҳлили гардиши хуни кушод ва сарбаста ба хатогоҳо роҳ медиҳад	Системаи гардиши хуни одамро медонад	Системаи рағҳои одам ва ҳайвонотро таҳлил карда метавонад
Механизми нафаскашӣ ва нафасбарориро таҳлил мекунад	Дар фаҳмонидани мубодилаи газҳо дар байни алвеола ва хун ба хатогоҳо роҳ медиҳад	Механизми нафаскашӣ ва нафасбарориро фаҳмонида метавонад	Ҷунҷоиши ҳаётии шушро муайян карда, дар ҳолати кори ҷисмонӣ ва оромӣ санҷидани нафаскашӣ дар як дақиқа ва муқоиса кардани онҳоро медонад

### Сўпоришҳо барои баҳодихии ҷамъбасти аз фанни «География»

*Аз таҷрибаи кори муаллими фанни география Тугашев Усмонбай Хамадуллаевич мактаби №8 таҳсилоти умумии ба номи С.Айнӣ, ноҳияи Сарыағашии вилояти Туркистон*

#### Синфи 7

#### Фан: География

#### Фасл: Географияи табиӣ «Атмосфера»

**Мавзӯ:** Атмосфера ва сохти он;

Обу-ҳаво элементҳои метеорологӣ;

Ҳодисаҳои номусоиди атмосфера

#### Мақсади таълимӣ:

7.3.2.1 тавсифи таркиби атмосфера;

7.3.2.2 сохт ва қабатҳои атмосфераро бо намуди графикӣ нишон дода, фаҳмондан;

7.3.2.6 аз рӯи нишондодҳои элементҳои метеорологӣ дар замини маҳал ҳарорат, фишор, шамол, абрнокӣ, боришот, наъмӣ аз рӯи нишондодҳои элементҳои метеорологӣ, материали графики синоптикӣ месозад;

7.3.2.7 илова бо компонентҳои маҳаллӣ ҳаракати номусоиди атмосфераро мушоҳида карда, чораҳои эҳтиётиро пешкаш мекунад.

#### Критерияҳои баҳогузори: Хонанда

✓ сохти атмосфераро муайян мекунад;

✓ сохт ва қабатҳои атмосфераро муқоиса карда, фарқияти онҳоро ба тарзи графикӣ мефаҳмонад;

✓ дар замини маҳали худ аз рӯи элементҳои метеорологӣ диаграмма ва график мекашад;

✓ дар ҷои истиқомати худ ҳаракати номусоиди обу-ҳаворо навишта расондан, чораҳои пешгирии онро аниқ мекунад;

## Соҳти маҳорати фикрронӣ: Донистан ва фаҳмидан, малакаи сатҳи боло

Вақти иҷро: 20 дақиқа

Супориши 1.

1. Газҳои таркиби атмосфера

- А. Азот
- В. Қабати ҳаво
- С. Гази карбон
- Д. Иловаҳо
- Е. Оксиген
- Ғ. Буғи об
- Г. Гидроген
- Н. Чанг-ғубор

2. Қабатҳои атмосфера ва фарқияти онро аниқ кунед

А) Аз рӯи расм қабатҳои атмосфераро мувофиқи қабат нависед.



В) Аз рӯи фарқияти як қабати атмосфераро аниқ кунед

1. Мувофиқи маълумотҳои элементҳои метеорологӣ дар замини маҳал график созед.

А) Диаграммаи чоркунҷаи ҳарорат ва графики миқдори боришоти шаҳри Нур-Султанро кашед.

Нишондиҳандаҳо	I	II	III	IV	V	VI	VII	VIII	IX	X	XI	XII
Ҳарорат (t °C)	-15	-14	-9	3	12	19	21	17	10	4	-5	-13
Боришот (мм)	17	12	13	22	35	33	53	32	23	30	20	18

[1]

t ° C															мм
20° C															54
15° C															48
10° C															42
5° C															36
0° C															30
-5° C															24
-10° C															18
-15° C															12
-20° C															6
	Қ	А	Н	С	М	М	Ш	Т	Қ	Ж	Қ	Қ	Ж		

В) Нишондодҳои чалвалро истифода бурда, амплитудайи солонاي хароратро ҳисоб кунед.

[1]

С) Нишондорҳои чадвалро истифода бурда, боришоти миёнаи солонаро ҳисоб кунед

[1]

4. Падидаи обу-ҳавоии маҳаллиро ба нақша пур кунед.

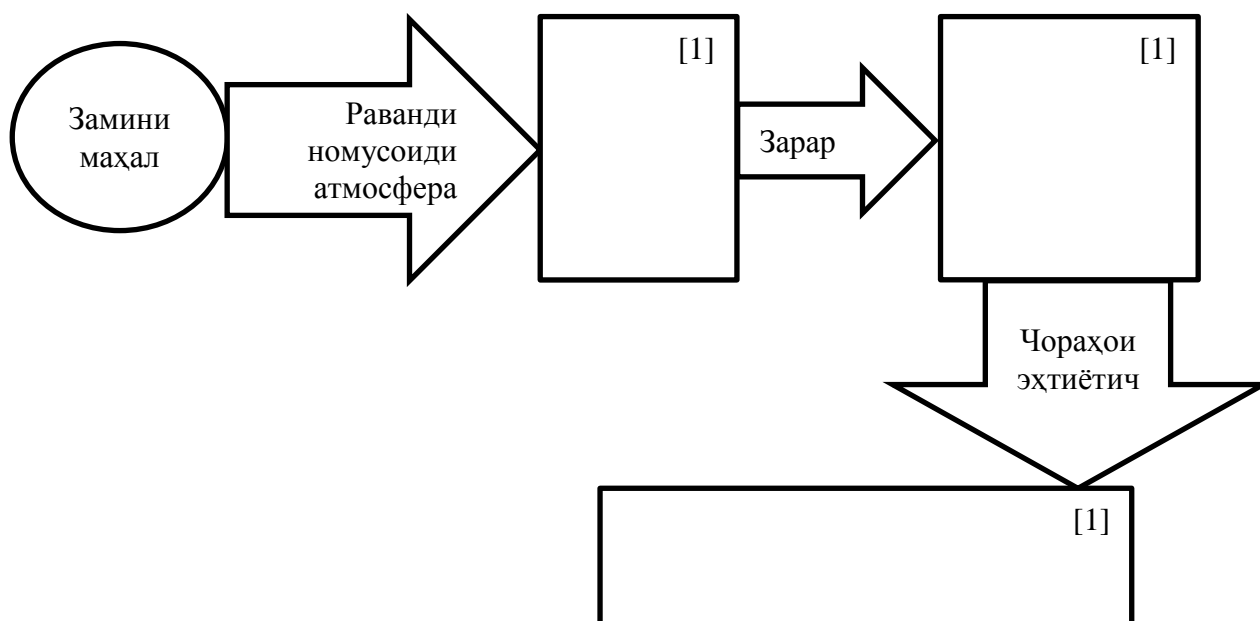

Критерияҳои баҳогузорӣ	Супориш №	Дескриптор	Балл
		Хонанда	
Тавсифи таркиби атмосфера	1	Таркиби атмосфераро аниқ мекунад	1
Сохт ва қабатҳои атмосфераро муқоиса карда, фарқияти онҳоро ба тарзи	2	Қабати тропосфераро менависад	1
		Қабати стратосфераро менависад	1
		Қабати мезосфераро менависад	1

графикӣ мефаҳмонад		Қабати термосфераро менависад	1
		Қабати экзосфераро менависад	1
		Фарқияти як қабати атмосфераро менависад	1
Аз рӯи нишондодҳои элементҳои метеорологи дар замини маҳал ҳарорат, фишор, шамол, абрнокӣ, боришот, наъми аз рӯи нишондодҳои элементҳои метеорологи материалӣ графикӣ синоптикӣ месозад	3	Диаграммаи чоркунҷаи ҳарорати ҳаворо дар замини маҳал месозад.	1
		Графикӣ миқдори боришоти замини маҳалро мекашад.	1
		Амплитудаи ҳарорати солонаи замини маҳалро месозад.	1
		Миқдори миёнаи боришоти солонаи замини маҳалро ҳисоб мекунад.	1
Илова бо компонентҳои маҳаллӣ ҳаракати номусоиди атмосфераро мушоҳида карда, чораҳои эҳтиётро пешкаш мекунад	4	Дар ҷои истиқомати худ ҳаракати номусоиди обу-ҳаворо навишта аниқ мекунад.	1
		Дар ҷои истиқомати худ зарари раванди обу-ҳаворо менависад.	1
		Дар ҷои истиқомати худ чораҳои пешгирии таъсири обу-ҳавои номусоидро пешниҳод мекунад.	1
Балли умумӣ			14

### 7.3. Рубрикае, ки барои падару модар аз рӯи натиҷаи баҳогузори чамъбасти аз фасли «Атмосфера» пешниҳод карда мешавад.

Хонанда \_\_\_\_\_

Критерияҳои баҳогузорӣ	Оқу жетистігінің деңгейі		
	Миёна	Хуб	Аъло
Таснифи таркиби атмосфера	Ба таснифи таркиби атмосфера мушкилӣ мекашад.	Дар таснифи таркиби атмосфера ба хатогиҳо роҳ медиҳад.	Парамерти таркиби атмосфераро муқоиса карда менависад.
Сохт ва қабатҳои атмосфераро муқоиса карда, фарқияти онҳоро ба тарзи графикӣ мефаҳмонад	Сохт ва қабатҳои атмосфераро муқоиса карда, фарқияти онҳоро ба тарзи графикӣ фаҳмондан мушкили мекашад.	Сохт ва қабатҳои атмосфераро муқоиса карда, фарқияти онҳоро ба тарзи графикӣ фаҳмондан, ба хатогиҳо роҳ медиҳад	Сохт ва қабатҳои атмосфераро муқоиса карда, фарқияти онҳоро менависад

<p>Аз рӯи нишондодҳои элементҳои метеорологӣ дар замини маҳал ҳарорат, фишор, шамол, абрнокӣ, боришот, наъмӣ аз рӯи нишондодҳои элементҳои метеорологӣ материали графикаки синоптикӣ ҷудо мекунад.</p>	<p>Аз рӯи нишондодҳои элементҳои метеорологӣ дар замини маҳал ҳарорат, фишор, шамол, абрнокӣ, боришот, наъмӣ аз рӯи нишондодҳои элементҳои метеорологӣ материали графикаки синоптикӣ навиштан мушкилӣ мекашад.</p>	<p>Аз рӯи нишондодҳои элементҳои метеорологӣ дар замини маҳал ҳарорат, фишор, шамол, абрнокӣ, боришот, наъмӣ аз рӯи нишондодҳои элементҳои метеорологӣ материали графикаки синоптикӣ дар навиштан ба ҳатогиҳо роҳ медиҳад.</p>	<p>Аз рӯи нишондодҳои элементҳои метеорологӣ дар замини маҳал ҳарорат, фишор, шамол, абрнокӣ, боришот, наъмӣ аз рӯи нишондодҳои элементҳои метеорологӣ материали графикаки синоптикӣ ба харитабо аломатҳои шартӣ мегузаронад.</p>
<p>Илова бо компонентҳои маҳаллӣ ҳаракати номусоиди атмосфераро мушоҳида карда, ҷораҳои эҳтиётиро пешкаш кардан мушкилӣ мекашад.</p>	<p>Илова бо компонентҳои маҳаллӣ ҳаракати номусоиди атмосфераро мушоҳида карда, ҷораҳои эҳтиётиро пешкаш кардан ба ҳатогиҳо роҳ медиҳад.</p>	<p>Илова бо компонентҳои маҳаллӣ ҳаракати номусоиди атмосфераро мушоҳида карда, ҷораҳои эҳтиётиро хангоми пешкаш кардан ба ҳатогиҳо роҳ медиҳад.</p>	<p>Илова бо компонентҳои маҳаллӣ ҳаракати номусоиди атмосфераро мушоҳида карда, ҷораҳои эҳтиётиро пешкаш намуда менависад.</p>

*Аз таҷрибаи кори муаллими фанни география Тугашев  
Усмонбай Хамадуллаевич мактаби №8 таҳсилоти умумии ба  
номи С.Айнӣ, ноҳияи Сарыағаш вилояти Туркистон*

## **Синфи 7**

### **Фан: География**

#### **Спетсификатсия баҳогузори чамъбасти чоряки-3**

Шарҳи баҳогузори чамъбасти чоряки 3

**Вақти иҷро – 40 дақиқа**

**Шумораи балл -25**

#### **Намудҳои супоришҳо:**

**СБИ** - супоришҳои бисёр интиҳобӣ;

**ЧК** – супориши ҷавоби кӯтоҳ;

**ЧП** – супориши ҷавоби пурра

### **Сохти баҳогузори чамъбасти**

Ин нусха 8 саволи тести дар бар мегирад, ки бисёр саволҳои тести ва ҷавобҳои кӯтоҳ/пурра иборат аст.

Аз супоришҳои тести хонанда як ҷавоби дурустро интихоб мекунад.

Хонанда ба саволҳои супоришҳои кӯтоҳ бо як калима, ёки бо ҷумлаи кӯтоҳ ҷавоб медиҳад. Ба саволҳои пурра хонанда бояд ҷавоби пурра диҳад. Ба қобилияти хонанда дар таҳлил ва истифодаи донишҳои географӣ аз рӯи натиҷаи кори онҳо баҳо гузошта мешавад. Супориш метавонад аз якчанд воҳидҳои сохторӣ иборат бошад.



### Тавсифи супоришҳо аз рӯи баҳогузори чамъбасти чоряки 3

Фасл	Мақсади санчиш	Сатҳи малакаи фикрронӣ	Шумораи супориш *	Супориш № *	Намуди супориш*	Вақти иҷро, дақ*	Балл *	Шумораи балл
Географияи табиӣ - <i>Биосфера</i>	7.3.4.1 Сохт, сарҳад ва хосиятҳои биосфераро муайян мекунад.	Доништан ва фаҳмидан	1	1	ЧК	2	1	12
	7.3.4.2 таркиб ва намуди хокро муайян намуда, сохти хокро ба намуди график нишон медиҳад.	истифодабари	1	4	ЧК	4	2	
	7.3.4.3 Паҳншавии намуди хокҳои Қазоқистонро муайян мекунад.	истифодабари	1	5	ЧК	2	2	
	7.3.4.5 Тасниф ва ҳалли роҳҳои муаммоҳои экологии хокро омӯхта, пешкаш мекунад.	Малакаи сатҳи баланд	1	7	ЧП	10	6	
Географияи табиӣ – <i>Ноҳияҳои табиӣ</i>	7.3.5.1 қабатҳои географӣ, материкҳо ва уқёнусҳо, зонаҳо ва минтақаҳо, ландшафт ва ташкилҳои комплексҳои табиӣ ноҳиявиро мефаҳмонад.	Доништан ва фаҳмидан	1	2	ЧК	2	2	6
	7.3.5.2 тавсифи компонентҳои табиӣ дар заминҳои маҳал илова ба дараҷаҳои гуногуни комплексҳои табиӣ аз нақшаи додашуда.	истифодабари	1	6	ЧК	5	4	
Географияи иҷтимоӣ – <i>Географияи аҳолии</i>	7.4.1.1 Таснифи этнолингвистии аҳолии ҷаҳонро шарҳ медиҳад.	доништан ва фаҳмидан	1	3	ЧК	2	2	7
	7.4.1.4 Зарурияти ҳамоҳангии байни миллатҳо ва диниро дар заминаи фарогирии иловагии ҷузъи Қазоқистон таъмин менамояд ва роҳҳои ташаккули онро таъмин мекунад.	Малакаи сатҳи баланд	1	8	ЧП	13		
<b>Ҷамағӣ</b>			<b>8</b>			<b>40</b>	<b>5</b>	<b>5</b> <sup>2</sup>
<i>Эзоҳ: * - Фаслҳои дигаргуншаванда</i>								

### Супоришҳои баҳогузори чамъбасти чоряки 3

1. Қабати аз қабати атмосфера поён ва аз қабатҳои гидросфера ва литосфера боло ҷойгиршуда:

- A) Атмосфера
- B) Биосфера
- C) Гидросфера
- D) Литосфера
- F) Қабати географӣ

[1]

2. Ташаккулёбии маҷмӯи табииро аз хурд ба калон ҷойгир кунед.

Биёбон

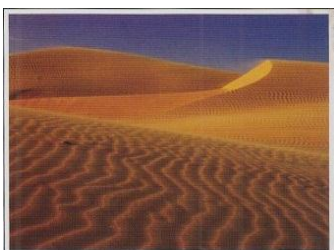

1

Уқёнус



2

Кӯҳ



3

[1]

3. 3 гурӯҳи забонҳои додашуда, оила ва миллатро нависед.

Оилаи забон	Гурӯҳи забон	Халқҳо
	Гурӯҳи турки	

[2]

4. Намуди таркиби хокро аниқ карда, сохташро бо намуди графикӣ нишон диҳед.

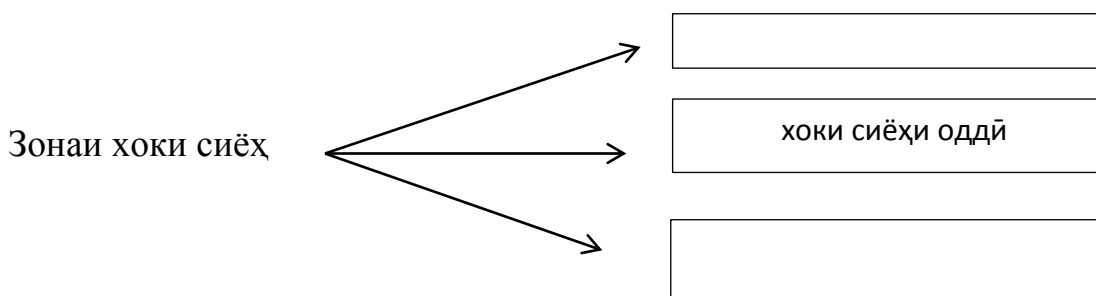

[2]

5. Паҳншавии намудҳои хоки Қазоқистонро аниқ кунед.

Намудҳои хок	Таркиби гумуснокӣ %	Ғафсии қабати гумуснокӣ , см
		40 – 80
	0,7 -1,2	

[2]

6. Тавсифи маҷмӯи табиӣ дар замини маҳал.

Номи маҷмӯи табиат	Релефи замин	Канданиҳои ғоиданок	Обҳои дохилӣ	Зонаҳои табиӣ

[4]

7. Таҳлили муаммоҳои экологии хок.

А) Аз расмҳои додашуда, намудҳои эрозияи хокро аниқ карда, роҳҳои пайдоиши онро нависед. \_\_\_\_\_ [2]



Б) Масъалаҳои роҳҳои ҳалро пешниҳод кунед.

(a) \_\_\_\_\_ [1]

(b) \_\_\_\_\_ [1]

(c) \_\_\_\_\_ [1]

(d) \_\_\_\_\_ [1]

8. Дар Қазоқистон ризогии байни миллатҳо ва динҳоро исбот кунед ва роҳҳои ташаккули онро пешниҳод кунед.

(a) Тавсифи мақсади ҳамдӯстии давлатҳои ҷаҳон: \_\_\_\_\_ [1]

(b) Мақсади ташкили Ассамблеяи халқҳои Қазоқистон: \_\_\_\_\_ [1]

(c) Вазифаи асосии Ассамблеяи халқҳои Қазоқистон: \_\_\_\_\_ [1]

(d) Зарурати қабули қонун «Дар бораи озодии вичдон ва иттиҳодияҳои динӣ»-ро таҳлил кунед: \_\_\_\_\_ [1]

(e) Ғояҳои миллатҳо ва миллатҳои сокини кишвар: \_\_\_\_\_ [1]

### Ҷадвали баҳогузорӣ

№	Ҷавобҳо	Балл	Ахбори илова
1	1. В)	1	
2	a. Укёнус b. Кӯҳ c. Биёбон	1 1 1	
3	a. Сулолаи Олтой c. Қазоқҳо	1 1	Дигар ҷавобҳо ҳам дуруст
4	a. Хоки сиёҳи манфӣ b. Хоки сиёҳи чанубӣ	1 1	
5	a. Хоки сиёҳ ,иктибос , 4-13% b. Хокҳои чигарӣ, 25-30см	1 1	
6	a. Кишварҳои паст кӯҳӣ b. Ангишт санг, мис, оҳан c. Есил, Нура, Қорғалжын, кули Тениз d. Биёбон , зонаи дашт	1 1 1 1	Дигар ҷавобҳо ҳам дуруст
7	a. Эрозияи шамол b. Эрозия об c. Рекултивация d. Шинондани ҷангалҳо e. Киштукор ба таври уфуқӣ ва нишебии кӯҳ f. Мустаҳкам кардани ҷойҳои баландтарин	1 1 1 1 1 1	Дигар ҷавобҳо ҳам дуруст
8	a. Миллат – ҳифз ва эҳтироми арзишҳои фарҳангӣ ҳалли масъалаҳои амнияти ҷаҳонӣ ва пайдории сулҳ b. Нигоҳ доштани муносибати этникӣ ва динӣ d. Ташақулли ватандӯстӣ, тарғиби модели робитаи динҳо. c. Қабул ва рад кардани дин ҳуқуқи дуруст аст, такмили толерантӣ. d. Пешгирии низоҳо	1  1  1 1 1	Дигар ҷавобҳои дуруст ҳам қабул мешавад.
Балли умумӣ		25	

*Аз таҷрибаи кори муаллими фанни география Тугашев Усмонбай Хамадуллаевич мактаби №8 таҳсилоти умумии ба номи С.Айнӣ, ноҳияи Сарыағачи вилояти Туркистон*

#### Синфи 9

**Фан:** География

**Фасл:** 9.1. «Тадқиқотҳои географӣ ва тадқиқотчиён»

**Мавзӯ:** Тадқиқоти географҳои Қазоқистон. Муаммоҳои тадқиқотҳои

илмий географҳои ҳозиразамон. Номгузори объектҳо ва падидаҳои географӣ

**Мақсади таълимӣ:** 9.1.1.1 Дар бораи тадқиқотчиёни ба тараққиёти илмӣ география сахмгузошта маълумот медиҳад;

9.1.1.3 Хусусиятҳои номгузори объектҳо ва падидаҳои географиро муайян мекунад;

9.1.1.5 Натиҷаҳои тадқиқот дар шаклҳои гуногуни илмӣ пешниҳод карда мешавад.

**Критерияҳои баҳогузорӣ** *Хонанда*

✓ Аҳамияти тадқиқотчиёни Қазоқистонро, ки дар тараққиёти илмӣ география сахм гузоштаанд, тавсиф мекунад;

✓ Маъноӣ хусусиятҳои номгузори объектҳо ва падидаҳои географиро мефаҳмонад;

✓ Пешниҳоди натиҷаҳои тадқиқот дар шаклҳои гуногун.

✓ **Сатҳи маҳорати фикрронӣ:** Истифобарӣ, малакаи сатҳи боло

**Вақти иҷро:** 20 дақиқа

*Супориш*

1. Муқоисаи соҳаҳои тадқиқоти тадқиқотчиёни Қазоқистон [3]

1. Қ.Сатбаев А. Географияи саноатии Қазоқистонро

омӯхтааст.

2. Н.Муқитанов В. Соҳаи геоглогии кони кӯҳиро омӯхтааст.

3. Б.Двоскин С. Хулосаҳои асоси географияи назариявиро

омӯхтааст.

Таҳлил кардааст

1- ; 2 - ; 3 - ;

1. Намудҳои топонимикаҳои додашударо тавсиф кунед ва мисол оред.

[3]

№	Таснифоти топонимика	Нишондоди географӣ	Мисол
1	Ойконим		
2	Ороним		
3	Лимноним		

3. Дар асоси тадқиқоти худ, дар мавзӯи "Шокан - сайёҳи ҷасур" эссе нависед. (30-40 калима)

Мундариҷа

Қисми асосӣ

Хулоса

Талабот ба эссе:

1. Мундариҷа. Мазмун ва далелҳои мавзӯӣ бояд хулоса карда шавад.

2. Қисми асосӣ: Вобаста ба мавзӯӣ: назария, факт, ғоя, мондани саволҳои ахборӣ ва ғайра истифодаи далелҳо (аргументация).

Мисол:

1. Намунаи шарҳи далели (факт) ҷумлаҳои ҳатмӣ;

2. Намунаи шарҳи далели (факт) ҷумлаҳои ҳатмӣ;

3. Хулоса. Хулосаи мантикии далелҳо ва далелҳои онҳо.

Критерияҳои баҳогузорӣ	Супориш №	Дескриптор	Балл
		Хонанда	
Аҳамияти тадқиқотчиёни Қазоқистонро, ки дар тараққиёти илмӣ география сахм гузоштаанд, тавсиф мекунад	1	Соҳаҳои тадқиқоти Қ.Сатбаевро дуруст муайян мекунад.	1
		Соҳаҳои тадқиқоти Н.Муқитановро дуруст муайян мекунад	1
		Соҳаҳои тадқиқоти Б.Двоскинро дуруст муайян мекунад	1
Маъноӣ хусусиятҳои номгузори объектҳо ва падидаҳои географиро мефаҳмонад	2	Маъноӣ топоними ойконимро мефаҳмонад, мисол меорад.	1
		Маъноӣ топоними оронимро мефаҳмонад, мисол меорад.	1
		Маъноӣ топоними лимнонимро мефаҳмонад, мисол меорад.	1
Пешниҳоди натиҷаҳои тадқиқот дар шаклҳои гуногун.	3	Дар эссе моҳияти асосии мавзӯро нишон медиҳад;	1
		Мувофиқи мавзӯ: назария, факт, далелҳо меорад;	1
		Хулосаи мантикии далелҳо ва ҷамъбасти далелҳоро менависад;	1
		Аҳамияти сафари Ш.Уалихановро тавсиф мекунад;	1
Ҳамагӣ			10

**9.1. Рубрикае, ки барои падару модарон аз рӯи натиҷаи баҳогузори ҷамъбасти аз фасли «Тадқиқотҳои географӣ ва тадқиқотчиён» пешниҳод карда мешавад**

Хонанда \_\_\_\_\_

Критерияҳои баҳогузорӣ	Сатҳи муваффақиятҳои таълим		
	миёна	хуб	аъло
Аҳамияти тадқиқотчиёни Қазоқистонро, ки дар тараққиёти илмӣ география сахм гузоштаанд, тавсиф мекунад.	Аҳамияти тадқиқотчиёни Қазоқистонро, ки дар тараққиёти илмӣ география сахм гузоштаанд, барои тавсиф кардан мушкилӣ мекашад.	Аҳамияти тадқиқотчиёни Қазоқистонро, ки дар тараққиёти илмӣ география сахм гузоштаанд, барои тавсиф кардан ба ҳатогихо роҳ медиҳад.	Аҳамияти тадқиқотчиёни Қазоқистонро, ки дар тараққиёти илмӣ география сахм гузоштаанд, дуруст муайян мекунад.

Маъноии хусусиятҳои номгузории объектҳо ва падидаҳои географиро мефаҳмонад.	Ҳангоми маъноии хусусиятҳои номгузории объектҳо ва падидаҳои географиро фаҳмондан мушкилӣ мекашад.	Маъноии хусусиятҳои номгузории объектҳо ва падидаҳои географиро барои фаҳмондан ба хатогихо роҳ медиҳад.	Маъноии хусусиятҳои номгузории объектҳо ва падидаҳои географиро дуруст мефаҳмонад.
Пешниҳоди натиҷаҳои тадқиқот дар шаклҳои гуногун.	Ҳангоми натиҷаҳои тадқиқотро дар намуди эссе навиштан, мушкилӣ мекашад	Вобаста ба мавзӯ: назария, фактҳо, далелҳо пешниҳод кардан ба хатогихо роҳ медиҳад; Дар навиштани хулоса ва ҷамъбасти далелҳои мантиқӣ ба хатогихо роҳ медиҳад.	Натиҷаҳои тадқиқотро дар намуди эссе дуруст менависад.

### **Намунаи супоришҳо барои баҳогузории ҷамъбасти аз фанни « Таърихи Қазоқистон»**

*Аз таҷрибаи кори муаллимаи фанни таърих Эсанбоева Саёҳат Урунбаевна  
мактаби №8 таҳсилоти умумии ба номи С.Айнӣ, ноҳияи Сарыағаш вилояти  
Туркистон*

*Синфи 6*

**Боб «Қазоқистон дар аввали асрҳои X-XIII»**

*Мавзӯ:*

Давлати Қорахониҳо. Найманҳо, керейитҳо ва жалойирҳо.

Маданияти моддӣ ва маънавии туркҳо.

*Мақсади дарс:*

6.3.1.4 мафҳумҳои таърихи истифода бурда, фаҳмонидани хусусиятҳои заминдорӣ давлати Қорахониҳо;

6.3.1.3 хусусиятҳои тараққиёти давлатҳои асри X ва аввали асри XIII-ро фаҳмонидан, фарқият ва ҷиҳатҳои монандии онҳоро муайян намудан;

6.2.2.5 шарҳ додани муваффақиятҳои хунармандони кӯчманчиён.

*Баҳогузори критериявӣ: Хонанда*

– мафҳумҳои таърихи истифода бурда, хусусиятҳои заминдорӣ давлати Қорахонихоро мефаҳмад;

– хусусиятҳо ва ҷиҳатҳои монандии давлатҳои Найман, Керей ва Жалойирхоро муайян мекунад ;

– тавсифи муваффақиятҳои хунармандони кӯчманчиён.

*Дарҷаи малакаи фикрронӣ:* Доништан ва фаҳмидан. Истифодабарӣ

*Вақти иҷро:* 20 дақиқа

*Вазифа*

1. Мафҳумҳои таърихи истифода бурда, намуди заминдорӣ

давлати Қорахониҳоро муқоиса намоед:

1	Иқта	А	Ҳиссаи заминдории руҳониён
2	Мулк	В	Моликияти хусусӣ
3	Вақф	С	Заминҳое, ки ҳоқон барои хизмат нишондодашон ҳадякарда

Ҷавобҳо

1	2	3

2. Хусусият ва ҷиҳатҳои монандии давлатҳои Найман, Керей ва Жалойирҳоро аниқ карда нависед:



### Вазифаи 3. Тавсифи муваффақиятҳои ҳунармандии кўчманчиён

Хусусияти асбобҳои аз пӯст сохташудаи кўчманчиён	Хусусияти чизҳои аз пашм бофташудаи кўчманчиён	Хусусияти асбобҳои аз устухон сохташудаи кўчманчиён

Баҳогузори критериявӣ	Вазифа №	Дескриптор	Балл
		ҳонанда	
Мафҳуми таърихи истифода бурда, хусусияти заминдории давлати Қорахониҳоро муқоиса мекунад	1	Иқтаро муқоиса мекунад	1
		Моликияти хусусиро муқоиса мекунад	1
		Вақфро муқоиса мекунад	1
Хусусият ва ҷиҳатҳои монандии давлатҳои Найман, Керей ва Жалойирҳоро аниқ мекунад	2	Хусусиятҳои давлати Найманҳоро аниқ мекунад;	1
		Хусусиятҳои давлати Керейҳоро аниқ мекунад;	1
		Хусусиятҳои давлати Жалойирҳоро аниқ мекунад;	1
		Ҷиҳатҳои монандии давлатҳои Найман, Керей ва Жалойирҳоро аниқ мекунад	1
Муваффақиятҳои ҳунармандии кўчманчиёнро тавсиф	3	Хусусияти асбобҳои аз пӯст сохташудаи кўчманчиёнро тавсиф мекунад;	1



мекунад		Хусусияти чизҳои аз пашм бофташудаи кўчманчиёро тавсиф мекунад ;	1
		Хусусияти асбобҳои аз устухон сохташудаи кўчманчиёро тавсиф мекунад ;	1
<i>Балли умумӣ</i>			<i>10</i>

*Рубрика барои маълумот додан ба падару модарон вобаста ба натиҷаи баҳогузориҳои ҷамъбасти оид ба боби « Қазоқистон дар аввали асрҳои X – XIII »*

<i>Баҳогузориҳои критериявӣ</i>	<i>Паст</i>	<i>Сатҳи муваффақиятҳои дониш</i>		
			<i>Миёна</i>	<i>Баланд</i>
Мафҳумҳои таърихи истифода бурда, хусусиятҳои заминдорӣ давлати Қорахониҳоро муқоиса мекунад	Мафҳумҳои таърихи истифода бурда, дар муқоиса кардани хусусиятҳои заминдорӣ давлати Қорахониҳо душворӣ мекашад		Мафҳумҳои таърихи истифода бурда, дар муқоиса кардани хусусиятҳои заминдорӣ давлати Қорахониҳо ба ҳатогиҳо роҳ медиҳад	Мафҳумҳои таърихи истифода бурда, хусусияти заминдорӣ давлати Қорахониҳоро дуруст муқоиса мекунад
Хусусият ва ҷиҳатҳои монандии давлатҳои Найман, Керей ва Жалойирҳоро аниқ мекунад	Дар аниқ кардани хусусият ва ҷиҳатҳои монандии давлатҳои Найман, Керей ва Жалойирҳо душворӣ мекашад		<i>Дар аниқ кардани хусусият ва ҷиҳатҳои монандии давлатҳои Найман, Керей ва Жалойирҳо ба ҳатогиҳо роҳ медиҳад</i>	Хусусият ва ҷиҳатҳои монандии давлатҳои Найман, Керей ва Жалойирҳоро дуруст аниқ мекунад
Муваффақиятҳои хунармандии кўчманчиёро тавсиф мекунад	Дар тавсифи муваффақиятҳои хунармандии кўчманчиён душворӣ мекашад		Дар тавсифи муваффақиятҳои хунармандии кўчманчиён ба ҳатогиҳо роҳ медиҳад	Муваффақиятҳои хунармандии кўчманчиёро дуруст тавсиф мекунад

*Боби «Равнақи хонигарии Қазоқ дар асрҳои XVI – XVII »*

*Мавзӯ:*

Пурқувват шудани хонигарии Қазоқ дар давраи Қосимхон.

Зиддиятҳои қазақу чунғор дар давраи Чангирхон.

Соҳти иҷтимоии хонигарии Қазоқ.

*Мақсади дарс:*

6.3.2.6 Таҳлили сиёсати берунии хонҳои Қазоқ;

6.3.2.7 Баҳогузори ба маҳорат ва мардонагии аскарони қазоқ дар муҳорибаи Орбулак;

6.1.2.1 Муайян намудани мавқеи гурӯҳҳои иҷтимоӣ дар хониғарии Қазоқ.

*Баҳогузори критериявӣ: Хонанда*

– Сиёсати берунии давраи Қосимхонро таҳлил мекунад;

– Дар муҳорибаи Орбулак барои маҳорат ва мардонагии аскарони қазоқ баҳо мегузорад:

– Мавқеи гурӯҳҳои иҷтимоии хониғарии қазоқро муайян мекунад.

*Дарачаи малакаҳои фикрронӣ: Истифодабарӣ. Малакаҳои дарачаи олий*

*Вақти иҷро: 20 дақиқа*

*Вазифаҳо*

*Вазифаи 1. Сиёсати берунии Қосимхонро таҳлил намоед.*



[https://www.google.kz/search?q=қасым+хан&source=lnms&tbn=isch&sa=X&ved=0ahUK Ewinxvy\\_ts\\_jAhWJjosKHQXwDacQ\\_AUIESgB&biw=1366&bih=684#imgrc=s0PmuuBm](https://www.google.kz/search?q=қасым+хан&source=lnms&tbn=isch&sa=X&ved=0ahUK Ewinxvy_ts_jAhWJjosKHQXwDacQ_AUIESgB&biw=1366&bih=684#imgrc=s0PmuuBm)

2. Аз суратҳои истифода бурда, ба саволҳои зерин ҷавоб диҳед.



<https://www.google.kz/search?q=орбулак+шайқасы&tbn=isch&tbs=ring>

1. Навигарии санъати ҳарбии қазоқҳои давраи Қанғирхонро номбар кунед.

2. Дар муҳорибаи Орбулак ба маҳорат ва мардонагии санъати ҳарбии аскарони қазоқ баҳо диҳед

---

*Вазифаи 3. Мавқеи гурӯҳи зерини иҷтимоии хониғарии Қазоқро муайян карда, хизмати онҳоро тавсиф кунед.*

Зодагонҳо-табакаи болой	Хизмати онҳо	Табакаи поёнӣ	Хизмати онҳо

Гуруҳи иҷтимоӣ: Султон, Баҳодур, Би, Хон

<i>Баҳогузори критериявӣ</i>	<i>Вазифа №</i>	<i>Дескриптор</i>	<i>Балл</i>
		<i>Хонанда</i>	
Сиёсати берунии Қосимхонро таҳлил мекунад	1	1 чараёни сиёсати берунии Қосимхонро таҳлил мекунад	1
		2 чараёни сиёсати берунии Қосимхонро таҳлил мекунад	1
		3 чараёни сиёсати берунии Қосимхонро таҳлил мекунад	1
		4 чараёни сиёсати берунии Қосимхонро таҳлил мекунад	1
Дар муҳорибаи Орбулақ ба маҳорат ва мардонагии аскарони қазоқ баҳо мегузорад	2	Навигариҳои санъати ҳарбии қазоқҳои давраи Ҷангирхонро номбар мекунад	1
		Дар муҳорибаи Орбулақ ба маҳорат ва мардонагии аскарони қазоқ баҳо медиҳад	1
Мавқеи гуруҳи иҷтимоии хонигарии Қазоқро муайян мекунад	3	Мавқеъ ва хизмати султонҳоро нишон медиҳад	1
		Мавқеъ ва хизмати баҳодуронро нишон медиҳад	1
		Мавқеъ ва хизмати бихоро нишон медиҳад	1
		Мавқеъ ва хизмати хонҳоро нишон медиҳад	1
<i>Балли умумӣ</i>			<i>10 балл</i>

*Рубрика барои маълумот додан ба падару модарон вобаста ба натиҷаи баҳогузори ҷамъбасти оид ба боби «Равнақи хонигарии Қазоқ дар асрҳои XVI – XVII»*

<i>Баҳогузори критериявӣ</i>	<i>Сатҳи муваффақиятҳои дониш</i>		
	<i>Паст</i>	<i>Миёна</i>	<i>Баланд</i>
Сиёсати берунии Қосимхонро таҳлил	Дар таҳлили сиёсати берунии	Дар таҳлили сиёсати берунии Қосимхон	Сиёсати берунии Қосимхонро дуруст

мекунад	Қосимхон азоб мекашад	ба хатогиҳо роҳ медихад	таҳлил мекунад
Дар муҳорибаи Орбулак ба маҳорат ва мардонагии аскарони қазоқ баҳо медихад	Дар баҳо додан ба маҳорат ва мардонагии аскарони қазоқ дар муҳорибаи Орбулак душворӣ мекашад	Дар баҳо додан ба маҳорат ва мардонагии аскарони қазоқ дар муҳорибаи Орбулак ба хатогиҳо роҳ медихад	Дар муҳорибаи Орбулак ба маҳорат ва мардонагии аскарони қазоқ баҳо медихад
Мавқеи гурӯҳи ичтимоии хонигарии Қазоқро аниқ мекунад	Дар аниқ кардани гурӯҳи иҷтимоии хонигарии қазоқ душворӣ мекашад	Дар аниқ кардани гурӯҳи иҷтимоии хонигарии Қазоқ ба хатогиҳо роҳ медихад	Мавқеи гурӯҳи ичтимоии хонигарии Қазоқро аниқ мекунад

### Синфи 7

#### Боб «Хонигарии Қазоқ дар асри XVIII»

*Мавзӯ:*

Муҳорибаҳои қазоқу чунғор.

Сиёсати дохилӣ ва берунии Абилайхон

*Мақсади дарс:*

7.3.2.1 Фаҳмонидани роли хонҳо ва баҳодурҳои қазоқ дар муборизаи зидди чунғор;

7.3.2.3. Баҳогузори ба сиёсати дохилӣ ва берунии Абилайхон.

*Баҳогузори критериявӣ: Хонанда*



– Роли хонҳо ва баҳодурҳои машҳури қазоқро дар муборизаи зидди чунғор муайян мекунад;



– Ба натиҷаи сиёсати дохилӣ ва берунии Абилайхон баҳо мегузорад.

*Дарҷаи малакаҳои фикронӣ: Истифодабарӣ. Дарҷаи малакаҳои олий*

*Вақти иҷро: 20 дақиқа*

*Вазифаи 1.* Ба хонҳо ва баҳодурҳои машҳури қазоқ дар муборизаи зидди чунғор тавсифи додашударо муқоиса кунед

1.	Абулхайрхон 	А	Саркарда, дипломат, ташкилкунандаи мубориза бар зидди чунғор. Ҳамкори фаёли Абилайхон.
2.	Бугенбой баҳодур 	В	Аз синни понздаҳсолагӣ бар зидди чунғорҳо ҷанг кардааст, номи худро пинҳон дошта худро Сабалақ номид. Дар байни ҳамзамонон бо ўҳдабарой ва ростқавлии худ фарқ мекунад. Дар гирди худ одамони ростқавл инчунин фаёлро

			чамъ карда тавонист.
3.	Абилайхон 	С	Саркарда, ба қувваи мусаллаҳи калон роҳбарӣ кардааст, барои қаҳрамониҳои дар ҷанг нишон додаш Абилайро « Дарабозим» номидаанд.
4.	Райимбек баҳодур 	Д	Хизматчиҳои давлатест, ки дар анҷумани Ордабаси саркардаи тамоми қувваҳои мусаллаҳи умумихалқӣ интиҳоб шуд, хони ҷузи Хурд
5.	Қабанбой баҳодур 	Е	Баҳодури намоёни аз авлоди албани ҷузи Калон, яке аз ташкилкунандагони муборизаи озодихонаи зидди ҷунғор.

[https://www.google.kz/search?biw=1366&bih=635&tbm=isch&sa=1&ei=c6g2XaOTI\\_CJk74P9Kqu аА&q=батырлар+мен+хандар](https://www.google.kz/search?biw=1366&bih=635&tbm=isch&sa=1&ei=c6g2XaOTI_CJk74P9Kqu аА&q=батырлар+мен+хандар)

1

2

3

4

5

*Вазифаи 2.* Дар мавҷӯи «Сиёсати дохилӣ ва берунии Абилайхон» эссе нависед.

Критерияи эссе:

- Оиди сиёсати дохилии Абилайхон аз 2 зиёд маълумот додан;
- Оиди сиёсати берунии Абилайхон аз 2 зиёд маълумот додан;
- Ба сиёсати гузарондаи Абилайхон хулоса карда баҳо додан.

Баҳогузоришкритериявӣ	Вазифа №	Дескриптор	Балл
		Хонанда	
Роли хонҳо ва баҳодурҳои машҳури қазоқ дар муборизаи зидди ҷунғорро муайян мекунад	1	Дар муборизаи зидди ҷунғор роли Абулхайрхонро муайян мекунад	1
		Дар муборизаи зидди ҷунғор роли Бугенбой баҳодурро муайян мекунад	1
		Дар муборизаи зидди ҷунғор роли Абилайхонро муайян мекунад	1
		Дар муборизаи зидди ҷунғор роли Райимбек баҳодурро муайян мекунад	1
		Дар муборизаи зидди ҷунғор роли Қабанбой баҳодурро муайян мекунад	1
Ба сиёсати дохилӣ ва берунии Абилайхон баҳо	2	Ба сиёсати дохилии Абилайхон як маълумот меорад	1
		Ба сиёсати дохилии Абилайхон ду маълумот	1

мегузорад	медихад	
	Ба сиёсати берунии Абилайхон як маълумот меорад	1
	Ба сиёсати берунии Абилайхон ду маълумот меорад	1
	Ба сиёсати Абилайхон хулоса карда баҳо медихад	1
<i>Балли умумӣ</i>		<i>10</i>

*Рубрика ба падару модарон барои маълумот додан вобаста ба натиҷаи баҳогузорию ҷамъбасти оид ба боби «Хонигарии Қазоқ дар асри XVIII»*

<i>Баҳогузорию критериявӣ</i>	<i>Сатҳи муваффақиятҳои дониш</i>		
	<i>Паст</i>	<i>Миёна</i>	<i>Баланд</i>
Роли хонҳо ва баҳодурҳои машхури қазоқ дар муборизаи зидди ҷунғорро муайян мекунад	Дар муайян кардани роли хонҳо ва баҳодурҳои машхури қазоқ дар мубориза бар зидди ҷунғор душворӣ мекашад	Дар муайян кардани роли хонҳо ва баҳодурҳои машхури қазоқ дар мубориза бар зидди ҷунғор ба хатогиҳо роҳ медихад	Роли хонҳо ва баҳодурҳои машхури қазоқ дар мубориза бар зидди ҷунғорро дуруст муайян мекунад
Ба сиёсати дохилӣ ва берунии Абилайхон баҳо мегузорад	Дар баҳогузорию ба сиёсати дохилӣ ва берунии Абилайхон душворӣ мекашад	Дар баҳогузорию ба сиёсати дохилӣ ва берунии Абилайхон ба хатогиҳо роҳ медихад	Ба сиёсати дохилӣ ва берунии Абилайхон баҳо мегузорад

*Боб «Мустамликақунонӣ ва муборизаи миллӣ-озодихоҳӣ»*

*Мавзӯ:*

Мустамликақунии аскарони казак дар Қазоқистон дар асри XVIII .  
Ислоҳотҳои ҳукумати подшоҳӣ дар солҳои 1822-1824 .

*Мақсади дарс:*

7.3.1.3 Муайян кардани сабаб ва оқибатҳои сиёсати мустамликадорӣ империяи Россия ;

7.1.2.1 дигаргуниҳои анъанавии ҷамъияти қазоқро бо давраҳои гузаштаи таърихӣ муқоиса карда истода, аниқ кардан

*Баҳогузорию критериявӣ: Хонанда*

– Сабаб ва оқибатҳои сиёсати мустамликадорӣ империяи Россия дар асри XVIII –ро муайян мекунад ;

– Дар натиҷаи ислоҳоти солҳои 1822-1824 дигаргуниҳои анъанавии ҷамъияти қазоқро муқоиса карда истода аниқ мекунад .

*Дарҷаи малақаҳои фикрронӣ:* Истифодабарӣ

*Вақти иҷро:* 20 дақиқа

Вазифаи 1. Сабаб ва оқибатҳои сиёсати мустамликадорӣ империяи Россия дар асри XVIII-ро ҷамъбаст карда истода , ҷадвалро пур кунед.

<i>Сабаб</i>	<i>Оқибат</i>
1.	1.
2.	2.

*Вазифа 2.* Аз рӯи натиҷаи ислоҳоти солҳои 1822-1824 дигаргуниҳои анъанавии ҷамъияти қазоқро муқоиса кунед .

<i>№</i>	<i>Саволҳо</i>	<i>Дигаргуниҳои анъанавии ҷамъияти қазоқ</i>	<i>Дигаргуниҳои натиҷаи ислоҳоти солҳои 1822-1824</i>
1	Системаи идоракунӣ		
2	Дигаргуниҳои кишварӣ		
3	Системаи суд		

<i>Баҳогузориҳои критериявӣ</i>	<i>Вазифа №</i>	<i>Дескриптор</i>	<i>Балл</i>
		<i>Хонанда</i>	
Сабаб ва оқибатҳои сиёсати мустамликакунонии империяи Россия дар асри XVIII-ро муайян мекунад	1	Як сабаби сиёсати мустамликакунонии империяи Россияро муайян мекунад	1
		Ду сабаби сиёсати мустамликакунонии империяи Россияро муайян мекунад	1 1
		Як оқибати сиёсати мустамликакунонии империяи Россияро муайян мекунад	1
		Ду оқибати сиёсати мустамликакунонии империяи Россияро муайян мекунад	1
Аз рӯи натиҷаи ислоҳоти солҳои 1822-1824 дигаргуниҳои анъанавии ҷамъияти қазоқро муқоиса карда истода аниқ мекунад	2	Дар системаи идоракунӣ анъанавии ҷамъияти қазоқ дигаргуниҳоро аниқ мекунад	1
		Аз рӯи натиҷаи ислоҳоти солҳои 1822-1824 дар системаи идоракунӣ дигаргуниҳоро аниқ мекунад	1
		Дар ҷамъияти анъанавии қазоқ дигаргуниҳои кишвариро аниқ мекунад	1
		Аз рӯи натиҷаи ислоҳоти солҳои 1822-1824 дигаргуниҳои кишвариро аниқ мекунад	1
		Дар ҷамъияти анъанавии қазоқ дигаргуниҳои системаи судро аниқ мекунад	1
		Аз рӯи натиҷаи ислоҳоти солҳои 1822-1824 дигаргуниҳои системаи судро аниқ мекунад	1
<i>Балли умумӣ</i>			<i>10</i>

*Рубрика барои маълумот додан ба падару модарон вобаста ба натиҷаи баҳогузориҳои ҷамъбасти ба боби «Мустамликакунонӣ ва муборизаи милли-озодихона»*

<i>Баҳозузурии критериявӣ</i>	<i>Сатҳи муваффақиятҳои дониш</i>		
	<i>Паст</i>	<i>Миёна</i>	<i>Баланд</i>
Сабаб ва оқибатҳои сиёсати мустамликакунии империяи Россия дар асри XVIII -ро муайян мекунад	Дар муайян кардани сабаб ва оқибатҳои сиёсати мустамликакунии империяи Россия дар асри XVIII душворӣ мекашад	Дар муайян кардани сабаб ва оқибатҳои сиёсати мустамликакунии империяи Россия дар асри XVIII ба хатогиҳо роҳ медиҳад	Сабаб ва оқибатҳои сиёсати мустамликакунии империяи Россия дар асри XVIII –ро дуруст муайян мекунад
Аз рӯи натиҷаи ислоҳоти солҳои 1822-1824 дигаргуниҳои анъанавии чамъияти қазоқро муқоиса карда истода, аниқ мекунад	Дар муқоисакунӣ ва аниқ кардани натиҷаи ислоҳоти солҳои 1822-1824 дар дигаргунии чамъияти анъанавии қазоқ душворӣ мекашад	Дар муқоисакунӣ ва аниқ кардани натиҷаи ислоҳоти солҳои 1822-1824 дар дигаргунии чамъияти қазоқ ба хатогиҳо роҳ медиҳад	Аз рӯи натиҷаи ислоҳоти солҳои 1822-1824 дигаргуниҳои анъанавии чамъияти қазоқро муқоиса карда истода, аниқ мекунад

### **Намунаи супоришҳо барои баҳозузурии чамъбасти аз фанни «Таърихи ҷаҳон»**

*Аз таҷрибаи кори муаллими фанни таърих Хикматов  
Уткиржон Шомаҳсудович мактаби №8 таҳсилоти умумии ба  
номи С.Айнӣ, ноҳияи Сарыағаш вилояти Туркистон*

#### **Синфи 6**

#### **Барҳам хӯрдани империяи Рим.**

*Вазифа:*

Сарсухан: Чаро империяи Рим шикаст хӯрд?

Чаро дар соли 568 Византия ба ҳокимияти Турк сафир фирстондааст?

*Мақсади дарс:*

6.3.1.1 –донистани хусусиятҳои хронологии асрҳои ибтидоӣ, миёна ва охири асрҳои миёна ва муайян кардани хатти вақт;

6.3.2.1- муайян намудани сабабҳои барҳам хӯрдани империяи Рим;

6.3.2.4- муносибати дипломатии Византия бо давлатҳои ҳамсоя;

*Баҳозузурии критериявӣ: Хонанда*

– Муайян намудани хронологияи асрҳои ибтидоӣ, миёна ва минбаъда;

– Сабаби парокандашавии империяи Рим;

– Муносибати дипломатии Византия бо давлатҳои ҳамсоя аниқ

мекунад.

*Сатҳи қобилияти фикрронӣ: Донистан, фаҳмидан, истифода бурдан.*

*Вақти иҷро: 20 дақ.*



**Вазифа:**

1. Хронологияи асрҳои ибтидоӣ, миёна ва минбаъдaro муайян кунед?:

Шикаст хӯрии  
феодализм ва ба  
мобайн омадани  
капитализм

Дехқонон аз хоҷагиҳои  
замндорон замин  
гирифта истифода  
мебаранд

Заминдорони калон  
пайдо шуд. Феодалҳо  
деҳқонро ба худ  
тобеъ мекарданд

--

--

--

2. Сабабҳои барҳам хӯрдани империяи Римро ба ҷадвал дохил кунед:

Сиёсӣ	
Иҷтимоӣ	
Иқтисодӣ	
Аз нуқтаи назарияи динӣ	

3. Вазъи байналмиллии Византияро муайян кунед:

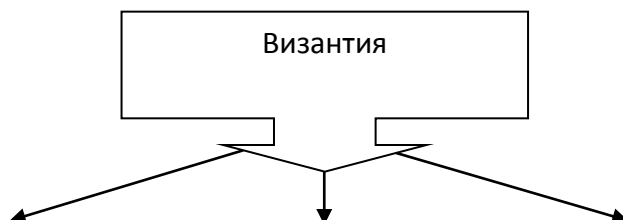

Бо Киеви Русия	Бо ҳоконии Турк	Бо мамлакатҳои ҳамсоя

<i>Баҳогузори критериявӣ</i>	<i>Вазифа №</i>	<i>Дескриптор</i>		<i>Хол</i>
		<i>Хонанда</i>		
Донистани хусусиятҳои хронологии асрҳои ибтидоӣ миёна ва минбаъдaro муайян мекунад	1	Воқеаҳои аввали асри миёнаро бо қулҳои хронологӣ муайян мекунад		1
		Қулҳои хронологии хусусиятҳои асри мёнагиро аниқ мекунад		1
		Қулҳои хронологии асрҳои пас аз миёнаро аниқ мекунад		1
Сабаби барҳам хӯрии империяи Римро муайян мекунад.	2	Сабабҳои аз ҷиҳати сиёсӣ барҳам хӯрдани империяи Римро менависад		1
		Сабаби аз ҷиҳати иҷтимоӣ барҳам хӯрдани Римро менависад		1
		Сабаби аз ҷиҳати иқтисодӣ барҳам хӯрдани Римро менависад		1
		Сабаби аз ҷиҳати мавқеи динӣ барҳам хӯрдани Римро менависад		1
Бо мамлакатҳои ҳамсоя муносибати байнанмиллии Византияро аниқ мекунад	3	Алоқаи Византия бо Киеви Русияро тавсиф мекунад		1
		Алоқаи байни Византия ва ҳокимияти Туркро тавсиф мекунад		1
		Алоқаи байни Византия бо давлатҳои ҳамсояро тавсиф мекунад		1
Ҷамагӣ				10

### ***Рубрика ба падару модарон***

#### ***аз рӯи баҳогузори ҷамъбасти доир ба боби «Барҳам хӯрдани империяи Рим»***

<i>Баҳогузори критериявӣ</i>	<i>Сатҳи муофқати дониш</i>		
	<i>Паст</i>	<i>Миена</i>	<i>Баланд</i>
Қулҳои хронологӣ воқеаҳои асрҳои ибтидоӣ, миёна ва минбаъдaro муайян мекунад.	Дар аниқ кардани қулҳои хронологӣ ва воқеаҳои таърихии асрҳои ибтидоӣ, миёна ва минбаъда душворӣ мекашад	Дар аниқ кардани қулҳои хронологӣ ва воқеаҳои таърихии асри ибтидоӣ ва минбаъда ба хатоӣ роҳ медиҳад	Қулҳои хронологӣ ва воқеаҳои таърихии асри ибтидоӣ ва минбаъдaro дуруст муайян мекунад
Сабаби барҳам хӯрдани империяи Рим	Дар аниқ намудани сабабҳои парокандашавии Рим аз ҷиҳати сиёсӣ, иҷтимоӣ, иқтисодӣ ва мавқеи динӣ душворӣ мекашад	Дар аниқ намудани сабабҳои пароканда шавии Рим аз ҷиҳати сиёсӣ, иҷтимоӣ, иқтисодӣ ва мавқеи динӣ ба хатоӣ роҳ медиҳад	Сабабҳои пароканда шавии Римро аз ҷиҳати сиёсӣ, иҷтимоӣ, иқтисодӣ ва мавқеи динӣ дуруст муайян мекунад

Вазъияти байнанҳалқии Византияро тавсиф мекунад	Дар тавсиф кардани аҳволи Византия бо давлатҳои Киеви Рус,хоқонии Турк ва давлатҳои ҳамсоя душворӣ мекашад	Дар тавсиф кардани аҳволи Византия бо давлатҳои Киеви Рус,хоқонии Турк ва давлатҳои ҳамсоя хатогӣ роҳ медиҳад	Аҳволи Византия бо давлатҳои Киеви Рус, хоқонии Турк ва давлатҳои ҳамсояро дуруст тавсиф мекунад
---	--	---	--

### **Бобҳои «Ҷанги салибдорон» ва «Муғулҳо»**

*Мавзӯ:*

Ҷанги салибдорон ба мамлакатҳои христиани Аврупо ва ба мусулмонҳои тамоми ҷаҳон чӣ таърих таъсир расонд?

Ҷанги муғулҳо ба харитаи сиёсии Евроосиё чӣ гуна дигаргуниҳо дохил кард?

*Мақсади дарс:*

6.2.2.1- бо вобастагии воқеаҳои таърихи таъсири динҳоро ба маданияти ҷаҳонӣ муайян кунед;

6.3.2.5 – хусусиятҳои муносибати байнанмилалӣ давраи ҷанги асримиёнагиро муайян кунед.

*Баҳогузори критериявӣ.* Хонанда.

– робитаи байни ҷанги таърих ва тавассути дини ҷаҳониро аниқ кардан.

– хусусиятҳои муносибатҳои байнанмилалӣ давраи ҷанги асримиёнагиро муайян кунед.

*Сатҳи қобилияти фикрронӣ:* Донистан, фаҳмидан, истифода бурдан.

*Вақти иҷро:* 20 дақиқа

*Вазифа:*

1. Ҳақиқат ё дурӯғ будани маълумотҳоро муайян кунед?.

<i>№</i>	<i>Ахбор</i>	<i>Ҳақиқат</i>	<i>Дурӯғ</i>
1.	Барои муттаҳидшавии мусулмонони ҷаҳон Насрониҳо зид бароманд.		
2.	Мувофиқи ривоят дар аввали асри VII Исо пайғамбар ба қалъаи Ерусалим гуронида шудааст, дар он вақт он қалъа дар дасти мусулмонон будааст.		
3.	Феодалҳои калони Шарқ наметавонистанд,ки заминҳои навро забт кунанд.		
4.	Арабҳо дар асрҳои VII – IX пеш аз милод исломро ба дини ҷаҳонӣ табдил гардонд		

**Вазифаи-2: Таъсири динро ба фарҳанги иҷтимоии ҷаҳон муайян кунед?:**

Таъсири дини  
Насронӣ ба фарҳанги  
иҷтимоии ҷаҳон

Таъсири дини ислом  
ба фарҳанги иҷтимоии  
ҷаҳон

1. \_\_\_\_\_

1. \_\_\_\_\_

2. \_\_\_\_\_

2. \_\_\_\_\_

**Вазифаи-3:**

Калимаҳои асосиро истифода бурда муносибатҳои байнанҳалқии давраи ҳукмронии муғулҳоро тавсиф кунед?

*Калимаҳои асосӣ:* Иннокентий IV, Плано Карпини, Куйик хон, Рубрук, Людовиг IX

1. \_\_\_\_\_

2. \_\_\_\_\_

Баҳогузориш критериявӣ	Вазифа №	Дескриптор	Балл
		Хонанда	
Муайян кардани таъсири дин ба фарҳанги иҷтимоии ҷаҳонӣ чӣ гуна аст, муайян кунед	1	Барои муттаҳидшавии мусулмонони ҷаҳон зид баромадани Насронихо ҳақиқат ё дурӯғ муайян мекунад	1
		Мувофиқи ривоятҳо Исо пайғамбар дар аввали асри VII, ки қалъаи Ерусалим дар дасти мусулмонон буд ва ӯро ба он ҷо дафн карда шудааст, ҳақиқат ё дурӯғ муайян мекунад	1
		Барои ҷӣ феодалҳои калони Шарқ заминҳои навро забт карда наметавонишанд, ҳақиқат ё дурӯғ муайян мекунад .	1
		Арабҳо дар асрҳои VII-IX пеш аз мелод исломро ба дини ҷаҳонӣ табдил гардондааст, ҳақиқат ё дурӯғ муайян мекунад.	1
	2	Як хусусияти таъсири дини Насронӣ ба фарҳанги иҷтимоии ҷаҳон муайян мекунад.	1
	Ду хусусияти таъсири дини Насрониро ба фарҳанги иҷтимоии ҷаҳон муайян мекунад.	1	

		Як хусусияти дини Исломо ба фарҳанги иҷтимоии ҷаҳон муайян мекунад.	1
		Ду хусусияти дини Исломо ба фарҳанги иҷтимоии ҷаҳон муайян мекунад.	1
Хусусиятҳои муносибати байнанмилалии давраи асримиёнаги муайян мекунад.	3	Зиддияти байни империяи муғул ва Римро тавсиф мекунад.	1
		Зиддияти байни империяи муғул ва подшоҳии Францияро тавсиф мекунад..	1
<i>Ҷамағӣ:</i>			10

***Рубрика барои падару модарон аз рӯи натиҷаҳои баҳогузориҳои ҷамъбастии боби «Ҷанги салибдорон» ва «Муғулҳо».***

<i>Баҳогузориҳои критериявӣ</i>	<i>Сатҳи муваффақиятҳои дониш</i>		
	<i>Паст</i>	<i>Миёна</i>	<i>Баланд</i>
Таъсири динҳо ба фарҳанги ҷаҳонӣ ва воқеаҳои таърихӣ ба ҳам алоқамандро аниқ мекунад.	Дар аниқ қардани таъсири динҳо ба фарҳанги ҷаҳонӣ ва воқеаҳои таърихӣ ба ҳам алоқаманд душворӣ мекашад.	Дар аниқ қардани таъсири динҳо ба фарҳанги ҷаҳонӣ ва воқеаҳои таърихӣ ба ҳам алоқаманд ба ҳатогиҳо роҳ медиҳад	Таъсири динҳо ба фарҳанги ҷаҳонӣ ва воқеаҳои таърихӣ ба ҳам алоқамандро пурра аниқ мекунад.
Хусусиятҳои муносибатҳои байнанмилалиро дар ҷанги асри миёнаги нишон медиҳад.	Дар муайян қардан сабаби зиддиятҳои байни империяи Рим ва подшоҳии Франция душворӣ мекашад.	Дар муайян қардан сабаби зиддиятҳои байни империяи Рим ва подшоҳии Франция ба ҳатогиҳо роҳ медиҳад	Сабаби зиддиятҳои байни империяи Рим ва подшоҳии Францияро муайян мекунад

***Боби «Абсолютизм: Ғарб ва Шарқ»***

*Мавзӯъ: Людовик XIV ва Пётр: Ҳуқмронии кадоме аз инҳо номаҳдуд буд: Қудрати Юнле ва Токугова ҳамчун қудрати ҳуқмронии Ғарб номаҳдуд шуд ё не?*

*Мақсади дарс:*

6.3.1.2 – фарқ қардани шаклҳои монархияи Ғарб ва Шарқ (намояндагии сословиягӣ ва ҳуқмронии номаҳдуд) ;

6.3.1.5 – барои муқоиса қардани вазифаҳои ҳокимони гуногун, муайян қардани ҷиҳати хусусиятҳои ҳокимияти сиёсӣ.

*Баҳогузориҳои критериявӣ: Хонанда.*

– шаклҳои монархияи Ғарб ва Шарқро (намояндагии сословиягӣ ва ҳуқмронии номаҳдуд) ҷудо мекунад;

– барои муайян кардани хусусиятҳои сиёсии ҳукмронон вазифаҳои ҳукмронони гуногунро тавсиф мекунад.

*Сатҳи қобилияти фикрронӣ:* Доништан, фаҳмидан, истифода бурдан.

*Вақти иҷро:* 20 дақиқа

*Вазифаи 1.* Мафҳумро муайян кунед?

Абсолютизм: \_\_\_\_\_  
 \_\_\_\_\_  
 \_\_\_\_\_

*Вазифаи 2.*

Калимаҳои мувофиқро ба ҷои холӣ нависед?.

Ба давлатҳои монархияи мутлақ дар Ғарб.....,.....,.....дар Шарқ .....дохил мешавад.

*Вазифаи 3.* Шаклҳои монархияи Ғарб ва Шарқ:

Шаклҳои зерини идоракуниро интихоб карда, ҷадвалро пур кунед?

1. Ибодатхонаи Зем
2. Микадо(император)
3. Парламент
4. Император (писари осмон)
5. Штатҳои калон
6. Сегун
7. Кортес

<i>Ғарб</i>	<i>Шарқ</i>

***Вазифаи 4. Ба ҷадвал хусусиятҳои ҳукмронии Людовик XIV ва Юнлэро нависед.***

<i>Людовик XIV</i>		<i>Юнлэ</i>
	Муваффақиятҳо дар рушди маданият	
	Рушди иқтисод	
	Рушди иҷтимоӣ	

<i>Баҳогузории критериявӣ</i>	<i>Вазифа №</i>	<i>Дескриптор</i>	<i>Балл</i>
		<i>Хонанада</i>	
Шаклҳои монархияи Ғарб ва Шарқро (намояндагии сословиягӣ ва ҳукмронии номаҳдуд) ҷудо мекунад	1	Таъриф додан ба ҳукмронии номаҳдуд	1
	2	Кишварҳои мутлақи монархияи Ғарб ва Шарқро менависад	1
	3	Аъзои намояндаи сословиягии Шарқро	1

		муайян мекунад	
		Аъзои намояндаи сословиягии Фарбро муайян мекунад	1
Хусусиятҳои сиёсии хукмронӣ, вазифаҳои хукмронии гуногунро тавсиф мекунад.	4	Дастовардҳои фарҳангро дар давраи хукмронии Людовик XIV муайян мекунад	1
		Дастовардҳои фарҳангро дар давраи хукмронии Юнлэ муайян мекунад	1
		Рушди иқтисодии давраи Людовик XIV муайян мекунад	1
		Рушди иқтисодии давраи Юнлэро муайян мекунад	1
		Рушди иҷтимоии давраи Людовик XIV муайян мекунад	1
		Рушди иҷтимоии давраи Юнлэро муайян мекунад	1
<i>Балли умумӣ</i>			<i>10</i>

***Рубрика барои надару модарон дар бораи натиҷаи баҳозуории чамъбастӣ оиди боби “Абсолютизм: Фарб ва Шарқ”.***

Баҳозуории критериявӣ	Сатҳи муваффиқиятҳои дониш		
	Паст	Миёна	Баланд
Шаклҳои монархияи Фарб ва Шарқро (намояндагии сословиягӣ ва хукмронии номаҳдуд) чудо мекунад	Дар шаклҳои монархияи Фарб ва Шарқро (намояндагии сословиягӣ ва хукмронии номаҳдуд) чудо кардан душворӣ мекашад	Дар чудо кардани шаклҳои монархияи Фарб ва Шарқро (намояндагии сословиягӣ ва хукмронии номаҳдуд) ба хатогӣ роҳ дод.	Шаклҳои монархияи Фарб ва Шарқро (намояндагии сословиягӣ ва хукмронии номаҳдуд) дуруст чудо мекунад
Фаъолиятҳои хукмдорони гуногунро бо мақсади муайян кардани хусусиятҳои иқтисодию сёсии онҳо тавсиф мекунад.	Фаъолиятҳои хукмдорони гуногунро бо мақсади муайян кардани хусусиятҳои иқтисодию сёсии онҳо барои тавсиф кардан душворӣ мекашад	Фаъолиятҳои хукмдорони гуногунро бо мақсади муайян кардани хусусиятҳои иқтисодию сёсии онҳо дар тавсиф кардан ба хатогӣ роҳ медиҳад	Фаъолиятҳои хукмдорони гуногунро бо мақсади муайян кардани хусусиятҳои иқтисодию сёсии онҳоро дуруст тавсиф мекунад.

## **Боби «Давраи Эҳё»**

*Мавзӯ:*

Давраи Эҳё рушди ҳунармандиро чӣ гуна тағйир дод?

Эътирозҳои Мартин Лютер чӣ тавр Аврупоро тағйир дод?

*Мақсади дарс:*

6.2.2.3 – пайдо кардани робита бо маданияти қадима тавсиф кардани давраи Эҳё (санъати тасвирӣ, ҳайкалтарошӣ)

6.2.1.1 – муайян кардани сабабҳои *дигаргунии роли дин дар ҷаҳонбинии инсон ва ҳаёти ҷомеа*

*Баҳогузори критериявӣ:* Хонанда

Хусусияти маданияти давраи Эҳёро нишон медиҳад

Сабабҳои муайян кардани *дигаргунии роли дин дар ҷаҳонбинии инсон ва ҳаёти ҷомеа*

*Сатҳи қобилияти фикрронӣ:* Доништан ва фаҳмидан. Истифода бурдан  
Вақти иҷро: 20 дақиқа.

*Вазифаи-1* Аз тасвир истифода бурда, ҷиҳатҳои монандӣ ва тафовути маданияти қадимаи давраи Эҳёро тавсиф кунед



(<https://im0-tub-kz.yandex.net/i?id=4c2fe01f8ee28c05c630f8dfd0ce9130->)

(<https://gidvgreece.com/vsyo-o-greczii/greciya-vsyo-o-grecii-2/drevnegrecheskie-skulptury-samye-znamenitye-skulptury-top10.htm>)



[https://yandex.kz/images/search?pos=4&img\\_url=http%3A%2F%2Fgreat-travelservice.com%2Fwp-content%2Fuploads%2F2017%2F06%2Fdauid.jpg&text=Давид%20](https://yandex.kz/images/search?pos=4&img_url=http%3A%2F%2Fgreat-travelservice.com%2Fwp-content%2Fuploads%2F2017%2F06%2Fdauid.jpg&text=Давид%20)

<http://rusachka.ru/razlichnoe/kartiny-leonardo-da-vinchi.html>)

Хусусиятҳои фарҳанги қадима	Ҷиҳатҳои монандӣ	Хусусиятҳои давраи Эҳё
Хулосаатонро нависед:		



*Вазифаи 2:* Маълумоте, ки дар чадвал «ҳақиқат» бошад нишони «+», гар «дурӯғ» бошад, нишони «-» ро гузоред.

№	маълумот	ҳақиқат	дурӯғ
1	Ислоҳот - ҳаракати худсаронаи калисои католикӣ мебошад.		
2	Дини православӣ дар давраи ислоҳот пайдо шудааст.		
3	Амали миллати немисро дар соли 1520 - мубориза бар зидди Папаи Рим номидаанд.		
4	М.Лютер бар зидди беадолатӣ мубориза бурдааст.		
5	Бо гуфтаи Лютер барои аз гуноҳ фориғ шудан таъмид грифтан лозим аст.		
6	Вазифаҳои ибодатхона ва намояндагони дин – фаҳмонидани мазмуни китоби Библия.		

<i>Баҳогузори критериявӣ</i>	<i>Вазифа №</i>	<i>Дескриптор</i>		<i>Балл</i>
		<i>Хонанда</i>		
Хусусияти маданияти давраи Эҳёро муайян мекунад.	1	Хусусиятҳои фарҳанги қадимаро аниқ мекунад.		1
		Хусусияти фарҳанги давраи Эҳёро муайян мекунад.		1
		Ҷиҳатҳои монандии фарҳанги қадима ва фарҳанги давраи Эҳёро муайян мекунад		1
		Ҷиҳатҳои монандӣ ва хусусияти фарқкунандаи маданияти қадимаи давраи Эҳё-ро хулоса карда, фикри худро менависад.		1
Сабабҳои муайян кардани <i>дигаргунии роли дин дар ҷаҳонбинии инсон ва ҳаёти ҷомеа</i> ро нишон медиҳад	2	Маълумоти 1 «ҳақиқат» ё «дурӯғ» буданаширо нишон медиҳад		1
		Маълумоти 2 «ҳақиқат» ё «дурӯғ» буданаширо нишон медиҳад		1
		Маълумоти 3 «ҳақиқат» ё «дурӯғ» буданаширо нишон медиҳад		1
		Маълумоти 4 «ҳақиқат» ё «дурӯғ» буданаширо нишон медиҳад		1
		Маълумоти 5 «ҳақиқат» ё «дурӯғ» буданаширо нишон медиҳад		1
		Маълумоти 6 «ҳақиқат» ё «дурӯғ» буданаширо нишон медиҳад		1
Балли умумӣ				10

***Рӯдрика барои маълумот додан ба падару модарон вобаста ба натиҷаи баҳогузори ҷамъбасти оиди боби «Давраи Эҳё»***

<i>Баҳогузори критериявӣ</i>	<i>Сатҳи муваффақиятҳои дониш</i>		
	<i>Паст</i>	<i>Миёна</i>	<i>Баланд</i>
Хусусиятҳои фарҳангии давраи Эҳёро муайян мекунад	Барои хусусиятҳои фарҳангии давраи Эҳёро муайян кардан, душворӣ мекашад	Барои хусусиятҳои фарҳангии давраи Эҳёро муайян кардан ба хатогӣ роҳ медиҳад	Хусусиятҳои фарҳангии давраи Эҳёро муайян мекунад

Сабабҳои муайян кардани <i>дигаргунии роли дин дар ҷаҳонбинии инсон ва ҳаёти ҷомеаро нишон медиҳад</i>	Барои муайян кардани сабабҳои <i>дигаргунии роли дин дар ҷаҳонбинии инсон ва ҳаёти ҷомеаро нишон додан, душворӣ мекашад</i>	Барои муайян кардани сабабҳои <i>дигаргунии роли дин дар ҷаҳонбинии инсон ва ҳаёти ҷомеаро нишон додан ба хатогиҳо роҳ медиҳад</i>	Сабабҳои муайян кардани <i>дигаргунии роли дин дар ҷаҳонбинии инсон ва ҳаёти ҷомеаро нишон медиҳад</i>

### **Супоришҳо оид ба чамъбасти баҳогузори аз фанни «Асосҳои ҳуқуқшиносӣ»**

*Аз таҷрибаи кори муаллимаи фанни ҳуқуқшиносӣ  
Эсанбоева Саёҳат Урунбаевна мактаби №8 таҳсилоти умумии  
ба номи С.Айнӣ, ноҳияи Сарыағачи вилояти Туркистон*

#### *Синфи 9*

*Боби «Мафҳуми ҳуқуқ, одам ва ҳуқуқҳои шахрвандӣ, озодӣ, никоҳ ва мафҳуми ҳуқуқи оила»*

*Мавзӯ:*

Ҳуқуқ чист ва он ба муносибати чамъиятӣ чӣ тавр таъсир мерасонад?

Чаро Қазоқистон худро давлати демократӣ, дунёвӣ, ҳуқуқӣ ва ҳамчун давлати иҷтимоӣ эълон мекунад?

Дар қонуннома оила чӣ гуна муҳофизат карда мешавад?

*Мақсади дарс:*

9.1.1.1 дар системаи нормаҳои иҷтимоӣ мафҳуми ҳуқуқ ва роли онро фаҳмонидан;

9.2.1.1 асосҳои сохти конституциониро фаҳмонидан;

9.5.1.1 мафҳуми никоҳ ва оиларо фаҳмонидан.

*Баҳогузори критериявӣ: Хонанда*

– дар системаи нормаҳои иҷтимоӣ мафҳуми ҳуқуқ ва роли онро ҷудо мекунад ;

– аз рӯи таҳлили Конститутсияи ҚҚ асосҳои сохти конституциониро муайян мекунад;

– мафҳуми никоҳ ва оиларо мефаҳмонад.

*Сатҳи малакаҳои фикрронӣ: Дониш ва фаҳмидан, истифодабарӣ*

Вақти иҷро: 20 дақиқа

Супоришҳо:

1. Диаграммаи Веннро пур кунед.

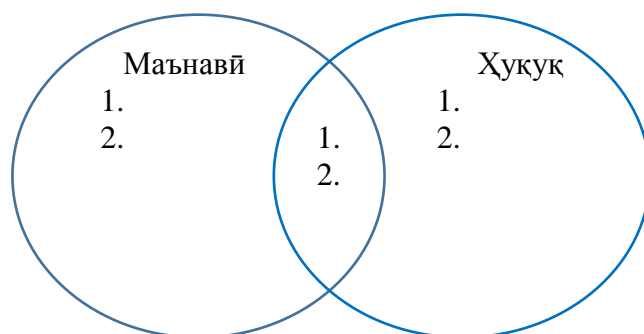

2. Асосҳои сохти конституциониро мувофиқи хоначаҳои зерин ҷамъбаст карда, ҷадвалро пур кунед.

– Сарқонуни ягона, системаи ҳуқуқии ягона, шаҳрвандии ягона, Парламенти ягона, ҳукумат, системаи органи иҷроқунанда ва системаи суд мешавад.

– Муассисаҳои динӣ ва эътиқоди динӣ аз давлат ҷудо аст.

– Ҳуқуқ ва озодии шахс аз таваллуд сар мешавад, онҳо абсолют дониста мешаванд, аз он ҳеч кас ҷудо карда наметавонад, мазмун ва иҷрошавии қонун ва дигар актҳои нормативии ҳуқуқ аз рӯи ҳамон аниқ карда мешавад.

– Аз рӯи қонун шаҳрвандони ҷумҳурӣ ба гирифтани ҳаҷми кафолатноки кӯмаки тиббӣ ҳуқуқ доранд.

– Халқ Сарқонун қабул мекунад, сарвари давлат ва Парламентро бевосита интихоб мекунад, мӯҳлати ваколатӣ гузаштан пас онҳоро иваз карда метавонад.

– Давлатамон дар гузаронидани корҳои дохилӣ ва берунӣ ба дигар давлатҳо тобеъ нест.

Ҷумҳурии Қазоқистон – давлати демократӣ	Ҷумҳурии Қазоқистон – давлати дунёвӣ	Ҷумҳурии Қазоқистон – давлати ҳуқуқӣ	Ҷумҳурии Қазоқистон – давлати иҷтимоӣ	Ҷумҳурии Қазоқистон – давлати соҳиб ихтиёр	Ҷумҳурии Қазоқистон – давлати унитарӣ

1. Ба мафҳумҳои зерин нигоҳ кунед.

«Никоҳ» -

«Оила» -

Оила аз никоҳ чӣ фарқ дорад?

<i>Баҳогузориш критериявӣ</i>	<i>Супориш №</i>	<i>Дескриптор</i>	<i>Балл</i>
		<i>Білім алушы</i>	
Дар системаи нормаҳои иҷтимоӣ мафҳуми ҳуқуқ ва роли онро ҷудо мекунад	1	Хусусияти якуми маънавиро аниқ мекунад	1
		Хусусияти дуюми маънавиро аниқ мекунад	1
		Хусусияти якуми ҳуқуқро аниқ мекунад	1
		Хусусияти дуюми ҳуқуқро аниқ мекунад	1
		Ҷиҳати якуми монандиро менависад	1
		Ҷиҳати дуюми монандиро менависад	1
Аз рӯи таҳлили Сарқонуни ҚҚ асоси сохти конституциониро муайян мекунад	2	Давлати демократӣ будани Ҷумҳурии Қазоқистонро аниқ мекунад;	1
		Давлати дунёвӣ будани Ҷумҳурии Қазоқистонро аниқ мекунад;	1
		Давлати ҳуқуқӣ будани Ҷумҳурии Қазоқистонро аниқ мекунад;	1
		Давлати иҷтимоӣ будани Ҷумҳурии Қазоқистонро аниқ мекунад;	1
		Давлати соҳибхитиёр будани Ҷумҳурии Қазоқистонро аниқ мекунад;	1
		Давлати унитарӣ будани Ҷумҳурии Қазоқистонро аниқ мекунад;	1
Мафҳуми никоҳ ва оиларо мефаҳмонад	3	Мафҳуми никоҳро мефаҳмонад	1
		Мафҳуми оиларо мефаҳмонад	1
		Фарқияти оила ва никоҳро меёбад	1
<i>Умумӣ</i>			<i>15</i>

*Рубрика барои маълумот додан ба падару модарон вобаста ба натиҷаи ҷамъбасти баҳогузориш оид ба бобҳои «Мафҳуми ҳуқуқ, ҳуқуқ ва озодиҳои одам ва шахрванд, мафҳуми никоҳ ва ҳуқуқи оила»*

<i>Баҳогузориш критериявӣ</i>	<i>Сатҳи муваффақиятҳои дониш</i>		
	<i>Паст</i>	<i>Миёна</i>	<i>Баланд</i>
Дар системаи нормаҳои иҷтимоӣ мафҳуми ҳуқуқ ва роли онро ҷудо мекунад	Дар системаи нормаҳои иҷтимоӣ барои нишон додани фарқияти ҳуқуқ ва маънавий душворӣ мекашад	Дар системаи нормаҳои иҷтимоӣ барои нишон додани фарқияти ҳуқуқ ва маънавий ба хатогиҳо роҳ	Дар системаи нормаҳои иҷтимоӣ фарқияти ҳуқуқ ва маънавиро нишон медиҳад

		медихад	
Аз рӯи таҳлили Сарқонуни ҚҚ асосҳои сохти конституциониро муайян мекунад	Дар муайян кардани асосҳои сохти конституционӣ душворӣ мекашад	Дар муайян кардани асосҳои сохти конституционӣ ба хатогиҳо роҳ медиҳад	Асосҳои сохти конституционии ҚҚ-ро муайян мекунад
Мафҳуми никоҳ ва оиларо мефаҳмонад	Дар фаҳмонидани мафҳуми никоҳ ва оила душворӣ мекашад	Дар фаҳмонидани мафҳуми никоҳ ва оила ба хатогиҳо роҳ медиҳад	Мафҳуми никоҳ ва оиларо мефаҳмонад

*Боби «Сохти конституционии ташкилотҳои давлатӣ, шароити кор, ҳуқуқи моликият»*

*Мавзӯ:*

Аз рӯи қонун шароити кор чӣ гуна ба роҳ монда мешавад?

Чӣ гуна соҳиби моликият шуда метавонем?

Хизмати ташкилотҳои давлатӣ чӣ гуна аст?

*Мақсади дарс:*

9.4.2.2 аз рӯи таҳлили вазъиятҳои ҳуқуқӣ, фаҳмонидани ҳуқуқ ва вазифаҳои кордиҳанда ва коргар ;

9.3.2.1 муайян кардани намудҳои моликият;

9.2.2.2 муайян намудани мазмун ва роли интиҳобот дар сохти ташкилотҳои давлатӣ.

*Баҳогузориш критериявӣ: Хонанда*

– Аз рӯи таҳлили вазъиятҳои ҳуқуқӣ, ҳуқуқ ва вазифаҳои кордиҳанда ва коргарро мефаҳмонад;

– Намудҳои моликиятро аниқ мекунад;

– Дар сохти ташкилотҳои давлатӣ мазмун ва роли интиҳоботро ҷудо мекунад.

*Сатҳи малакаҳои фикрронӣ: Истифодабарӣ. Малакаҳои сатҳи баланд.*

*Вақти иҷро: 20 дақиқа*

*Супориш*

1. Шароитҳои меҳнатро таҳлил намуда, ҳуқуқ ва вазифаҳои кордиҳанда ва коргарро муайян кунед.

<i>№</i>	<i>Вазъиятҳо</i>	<i>Таҳлил</i>
1.	Хизматчи илмӣ А. бо асбоби барқӣ таҷриба гузаронида истода, аз қувваи барқ зарба гирифт, дар натиҷа дар ҷои кор ӯ ҷароҳат мегирад. Хизматчи илмӣ А. бо дастури лозимӣ шинос буд, ҷои кор ба талаботи муҳофизати меҳнат мувофиқат мекард. <i>Ба захм гирифтани коркунони илмӣ А. кордиҳанда оё ҷавобгар аст?</i>	

2.	Ба назоратчи дастгоҳ Ғ. дар кор мукофотпулӣ додан дида шудааст. Барои истифода додан ва босифат анҷом додани корҳои таъмирӣ, инчунин таҷҳизотро аз вақти муайян кардашуда барои нагузаштан ҳар моҳ аз меъёри тариф 35% ба андозаи иловагӣ ҳақ дода мешавад. Роҳбари сеҳ Ғ. барои аз кори иловагӣ саркашиданаҷ, мукофотпулии ӯ ба 15% кам карда мешавад. <i>Дар ин ҳолат кам шудани меъёри мукофотпулӣ ҷои астам?</i>	
3	8 моҳ зиёд ба муаллимон музди меҳнат пурра дода нашуд. Директор ин ҳолатро пули аз бучет ҷудо шуда, барои таъмири мактаб истифода бурда шуданаҷро мефаҳмонад. Дар ин ҷо даъвои меҳнат вучуд дорад? Муаллимон ва роҳбар бояд ҷӣ кор кунанд?	

1. Аз моликияти хусусӣ се ваколати қонуниро номбар карда, мисол оваред.

Намуди моликият			
Мисол			

1. Дар соҳти ташкилотҳои давлатӣ мазмун ва роли интиҳоботро фаҳмонида, ибораҳои заруриро истифода бурда, хулоса бароред.

*Ибораҳои зарурӣ:* баробарҳуқуқӣ, ҳуқуқи интиҳоботи мустақим, ҳуқуқи интиҳоботи ғайримустақим, мажоритарӣ, мутаносиб.

Баҳогузори критериявӣ	Супориш №	Дескриптор	Балл
		Хонанда	
Аз рӯи таҳлили вазъияти ҳуқуқӣ, ҳуқуқ ва вазифаҳои кордиханда ва коргарро мефаҳмонад	1	Вазъияти якумро таҳлил мекунад;	1
		Вазъияти дуюмро таҳлил мекунад;	1
		Вазъияти сеюмро таҳлил мекунад;	1
Намуди моликиятро муайян мекунад	2	Намуди якуми моликияти хусусиро муайян мекунад	1
		Мисол меорад	1
		Намуди дуюми моликияти хусусиро муайян мекунад	1
		Мисол меорад	1
		Намуди сеюми моликияти хусусиро муайян мекунад	1
		Мисол меорад	1
Дар соҳти ташкилотҳои давлатӣ мазмун ва роли интиҳоботро ҷудо мекунад	3	Баробарҳуқуқӣ ва ҳуқуқи интиҳоботи мустақимро мефаҳмонад	1
		Ҳуқуқи интиҳоботи ғайримустақимро мефаҳмонад	1

	Намуди мажоритарии системаи интихоботро мефаҳмонад	1
	Намуди мутаносибии системаи интихоботро мефаҳмонад	1
	Роли интихоботро нишон медиҳад;	1
	Мазмуни интихоботро нишон медиҳад.	1
<i>Умумӣ</i>		<i>15</i>

*Рубрика барои маълумот додан ба падару модарон вобаста ба натиҷаи баҳогузорию ҷамъбасти оид ба боби «Сохти конституционии таъкилотҳои давлатӣ, шароити меҳнат, моликияти хусусӣ»*

<i>Баҳогузорию критериявӣ</i>	<i>Сатҳи муваффақиятҳои дониш</i>		
	<i>Паст</i>	<i>Миёна</i>	<i>Баланд</i>
Аз рӯи таҳлили вазъиятҳои ҳуқуқӣ ҳуқуқ ва вазифаҳои кордиҳанда ва коргарро мефаҳмонад	Аз рӯи таҳлили вазъиятҳои ҳуқуқӣ дар таҳлили ҳуқуқ ва вазифаҳои кордиҳанда ва коргар душворӣ мекашад <input type="checkbox"/>	Аз рӯи таҳлили вазъиятҳои ҳуқуқӣ дар таҳлили ҳуқуқ ва вазифаҳои кордиҳанда ва коргар ба хатогиҳо роҳ медиҳад <input type="checkbox"/>	Аз рӯи таҳлили вазъиятҳои ҳуқуқӣ ҳуқуқ ва вазифаҳои кордиҳанда ва коргарро таҳлил мекунад <input type="checkbox"/>
Намудҳои моликиятро муайян мекунад	Дар муайян кардани намудҳои моликият душворӣ мекашад <input type="checkbox"/>	Дар муайян кардани намудҳои моликият ба хатогиҳо роҳ медиҳад <input type="checkbox"/>	Намудҳои моликиятро муайян мекунад <input type="checkbox"/>
Дар сохти органҳои давлатӣ мазмун ва роли интихоботро ҷудо мекунад	Дар таърифи интихобот, тавсифи системаи интихобот ва ҷудо кардани мазмун ва роли интихобот душворӣ мекашад <input type="checkbox"/>	Дар таърифи интихобот, тавсифи системаи интихобот ва ҷудо кардани мазмун ва роли интихобот ба хатогиҳо роҳ медиҳад <input type="checkbox"/>	Ба интихобот таъриф, системаи интихобот тавсиф дода, мазмун ва роли интихоботро ҷудо мекунад <input type="checkbox"/>

*Бобҳои «Муҳофизати меҳнат, ҳуқуқ ва вазифаҳои аъзоёни оила, ҷавобгарии маъмурӣ»*

*Мавзӯ:*

Дар кадом вазъият ҷавобгарии маъмурӣ пайдо мешавад?

Ҳуқуқи бача чӣ тавр муҳофизат карда мешавад?

Меҳнати ноқилгон аз рӯи қонуннома чӣ тавр муҳофизат карда мешавад ?

*Мақсади дарс:*

9.6.2.2 аз рӯи таҳлили вазъиятҳои ҳуқуқӣ фаҳмонидани намудҳои ҷавобгарии маъмурӣ ва тартиби истифодабарии он ;

9.5.3.1 муайян кардани ҳуқуқ ва вазифаҳои аъзоёни оила;

9.4.3.1 таҳлили меъёрҳои ҳуқуқии меҳнати ноболиғон.

*Баҳогузориш критериявӣ: Хонанда*

- аз рӯи таҳлили вазъиятҳои ҳуқуқӣ намудҳои ҷавобгарии маъмури ва тартиби истифодабарии онро мефаҳмонад;
- ҳуқуқ ва вазифаҳои аъзоёни оиларо муайян мекунад;
- меъёрҳои ҳуқуқии меҳнати ноболиғонро таҳлил мекунад.

*Сатҳи малакаҳои фикрронӣ: Доништан ва фаҳмидан. Сатҳи малакаҳои баланд.*

*Вақти иҷро: 20 дақиқа*

*Супориш*

1. Вазъиятҳои ҳуқуқиро таҳлил карда, намудҳои ҷавобгарии маъмуриро муайян кунед.

№	Вазъиятҳо	Таҳлил
1.	Комендантӣ як бинои донишгоҳ дар ҷои муайян нашуда, аз донишҷӯён ҷарима барои кашидани тамоку ду ҳазор тенге гирифт. Ба зиддияти донишҷӯён ин аз рӯи фармони ректор «ҳамаи ҷораҳои заруриро истифода бурдан» рухсат дода шудааст гуфта ҷавоб медиҳад. Ба вазъият баҳо диҳед. Шикоят ба фармони ректор ва ҳаракати комендант мумкин аст?	
2.	Хонандагони синфи 11 А. ва Б. дар ними шаб дар кӯчаи шаҳр ба дасти ходимони политсия афтид. Хонандагони синфи 11 А. ва Б. ҷавобгарии маъмури содир карданд?	
3.	Мӯйсафед ба назди ҷарроҳи беморхонаи шаҳр омада ташхиси худро гуфт. Ҷарроҳ дар асоси санчиши худ лозим будани роҳи ҷарроҳӣ, вале пеш аз он супориши ҳақро мефаҳмонад. Дастрас набудани ин маблағ барои шаҳрванд камтар кардани онро пурсид, вале шифокор норозӣ шуд, ин маблағро ман муайян накардаам гуфта ҷавоб дод. Бемор маблағро супорид, аммо баъди ҷарроҳӣ ба маъмурияти беморхона шикоят кард. <i>Ҳаракати ҷарроҳ яъне барои ҷарроҳӣ гирифтани пулро қонунӣ ҳисоб кардан мумкин аст?</i>	

1. Ҳуқуқ ва вазифаҳои аъзоёни оиларо муайян кунед.

<i>Ҳуқуқҳои бача дар оила</i>	<i>Вазифаҳои падару модарон</i>
1.	1.
2.	2.
3.	3.

3. Пас аз таълими истехсолӣ А. (16 сола) ва М. (17 сола) бо фармони директори фабрикаи кондитер онҳо ба сеҳи карамел ба кор фиристода шуданд. Ба онҳо бо фармони роҳбари сеҳ 40 - соата ҳафтаи корӣ, инчунин синну соли



онҳо ба назар гирифташуда кори нисфирӯзӣ муайян карда шуд . Рӯзи корӣ аз соати 15:00 то соати 23:00 –ро фаро гирифт.

Аз рӯи ҳукуки меҳнат оё ба қонунвайронкунӣ роҳ дода шудааст?

Чӣ гуна қонунвайронкуниро пай бурдед?	Аз рӯи қонун ҷавоби дуруст

Ноболиғон ба чӣ гуна ҳукуки меҳнат соҳибанд?

1. \_\_\_\_\_
2. \_\_\_\_\_

Баҳогузори критериявӣ	Супориш №	Дескриптор	Балл
		Хонанда	
Аз рӯи таҳлили вазъиятҳои ҳуқуқӣ намуди ҷавобгарии маъмурӣ ва тартиби истифодабарии онро мефаҳмонад	1	Намуди 1 –қонунвайронкунии маъмуриро нишон дода, таҳлил мекунад;	1
		Намуди 2 –қонунвайронкунии маъмуриро нишон дода, таҳлил мекунад;	1
		Намуди 3 –қонунвайронкунии маъмуриро нишон дода, таҳлил мекунад;	1
Ҳуқуқ ва вазифаҳои аъзоёни оиларо муайян мекунад	2	Ҳуқуқи якуми бачаро дар оила нишон медиҳад	1
		Ҳуқуқи дуҷуми бачаро дар оила нишон медиҳад	1
		Ҳуқуқи сеҷуми бачаро дар оила нишон медиҳад	1
		Вазифаи якуми падару модаронро нишон медиҳад	1
		Вазифаи дуҷуми падару модаронро нишон медиҳад	1
		Вазифаи сеҷуми падару модаронро нишон медиҳад	1
Меъёрҳои ҳуқуқии меҳнати ноболиғонро таҳлил мекунад	3	Вазъияти 1 қонунвайронкуниро муайян мекунад ;	1
		Вазъияти 2 қонунвайронкуниро муайян мекунад ;	1
		Вазъияти 1 ҷавоби қонунвайронкуниро муайян мекунад;	1
		Вазъияти 2 ҷавоби қонунвайронкуниро муайян мекунад;	1
		Ҳуқуқи меҳнати 1 ноболиғонро нишон медиҳад;	1
		Ҳуқуқи меҳнати 2 ноболиғонро нишон медиҳад.	1

*Рубрика барои маълумот додан ба падару модарон вобаста ба натиҷаи баҳогузори чамъбасти оид ба бобҳои «Муҳофизати меҳнат, ҳуқуқ ва вазифаҳои аъзоёни оила, ҷавобгари маъмури»*

<i>Баҳогузори критериявӣ</i>	<i>Сатҳи муваффақиятҳои дониш</i>		
	<i>Паст</i>	<i>Орта</i>	<i>Баланд</i>
<i>Аз рӯи таҳлили вазъиятҳои ҳуқуқӣ намудҳои ҷавобгари маъмури ва тартиби истифодабарии онро мефаҳмонад</i>	<i>Аз рӯи таҳлили вазъиятҳои ҳуқуқӣ дар муайян кардани намудҳои ҷавобгари маъмури 1,2,3 душворӣ мекашад</i> <input type="checkbox"/>	<i>Аз рӯи таҳлили вазъиятҳои ҳуқуқӣ дар муайян кардани намудҳои ҷавобгари маъмури 1,2,3 ба хатогиҳо роҳ медиҳад</i> <input type="checkbox"/>	<i>Аз рӯи таҳлили вазъиятҳои ҳуқуқӣ намудҳои ҷавобгари маъмури 1,2,3 –ро муайян мекунад</i> <input type="checkbox"/>
<i>Ҳуқуқ ва вазифаҳои аъзоёни оиларо муайян мекунад</i>	<i>Дар муайян кардани ҳуқуқ ва вазифаҳои аъзоёни оила душворӣ мекашад</i> <input type="checkbox"/>	<i>Дар муайян кардани ҳуқуқ ва вазифаҳои аъзоёни оила ба хатогиҳо роҳ медиҳад</i> <input type="checkbox"/>	<i>Ҳуқуқ ва вазифаҳои аъзоёни оиларо муайян карда метавонад</i> <input type="checkbox"/>
<i>Ба актҳои ҳуқуқӣ такъя карда, ҳуқуқи бачаро дар чамъият ва оила таҳлил мекунад</i>	<i>Вазъияти оиларо таҳлил карда, ½ қонунвайронкуниро аз рӯи қонун дуруст муайян карда, дар навиштани ҳуқуқи ноболиғон ½ душворӣ мекашад</i> <input type="checkbox"/>	<i>Вазъияти оиларо таҳлил карда, ½ қонунвайронкуниро аз рӯи қонун дуруст муайян карда, дар навиштани ҳуқуқи ноболиғон ½ душворӣ мекашад ва ба хатогиҳо роҳ медиҳад</i> <input type="checkbox"/>	<i>Вазъияти оиларо таҳлил карда, ½ қонунвайронкуниро аз рӯи қонун дуруст муайян карда, ҳуқуқи ноболиғон ½-ро менависад</i> <input type="checkbox"/>

*Муаллимаи фанни ҳуқуқшиносӣ Эсанбоева Саёҳат Урунбаевна мактаби №8 таҳсилоти умумии ба номи С.Айнӣ, ноҳияи Сарыағачи вилояти Туркистон супоришҳои баҳогузори чамъбастиро пешниҳод кардааст*

## Хулоса

Дар заминаи мундариҷаи таҷдидшуда системаи арзёбии критерияҳо истифода мешавад. Ҳангоми татбиқи системаи арзёбии критерияҳо бояд ба дуруст таҳия намудани вазифаҳои маҷмӯии баҳодиҳӣ диққат дода шавад.

Вобаста ба ин ба ин, Академияи миллии ба номи Ы. Алтынсарин дастуре таҳия кардааст, ки “Маҷмӯаи супоришҳо барои мактабҳои миёна оиди баҳогузорию ҷамъбасти”.

Ҷамъоварӣ:

- принципҳо ва хусусиятҳои арзёбии ҷамъбасти дар боби аввал;

Дар боби дуввум омӯзиши забонҳои қазоқӣ, адабиёти қазоқӣ, забон ва адабиёти рус, забон ва адабиёти тоҷик, забони англисӣ, математика, алгебра, геометрия, информатика, табиатшиносӣ, физика, сатҳи супоришҳои баҳогузорию ҷамъбасти барои синфҳои 5-9-и мактабҳои миёнаи таҳсилоти умумӣ аз ҷанҳои “Биология”, “Ҷуғрофия”, “Таърихи Қазоқистон”, “Таърихи ҷаҳонӣ”, “Асосҳои ҳуқуқ” дода шудаанд.

Маҷмӯи супоришҳо бо забонҳои қазоқӣ, русӣ, уйғурӣ, ўзбекӣ ва тоҷикӣ мувофиқи Стандарти давлатии барномаи таълимӣ ва нақшаи таълимӣ таҳия шудааст. Инчунин супоришҳои арзёбии умумии муаллимони ҷанҳо тартиб дода шудаанд.

Ин восита метавонад дар муайян кардани сатҳи дастовардҳои таълимии ҳар як хонанда барои омӯзгорони мактаб, дар баҳогузорию умумии синф, натиҷаи умумии таълим як ёвари амалӣ бошад.

## Адабиётҳои истифодашуда

1. Фармони Вазири маориф ва илмии Ҷумҳурии Қазоқистон аз 31 октябри соли 2018 №604 "Дар бораи тасдиқи стандартҳои давлатии таҳсилоти ҳамаи зинаҳои таҳсилот".

2. Фармони Вазири маориф ва илмии Ҷумҳурии Қазоқистон аз 8 ноябри соли 2012 "Дар бораи тасдиқи барномаҳои таълимии намунавии таҳсилоти ибтидоӣ, миёна, миёнаи умумӣ дар Ҷумҳурии Қазоқистон" аз эътибор соқит доништа шавад.

Фармоиши №500.

3. Фармони Вазири маориф ва илмии Ҷумҳурии Қазоқистон аз 8 ноябри соли 2012 "Дар бораи тасдиқи нақшаҳои намунавии таҳсилоти ибтидоӣ, миёна ва миёнаи умумӣ дар Ҷумҳурии Қазоқистон" аз эътибор соқит доништа шавад. Вазири маориф ва илмии Ҷумҳурии Қазоқистон 4 сентябри соли 2018 дар бораи ворид намудани тағйиру иловаҳо ба фармони № 500 Фармони № 441.

4. Фармони Вазири маориф ва илмии Ҷумҳурии Қазоқистон аз соли 2008 дар бораи тасдиқи қоидаҳои стандартии гузаронидани назорати чорӣ, аттестатсияи фосилавӣ ва ниҳонии хонандагон аз эътибор соқит доништа шавад.

Қарори Ҳукумати Ҷумҳурии Қазоқистон аз 18 марти соли 2012, №125

5. "Дастурамали меъёрҳои арзёбии критериявии омӯзгорони синфҳои ибтидоӣ ва миёна" Созмони таҳсилоти махсуси "Мактабҳои интеллектуалии Назарбоев", Маркази ченакҳои педагогӣ, соли 2017.

6. "Дастурҳои методӣ оид ба арзёбии маҷмӯӣ" " Созмони таҳсилоти махсуси "Мактабҳои зеҳнии Назарбоев" Маркази ченакҳои педагогӣ, соли 2017.

7. Усули баҳодихии критериявӣ дар асоси меъёрҳо / Урмашев Б.А. - Хонаи нашриёти "ССК" Алмата, 2016

8. <https://www.edglossary.org/summative-assessment/>.

9. <https://www.peergrade.io/blog/difference-formative-and-summative-assessment/>

10. Ин маҷмӯа барои синфҳои 5-9 таҳсилоти миёнаи умумӣ пешбинӣ шудааст, барномаи таълимии муқаррарӣ барои мундариҷаи нав бо забони қазоқӣ (таълим ба забони қазоқӣ). Иловаи 2 ба фармони иҷроқунандаи Вазири маориф ва илмии Ҷумҳурии Қазоқистон аз 25 октябри соли 2017 № 545.

11. Он барои синфҳои 5-9 таҳсилоти миёнаи умумӣ пешбинӣ шудааст, барномаи таълимии муқаррарӣ барои мундариҷаи таҷдидшуда дар адабиёти қазоқӣ (таълим ба забони қазоқӣ). Фармони иҷроқунандаи Вазири маориф ва илмии Ҷумҳурии Қазоқистон аз 25 октябри соли 2017 № 545 иловаи 3.

12. Барои синфҳои 5-9 таҳсилоти миёнаи умумӣ пешбинӣ шудааст, барномаи таълимии муқаррарӣ барои мундариҷаи таҷдидшуда дар мавзӯи "Забони русӣ" (таълим бо забони русӣ). Фармони иҷроқунандаи Вазири маориф ва илмии Ҷумҳурии Қазоқистон аз 25 октябри соли 2017 № 545 иловаи 4.

13. Барои синфҳои 5-9 таҳсилоти миёнаи умумӣ пешбинӣ шудааст, барномаи таълимии муқаррарӣ барои мундариҷаи таҷдидшуда дар адабиёти рус (таълим бо забони русӣ). Фармони иҷроқунандаи Вазири маориф ва илмии Ҷумҳурии Қазоқистон аз 25 октябри соли 2017 № 545 иловаи 5.

14. Барои синфҳои 5-9 таҳсилоти миёнаи умумӣ пешбинӣ шудааст, барномаи таълимии муқаррарӣ барои мундариҷаи таҷдидшуда дар забон ва адабиёти қазоқӣ (таълим бо забони қазоқӣ). Иҷроқунандаи Вазири маориф ва илмии Ҷумҳурии Қазоқистон 25 октябри соли 2017 иловаи 6 ба Фармони № 545.

15. Барои синфҳои 5-9 таҳсилоти миёнаи умумӣ пешбинӣ шудааст, барномаи таълимии муқаррарӣ барои мундариҷаи нав бо забони русӣ ва адабиёт (таълим бо забони русӣ). Иҷроқунандаи Вазири маориф ва илмии Ҷумҳурии Қазоқистон 25 октябри соли 2017, иловаи 7 ба Фармони № 545.

16. Барои синфҳои 5-9 таҳсилоти миёнаи умумӣ пешбинӣ шудааст, барномаи таълимии стандартӣ барои мундариҷаи таҷдидшуда бо забони англисӣ. иловаи 8 ба фармони иҷроқунандаи Вазири маориф ва илмии Ҷумҳурии Қазоқистон аз 25 октябри соли 2017 № 545.

17. Барои синфҳои 5-6 таҳсилоти миёнаи асосӣ пешбинӣ шудааст, барномаи таълимии намунавӣ барои мундариҷаи таҷдидшуда аз фанни "Математика". Иловаи 9 ба фармони иҷроқунандаи Вазири маориф ва илмии Ҷумҳурии Қазоқистон аз 25 октябри соли 2017 № 545.

18. Барои синфҳои 7-9-и мактабҳои ибтидоӣ пешбинӣ шудааст, барномаи таълимии муқаррарӣ барои мундариҷаи таҷдидшуда аз фанни "Алгебра". Иловаи 10 ба фармони иҷроқунандаи Вазири маориф ва илмии Ҷумҳурии Қазоқистон аз 25 октябри соли 2017 № 545.

19. Барои синфҳои 7-9 барои таълими ибтидоӣ пешбинӣ шудааст, барномаи таълимии муқаррарӣ барои мундариҷаи таҷдидшуда аз фанни "Геометрия". Иловаи 11 ба фармони иҷроқунандаи Вазири маориф ва илмии Ҷумҳурии Қазоқистон аз 25 октябри соли 2017 № 545.

20. Барои синфҳои 5-9 таҳсилоти миёнаи умумӣ пешбинӣ шудааст, барномаи таълимии стандартӣ барои мундариҷаи таҷдидшуда аз фанни "Информатика". Вазири маориф ва илмии Ҷумҳурии Қазоқистон соли 2019, иловаи 1 ба Фармони № 334 аз 26 июл.

21. Барои синфҳои 5-6 таҳсилоти миёнаи асосӣ пешбинӣ шудааст, барномаи таълимии муқаррарӣ барои мундариҷаи таҷдидшуда аз фанни "Табиатшиносӣ". Иловаи 12 ба фармони иҷроқунандаи Вазири маориф ва илмии Ҷумҳурии Қазоқистон аз 25 октябри соли 2017 № 545.

22. Барои синфҳои 7-9-и мактабҳои миёна таҳия шудааст, барномаи таълимии намунавӣ барои мундариҷаи таҷдидшуда аз фанни "Физика". Иловаи 13 ба фармони иҷроқунандаи Вазири маориф ва илмии Ҷумҳурии Қазоқистон аз 25 октябри соли 2017 № 545.

23. Барои синфҳои 7-9 таҳсилоти миёнаи умумӣ пешбинӣ шудааст, барномаи таълимии стандартӣ барои мундариҷаи таҷдидшуда аз фанни

“Химия”. Иловаи 14 ба фармони иҷрокунандаи Вазири маориф ва илмии Ҷумҳурии Қазоқистон аз 25 октябри соли 2017 № 545.

24. Барои синфҳои 7-9 таҳсилоти миёна пешбинӣ шудааст, барномаи таълимии стандартӣ барои мундариҷаи таҷдидшуда аз фанни “Биология”. Иловаи 15 ба фармони № 545 аз 25 октябри соли 2017 Вазири маориф ва илмии Ҷумҳурии Қазоқистон.

25. Барои синфҳои 7-9 таҳсилоти умумии миёна пешбинӣ шудааст, барномаи муқаррарии дорой мундариҷаи таҷдидшуда аз фанни “География”. Иловаи 16 ба фармони иҷрокунандаи Вазири маориф ва илмии Ҷумҳурии Қазоқистон аз 25 октябри соли 2017 № 545.

26. Барои синфҳои 5-9 таҳсилоти миёнаи умумӣ пешбинӣ шудааст, барномаи таълимии стандартӣ барои мундариҷаи таҷдидшуда аз фанни “Таърихи Қазоқистон”. Иловаи 17 ба фармони иҷрокунандаи вазифаи Вазири маориф ва илмии Ҷумҳурии Қазоқистон аз 25 октябри соли 2017 № 545.

27. Барои синфҳои 5-9 таҳсилоти миёнаи умумӣ пешбинӣ шудааст, барномаи таълимии стандартӣ барои мундариҷаи таҷдидшуда аз фанни “Таърихи ҷаҳон”. Иловаи 18 ба фармони иҷрокунандаи Вазири маориф ва илмии Ҷумҳурии Қазоқистон аз 25 октябри соли 2017 № 545.

28. Барои синфи 9-уми таҳсилоти миёнаи умумӣ асос ёфтааст, барномаи таълимии муқаррарӣ барои мундариҷаи таҷдидшуда аз рӯи фанни "Асосҳои ҳуқуқ". Иловаи 19 ба фармони иҷрокунандаи вазифаи Вазири маориф ва илмии Ҷумҳурии Қазоқистон аз 25 октябри соли 2017 № 545.

29. Барои синфҳои 5-9 маълумоти умумии миёна барномаи таълимии стандартӣ барои мундариҷаи таҷдидшуда барои фанни “Забони уйғурӣ” (бо забони уйғурӣ). Фармони иҷрокунандаи Вазири маориф ва илмии Ҷумҳурии Қазоқистон аз 25 октябри соли 2017 № 545 иловаи 23.

30. Барои синфҳои аз 5 то 9 дараҷаи маълумоти миёнаи умумӣ, барномаи таълимии стандартӣ барои фанни “Адабиёти уйғур” (таълими забони уйғурӣ). Фармони иҷрокунандаи Вазири маориф ва илмии Ҷумҳурии Қазоқистон аз 25 октябри соли 2017 № 545 иловаи 26.

31. Барои синфҳои 5-9 таҳсилоти миёнаи умумӣ пешбинӣ шудааст, барномаи таълимии муқаррарӣ барои мундариҷаи таҷдидшуда барои фанни “Забони ўзбекӣ” (таълим бо забони ўзбекӣ). Фармони иҷрокунандаи Вазири маориф ва илмии Ҷумҳурии Қазоқистон аз 25 октябри соли 2017 № 545 иловаи 25.

32. Барои синфҳои 5-9-и таҳсилоти миёнаи асосӣ пешбинӣ шудааст, барномаи таълимии муқаррарӣ барои мундариҷаи таҷдидшуда аз фанни «Адабиёти ўзбекӣ» (таълим бо забони ўзбекӣ). Фармони иҷрокунандаи Вазири маориф ва илмии Ҷумҳурии Қазоқистон аз 25 октябри соли 2017 № 545 иловаи 27.

33. Барои синфҳои 5-9 таҳсилоти миёнаи умумӣ пешбинӣ шудааст, барномаи таълимии муқаррарӣ барои мундариҷаи таҷдидшуда ба фанни "Забони тоҷикӣ" (таълим бо забони тоҷикӣ). Фармони иҷрокунандаи Вазири

маориф ва илмии Ҷумҳурии Қазоқистон аз 25 октябри соли 2017 № 545 иловаи 24.

34. Барои синфҳои 5-9-и таҳсилоти миёнаи асосӣ пешбинӣ шудааст, барномаи таълимии муқаррарӣ барои мундариҷаи таҷдидшуда аз фанни «Адабиёти тоҷик» (таълим бо забони тоҷикӣ). Фармони иҷроқунандаи Вазири маориф ва илмии Ҷумҳурии Қазоқистон аз 25 октябри соли 2017 № 545 иловаи 28.

Фан \_\_\_\_\_

Синф \_\_\_\_\_

Номи фасл \_\_\_\_\_

Мақсади таълим \_\_\_\_\_

Сатҳи қобилияти фикрронӣ \_\_\_\_\_

Критерияи баҳогузорӣ *хонанда*

---

Вақти иҷро \_\_\_\_\_

Супориши 1 \_\_\_\_\_

Супориши 2 \_\_\_\_\_

Супориши 3 \_\_\_\_\_

Критерияи баҳогузорӣ	Супориш №	Дескриптор	Балл
	1		
	2		
	3		
Балли умумӣ			



\_\_\_\_\_ Рубрикаи ахборӣ барои падару модарон аз рӯи  
 натиҷаҳои баҳогузориҳои ҷамъбастии фасл

Ном ва насаби хонанда \_\_\_\_\_

Критерияи баҳогузорӣ	Сатҳи муваффақиятҳои таълим		
	Паст	Миёна	Баланд

## Спетсификаи баҳогузории чамъбасти аз рӯи чоряки 1

Назорати баҳогузории чамъбасти чоряки -1

Мӯҳлати гузаронидани баҳогузории чамъбасти – дақиқа шумораи балл –

Намуди супоришҳо:

ИВС – интихоби васеи супоришҳо;

ЧК – супоришҳо бо ҷавобҳои кӯтоҳ;

ЧП – супоришҳо бо ҷавобҳои пурра.

*Сохтори баҳодиҳии чамъбасти*

Нусхаи арзёбии чамъбасти чоряк [] аз вазифаҳои зерин иборат аст: аз ҷумла [] супоришҳои интихобшуда бо ҷавоби васеъ, [] вариантҳои кӯтоҳи ҷавоб.

Вақте ки саволҳо бо интихоби масъулиятнок дода мешаванд, хонандагон вариантҳои беҳтаринро интихоб мекунанд.

Саволҳои кӯтоҳ талаб мекунанд, хонандагон дар шакли калима ё ҷумлаҳои кӯтоҳ ҷавоб медиҳанд.

Вазифаҳои пешниҳодшуда аз тасвирҳо, ҷадвалҳо, схемаҳо иборатанд.



Мӯҳлати гузаронидани баҳогузори чамъбасти чоряк - дақиқа  
Шумораи баллҳо –

- Супориши 1
- Супориши 2
- Супориши 3
- Супориши 4
- Супориши 5

*Ном ва насаби хонанда*

---

*Иловаи - 4*

**Чадвали гузориши баллҳо**

№	Ҷавобҳо	Балл	Ахбори иловагӣ
Балли умумӣ			

Синфи 5					
№	Фанҳо	Шумораи баҳои ҷамъбасти аз рӯи фасл			
		Ҷоряки 1	Ҷоряки 2	Ҷоряки 3	Ҷоряки 4
1	Математика	3	1	3	3
2	Табиатшиносӣ	2	1	2	2
3	Информатика	2	1	2	1
4	Таърихи Қазоқистон	1	2	2	3
5	Таърихи ҷаҳон	2	2	2	2
6	Забони қазоқӣ (таълим бо забони қазоқӣ)	2*	2*	2*	2*
7	Забони қазоқӣ ва адабиёт (таълим дар мактабҳои миллӣ)	2*	2*	2*	2*
8	Забони русӣ (таълим бо забони русӣ)	2*	2*	2*	2*
9	Забон ва адабиёти русӣ (таълим дар мактаҳои ғайрирусӣ)	2*	2*	2*	2*
10	Адабиёти қазоқ	2	2	2	2
11	Адабиёти рус	2	2	2	2
12	Забони англисӣ	2*	2*	2*	2*

Дар баҳогузори чамъбастӣ, ду намуди гуфтор якҷоя мешаванд (масалан, гӯш кардан ва гуфтан; хондан ва навиштан)

Синфи 6					
№	Фанҳо	Шумораи баҳои чамъбастӣ аз рӯи фасл			
		Чоряки 1	Чоряки 2	Чоряки 3	Чоряки 4
1	Математика	2	2	3	3
2	Табиатшиносӣ	2	1	2	2
3	Информатика	1	2	2	1
4	Таърихи Қазоқистон	1	1	3	2
5	Таърихи ҷаҳон	2	2	2	2
6	Забони қазоқӣ (таълим бо забони қазоқӣ)	2*	2*	2*	2*
7	Забони қазоқӣ ва адабиёт (таълим дар мактабҳои миллӣ)	2*	2*	2*	2*
8	Забони русӣ (таълим бо забони русӣ)	2*	2*	2*	2*
9	Забон ва адабиёти русӣ (таълим дар мактабҳои ғайрирусӣ)	2*	2*	2*	2*
10	Адабиёти қазоқ	2	2	2	2
11	Адабиёти рус	2	2	2	2
12	Забони англисӣ	2*	2*	2*	2*

Дар баҳогузори чамъбастӣ, ду намуди гуфтор якҷоя мешаванд (масалан, гӯш қардан ва гуфтан; хондан ва навиштан)

<b>Синфи 7</b>					
№	Фанҳо	Шумораи баҳои чамъбастӣ аз рӯи фасл			
		Чоряки 1	Чоряки 2	Чоряки 3	Чоряки 4
1	Алгебра	2	2	1	1
2	Геометрия	1	1	1	1
3	Биология	3	3	3	3
4	Химия	2	2	2	2
5	География	3	2	3	3
6	Физика	3	2	2	3
7	Информатика	2	1	2	1
8	Таърихи Қазоқистон	1	1	3	2
9	Таърихи ҷаҳон	2	2	2	2
10	Забони қазоқӣ (таълим бо забони қазоқӣ)	2*	2*	2*	2*
11	Забони қазоқӣ ва адабиёт (таълим дар мактабҳои миллӣ)	2*	2*	2*	2*
12	Забони русӣ (таълим бо забони русӣ)	2*	2*	2*	2*
13	Забон ва адабиёти русӣ (таълим дар мактабҳои ғайрирусӣ)	2*	2*	2*	2*
14	Адабиёти қазоқ	2	2	2	2
15	Адабиёти рус	2	2	2	2
16	Забони англисӣ	2*	2*	2*	2*

Дар баҳогузори чамъбастӣ, ду намуди гуфтор якҷоя мешаванд (масалан, гӯш қардан ва гуфтан; хондан ва навиштан)

<b>Синфи 8</b>					
№	Фанҳо	Шумораи баҳои чамъбастӣ аз рӯи фасл			
		Чоряки 1	Чоряки 2	Чоряки 3	Чоряки 4
1	Алгебра	1	1	3	1
2	Геометрия	1	1	1	1
3	Физика	2	2	2	1
4	Химия	3	3	3	3
5	Биология	3	2	3	3
6	Таърихи Қазоқистон	2	2	2	2
7	Таърихи ҷаҳон	2	2	3	1
8	География	3	3	3	2
9	Информатика	2	1	1	1
10	Забони қазоқӣ (таълим бо забони қазоқӣ)	2*	2*	2*	2*
11	Забони қазоқӣ ва адабиёт (таълим дар мактабҳои миллӣ)	2*	2*	2*	2*
12	Забони русӣ (таълим бо забони русӣ)	2*	2*	2*	2*
13	Забон ва адабиёти русӣ (таълим дар мактабҳои ғайрирусӣ)	2*	2*	2*	2*

	ғайрирусӣ)				
14	Адабиёти қазоқ	2	2	2	2
15	Адабиёти рус	2	2	2	2
16	Забони англисӣ	2*	2*	2*	2*

Дар баҳогузори чамъбастӣ, ду намуди гуфтор якҷоя мешаванд (масалан, гӯш кардан ва гуфтан; хондан ва навиштан

<b>Синфи 9</b>					
<b>№</b>	<b>Фанҳо</b>	<b>Шумораи баҳои чамъбастӣ аз рӯи фасл</b>			
		<b>Чоряки 1</b>	<b>Чоряки 2</b>	<b>Чоряки 3</b>	<b>Чоряки 4</b>
1	Алгебра	2	1	1	2
2	Геометрия	1	1	1	1
3	Физика	2	1	2	3
4	Химия	3	3	2	3
5	Биология	3	3	3	3
6	Таърихи Қазоқистон	2	2	2	2
7	Таърихи ҷаҳон	2	3	3	3
8	Асосҳои ҳуқуқ	1	1	1	1
9	География	3	2	3	3
10	Информатика	2	1	1	1
11	Забони қазоқӣ (таълим бо забони қазоқӣ)	2*	2*	2*	2*
12	Забони қазоқӣ ва адабиёт (таълим дар мактабҳои миллӣ)	2*	2*	2*	2*
13	Забони русӣ (таълим бо забони русӣ)	2*	2*	2*	2*
14	Забон ва адабиёти русӣ (таълим дар мактаҳои ғайрирусӣ)	2*	2*	2*	2*
15	Адабиёти қазоқ	2	2	2	2
16	Адабиёти рус	2	2	2	2
17	Забони англисӣ	2*	2*	2*	2*

Дар баҳогузори чамъбастӣ, ду намуди гуфтор якҷоя мешаванд (масалан, гӯш кардан ва гуфтан; хондан ва навиштан



## Мундариҷа

Муқаддима	151
Принсипҳо ва хусусиятҳои баҳодиҳии ҷамъбасти	153
Супоришҳои баҳогузори ҷамъбастии ғасл аз ғанни «Забони тоҷикӣ»	158
Супоришҳои баҳогузори ҷамъбастии ғасл аз ғанни «Адабиёти тоҷик»	164
«Қазак тили мен адабиети» оқу пәни бойынша жиынтық бағалауға арналған тапсырмалар	170
Задания по суммативному оцениванию по предмету «Русский язык и литература»	181
«Супоришҳо барои баҳодиҳии ҷамъбасти аз ғанни Забони англисӣ»	188
Супоришҳо барои баҳодиҳии ҷамъбасти аз ғанни «Алгебра»	196
Супоришҳо барои баҳодиҳии ҷамъбасти аз ғанни «Информатика»	200
Супоришҳо барои баҳодиҳии ҷамъбасти аз ғанни «Табиатшиносӣ»	280
Намунаи супоришҳо оиди баҳогузори ҷамъбасти аз ғанни «Физика»	215
Намунаи супоришҳои баҳодиҳии маҷмӯӣ аз ғанни "Химия"	223
Намунаи супоришҳо барои баҳогузори ҷамъбасти аз ғанни «Биология»	230
Супоришҳо барои баҳодиҳии ҷамъбасти аз ғанни «География»	240
Намунаи супоришҳо барои баҳогузори ҷамъбасти аз ғанни «Таърихи Қазоқистон»	252
Намунаи супоришҳо барои баҳогузори ҷамъбасти аз ғанни «Таърихи ҷаҳон»	261
Супоришҳо оид ба ҷамъбасти баҳогузори аз ғанни «Асосҳои ҳуқуқшиносӣ»	271
Хулоса	280
Адабиётҳои истифодашуда	281
Илова	285

**ЖИЫНТЫҚ БАҒАЛАУ БОЙЫНША  
НЕГІЗГІ ОРТА МЕКТЕПКЕ АРНАЛҒАН ТАПСЫРМАЛАР ЖИНАҒЫ**  
Тапсырмалар жинағы  
**Екінші бөлім**

**СБОРНИК ЗАДАНИЙ ПО СУММАТИВНОМУ ОЦЕНИВАНИЮ  
ПО УЧЕБНЫМ ПРЕДМЕТАМ ОСНОВНОГО СРЕДНЕГО УРОВНЯ**  
Сборник заданий  
**Вторая часть**

Басуға 25.11.2019 ж. қол қойылды. Пішімі 60×84 1/12.  
Қағазы офсеттік. Офсеттік басылыс.  
Қаріп түрі «Times New Roman». Шартты баспа табағы 46

Подписано в печать 25.11.2019 г. Формат 60×84 1/12.  
Бумага офсетная. Печать офсетная.  
Шрифт Times New Roman. Усл. п.л. 46

Қазақстан Республикасы Білім және ғылым министрлігі  
«Б. Алтынсарин атындағы Ұлттық білім академиясы» РМҚК  
010000, Нұр - Сұлтан қ., Мәңгілік ел д-лы 8, «Алтын Орда» БО, 15-қабат.

Министерство образования и науки Республики Казахстан  
Национальная академия образования им. Б.Алтынсарина  
010000, г. Нур - Султан, пр. Мәңгілік ел 8, БЦ «Алтын Орда»